

Fujikin®

V-Series

製品統合
カタログ



Internet
"Beyond the Flow"
of Things.





Fujikin Corp. Group

目次





	P
•はじめに	1
•業界・用途	2
•用途	3,4
•納入実績	5,6



継手

V-Lok TUBES CONNECTOR	2圧縮リング喰い込み式	ステンレス鋼製	9	
PDW チューブコネクター。	2圧縮リング喰い込み式	黄銅製	85	

バルブ

計装用ボールバルブ	手動バルブ	VUBV, VUBVS, VUBVT, VUBVST-920 シリーズ	105	
	自動バルブ	APR, APDM-VUBV, VUBVS-920 シリーズ	111	
3ピースボールバルブ	手動バルブ	VUBV-915 シリーズ	115	
	自動バルブ	APR, APDM-VUBV-915 シリーズ	118	
トラニオン型ボールバルブ	手動バルブ	VUBV, VUBVT-941, 968 シリーズ	121	
プラグバルブ	手動バルブ	VUP-920 シリーズ	127	
ユニオンボンネット型ニードルバルブ	手動バルブ	VUH-941, 968 シリーズ	131	
ボンネット一体型ニードルストップバルブ	手動バルブ	VUH, VUN-934 シリーズ	135	
黄銅製ニードルストップバルブ	手動バルブ	PDS, PDWVP シリーズ	139	

バルブ		104	
計装用マニホールド/ゲージバルブ	VUT, VUTW-141 シリーズ	145	
ベローズバルブ	VUBF, VUBFD-96 シリーズ	161	
トグルバルブ	VUK-91 シリーズ	169	
リリーフバルブ	VURF-041L シリーズ	173	
チャッキバルブ	VUCL-941 シリーズ	177	

その他関連製品		180	
自動流量コントロールバルブシリーズ			
	ダイヤフラム式 “ミニ” コントロールバルブ ミニユコン。シリーズ	181	
	電子バルブ SR100 シリーズ	182	
	電子バルブ SR100E シリーズ	183	
	電子バルブ AR2000 シリーズ	184	
	電子バルブ SR100M シリーズ	184	
その他製品			
漏洩検査液 ファインバブル。	187	

技術資料		188
技術資料		
	V-Lok TUBES CONNECTOR 性能確認試験結果	189
	V-Lok TUBES CONNECTOR 認証	192
備考	特殊材質	193
	禁油製品	

索引	194
-----------------	------------

はじめに

石油・石化、一般産業向けプロセス & 計装用バルブ機器

ながれのあるところ **Fujikin**®の技術あり。

陸・海・空。

Fujikin®の最先端技術があらゆるフィールドで活かされています。

特殊バルブ機器類だけでなく、超精密ながれ（流体）制御システムにおけるトップリーダーとして世界 No.1 企業へと成長を遂げた **Fujikin**®。

極限の技術が要求される陸・海・空の多彩なフィールドで、私たち **Fujikin**®の最先端テクノロジーが活かされています。



半導体



太陽光発電、燃料電池



宇宙開発



LNG 船



製鉄・製鋼



Nano Devices



医薬、製薬、食品



海洋開発



石油化学



超電導装置

業界・用途

石油・石化、一般産業向けプロセス & 計装用バルブ機器



石油、ガス精製プラント



石油・石化、化学プラント



石油精製



GTL / DME



LNG プラント



石油海上プラント

国内石油・石化プラントにおける計装用バルブでは、80%以上のシェアを保っています。

Fujikin は、原子力発電所の安全、安心と信頼性に貢献しています。



スチームトレース施工ライン例

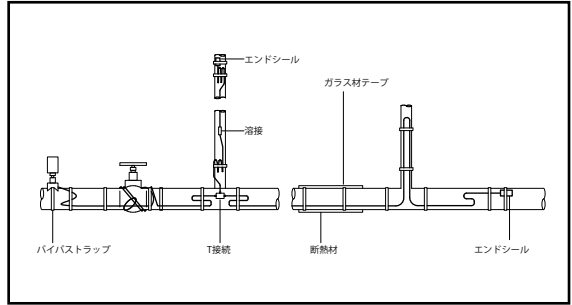

ガスサンプリングライン

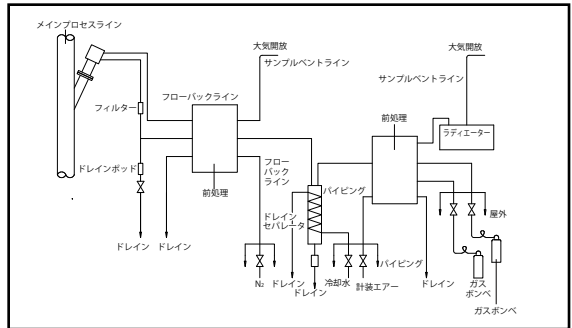

エアヘッダーシステムライン

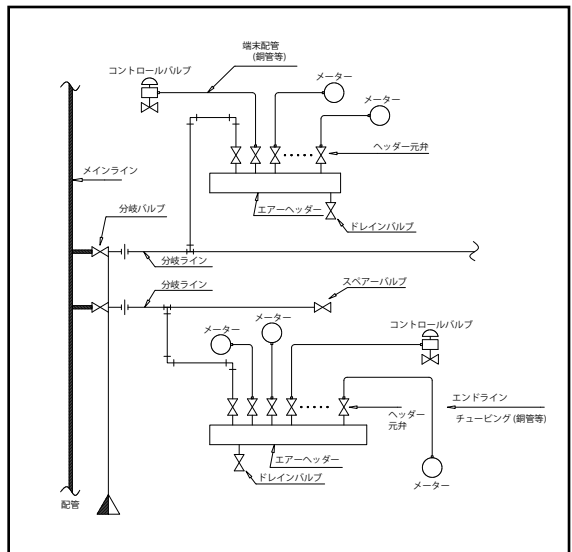

フロアー配管ラインモデル

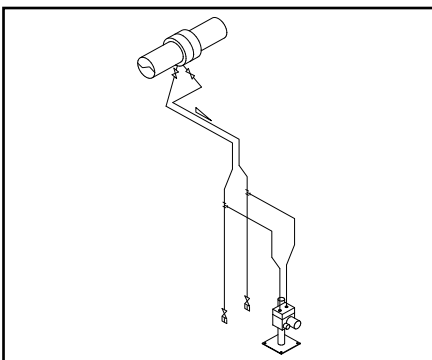

サンプリングノズル: 垂直配管モデル

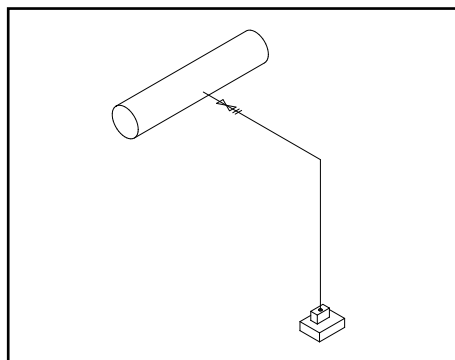

一般薬液ラインモデル

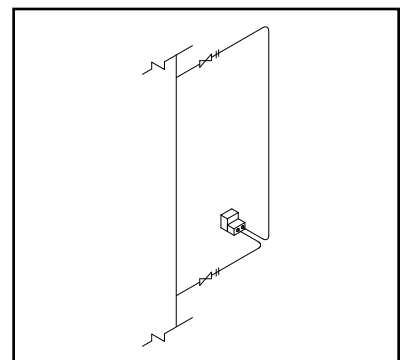

① 差圧伝送器ライン

- ・継手：**V-Lok** シリーズ **P9**
- ・ボンネット一体型ニードルストップバルブ
：VUH-934P シリーズ **P135**
- ・計装用ボールバルブ：VUBV シリーズ **P105**
- ・計装用マニホールド/バルブ
：VUT シリーズ **P145**

② 圧力変換器・変換装置

- ・継手：**V-Lok** シリーズ **P9**
- ・ボンネット一体型ニードルストップバルブ
：VUH-934P シリーズ **P135**
- ・計装用ボールバルブ：VUBV シリーズ **P105**
- ・計装用マニホールド/バルブ
：VUT シリーズ **P145**

③ 差圧式液面計

- ・継手：**V-Lok** シリーズ **P9**
- ・ボンネット一体型ニードルストップバルブ
：VUH-934P シリーズ **P135**
- ・計装用ボールバルブ：VUBV シリーズ **P105**
- ・計装用マニホールド/バルブ
：VUT シリーズ **P145**

④ サンプリングライン

- ・継手：**V-Lok** シリーズ **P9**
- ・ボンネット一体型ニードルストップバルブ
：VUH-934P シリーズ **P135**
- ・計装用ボールバルブ：VUBV シリーズ **P105**
- ・ペローズバルブ：VUBF シリーズ **P161**
- ・チャッキバルブ：VUCL シリーズ **P177**
- ・プラグバルブ：VUP シリーズ **P127**

⑤ アナライザー装置

- ・継手：**V-Lok** シリーズ **P9**
- ・ボンネット一体型ニードルストップバルブ
：VUH-934P シリーズ **P135**
- ・計装用ボールバルブ：VUBV シリーズ **P105**
- ・ペローズバルブ：VUBF シリーズ **P161**
- ・チャッキバルブ：VUCL シリーズ **P177**
- ・プラグバルブ：VUP シリーズ **P127**
- ・自動コントロールバルブ **P181**

⑥ エアーライン

- ・継手：**V-Lok** シリーズ **P9**
- ・継手：PDW **P85**
- ・ボンネット一体型ニードルストップバルブ
：VUH-934P シリーズ **P135**
- ・PDS **P139**
- ・計装用ボールバルブ：VUBV シリーズ **P105**

⑦ スチームトレースライン

- ・継手：**V-Lok** シリーズ **P9**
- ・継手：PDW **P85**
- ・ボンネット一体型ニードルストップバルブ
：VUH-934P シリーズ **P135**
- ・PDS **P139**

⑧ パイロットプラント / 試験プラント

- ・継手：**V-Lok** シリーズ **P9**
- ・ボンネット一体型ニードルストップバルブ
：VUH-934P シリーズ **P135**
- ・計装用ボールバルブ：VUBV シリーズ **P105**
- ・ペローズバルブ：VUBF シリーズ **P161**
- ・チャッキバルブ：VUCL シリーズ **P177**
- ・プラグバルブ：VUP シリーズ **P127**
- ・自動コントロールバルブ **P181**

⑨ NACE 規格対応品

- ・継手：**V-Lok** シリーズ **P9**
- ・ボンネット一体型ニードルストップバルブ
：VUH-934P シリーズ **P135**
- ・計装用ボールバルブ：VUBV シリーズ **P105**
- ・計装用マニホールド/バルブ
：VUT シリーズ **P145**
- ・ペローズバルブ：VUBF シリーズ **P161**
- ・チャッキバルブ：VUCL シリーズ **P177**
- ・トグルバルブ：VUK **P169**
- ・プラグバルブ：VUP シリーズ **P127**
- ・自動コントロールバルブ **P181**



V-Lok 継手



PDW 継手



計装用ボールバルブ



3ピースボールバルブ



トラニオン型ボールバルブ



プラグバルブ



ユニオンボンネット型
ニードルバルブ



ボンネット一体型
ニードルストップバルブ



黄銅製
ニードルストップバルブ



計装用マニホールド/
ゲージバルブ



ペローズバルブ



トグルバルブ



リリーフバルブ



チャッキバルブ

納入実績

石油・石化、一般産業向けプロセス & 計装用バルブ機器





中国

EO, EG プラント
排煙脱硫装置



日本

エチレンプラント
石油精製プラント
石炭火力発電所
メタノールプラント
EO EGプラント
ポリアセタールプラント



台湾

香料・テレフタル酸プラント
PTAプラント



ベトナム

石油精製プラント
石炭火力発電所
製鋼プラント
バイオエタノールプラント



シンガポール

石油精製プラント
エチレンプラント
PTA プラント
ビスフェノールプラント



インドネシア

石油精製プラント
SAP - 化学プラント

継手

V-Lok TUBES CONNECTOR 2圧縮リング喰い込み式 ステンレス鋼製

PDW チューブコネクター。2圧縮リング喰い込み式 黄銅製

V-Lok チューブコネクタ[®]の概要

V-Lok は精密継手メーカーとして、長年の経験によって蓄積した、設計ノウハウ生産技術を駆使して量産された、優れた性能、品質を有する2圧縮リング方式のチューブコネクタ[®]です。

V-Lok 基本的な構成部品は、ステンレス鋼 (ASTM316, F316) のボディ、フロントリング、バックリング、ナットの4点です。(右図参照)

V-Lok は、最先端の生産技術で優れたコストパフォーマンスを実現します。

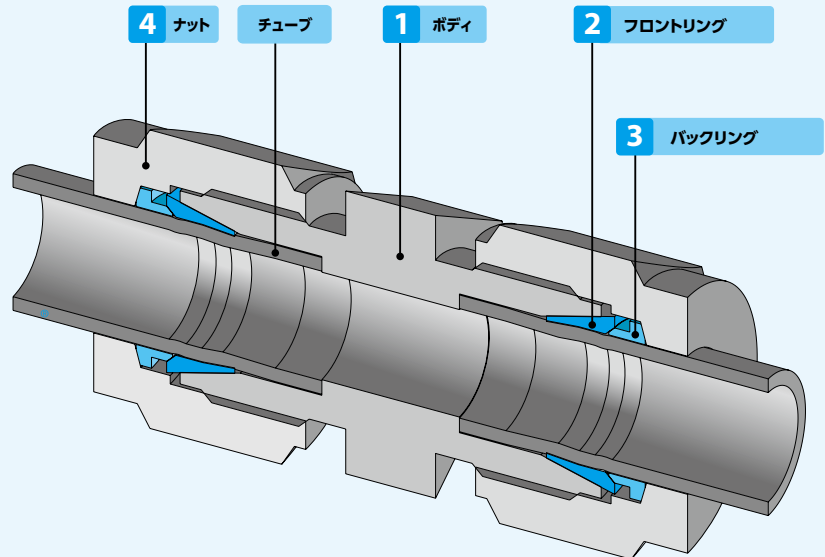

V-Lok チューブコネクタ[®]は4つの部品で構成されています。
1. ボディ 2. フロントリング 3. バックリング 4. ナット

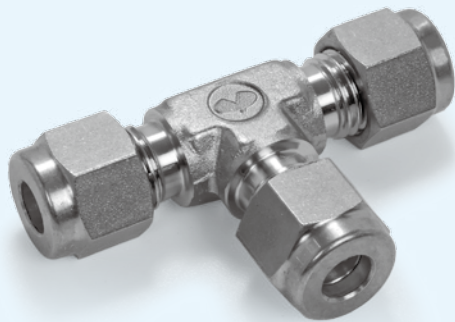

V-Lok 特長

V-Lok チューブコネクタ[®]は、チューブを差込み、ナットを締付けるだけで接続ができるため、特殊工具及び火気を必要としません。また、ダブルリング独特の相互連動作用によって、リングが有効に塑性変形して、チューブを強固に圧縮するため、非常に高い耐圧性が得られます。

V-Lok 施工要領動画

P.10掲載の V-Lok 施工要領については、動画でもご確認頂けます。

[URL] <https://www.fujikin.co.jp/support/convenient/>



V-Lok 施工要領

まず、チューブと継手接続部に汚れまたは異物が付着していないことを確認して下さい。

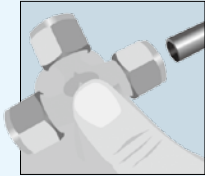

チューブをV-Lokに差し込みます。チューブ端が継手ボディシヨルダー部に突当たるまで差込まれているか確認し、ナットが指で回らなくなるまで締付けた後ボディとナットに合マークを付けて下さい。これを締付け時のゼロポイントとします。

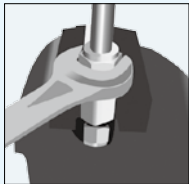

ボディを固定した状態でナットをスパナ等の工具で締付けます。呼び径6mm以上の継手は、ナットを1/4回転締め付けます(図A参照)。呼び径3/16"以下の継手は、ナットを3/4回転締め付けます(図B参照)。プラグユニオン(VUWJPタイプ)、ポートコネクター(VUW-PCタイプ)については、指締め後、呼び径6mm以上は1/4回転だけ、呼び径3/16"以下は1/8回転だけ、スパナにてナットを締付けて下さい。

図 A



図 B



取外し後の再締付け

V-Lok は、取外し後の再締付けが可能です。

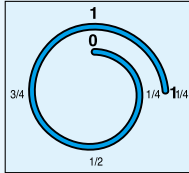
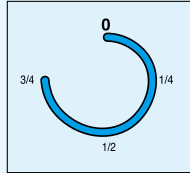
1. 取付け前に、ボディ・テーパ面及びフロントリング部に異物が付着していないことを確認して下さい。
2. フロントリングがボディ・テーパ面に当たるまで差込んだ後、ナットを指で十分に締付けて下さい。
3. 次にスパナ等の工具でナットを約1/4回転締め付けて下さい。これで完了です。
4. プラグユニオン(VUWJPタイプ)、ポートコネクター(VUW-PCタイプ)については、指締めの後、呼び径6mm以上は1/4回転だけ、呼び径3/16"以下は1/8回転だけスパナにてナットを締め付けて下さい。

ご注意:

1. 締付け後の状態は、元の位置かもしくは若干進んだ位置となるようにして下さい。
2. 呼び径1.6(1/16 in. OD)~4.8(3/16 in. OD)のサイズの場合は1/6回転締め付けて下さい。
3. 呼び径15.88(5/8 in. OD)以上のサイズについては、1/4回転の締付けでは、元の位置とならない場合があり、その際は、1/4回転以上の締付けが必要です。
4. ギャップゲージは、再締付けした継手には使用しないで下さい。

配管を施工する前に

1. チューブはオーステナイト系ステンレス鋼でシームレスの固溶化熱処理されたもの及び外径精度が±0.1mm以内、硬度がHv200以下のものをご使用下さい。
2. チューブ肉厚の選定は、12ページ、仕様を参照下さい。
3. チューブは、端から30mm以内に目視で発見できる、異常な縦キズのないものを使用し、また、異物の付着があれば取り除いて下さい。
4. チューブを棚から取り出す等、移動の際は引きずらない様にして下さい。
5. チューブは継手締付け前に、あらかじめ所定の長さで切断してからご使用下さい。
6. チューブの切断は、チューブカッターにて行って下さい。やむを得ず切断機等にて切断した場合は、直角に切断し、チューブの内径部と外径部のバリは取り除いて下さい。
7. チューブカッターの刃は定期的に交換し、切れ味のよい状態でご使用下さい。
8. 継手締付けの際、チューブと継手が同一線となるように芯合せを行って下さい。
9. 継手締付けの際には、必ずボディをスパナ等にて確実に固定して、ナットの締付けを行って下さい。ナットを固定した状態でボディを回転させることはしないで下さい。

10. チューブに曲げ加工を行う場合は、右記「チューブ曲げ加工寸法表」に記載の値以上の直管部長さを設けて下さい。

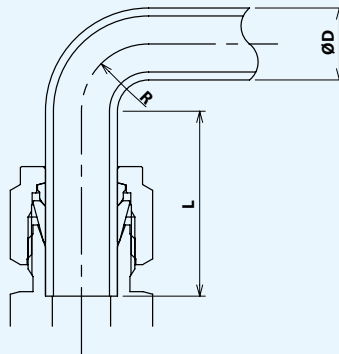

ご注意:

この製品には微量ですが、接ガス部に潤滑剤が使用されています。清浄度をご希望の場合は、他のシリーズにて対応しておりますのでFujikinにご相談願います。また、酸素加圧状態での安全性の確認は実施しておりますが、酸素を安全に使用する為に、ご需要各位様の権限のもと、適切な状況下でのご使用をお願い致します。

ゲージによる締付け度の確認(初回締付け時)

1. 締付け後の継手のボディとナットのすき間にギャップゲージを当てて下さい。
2. ボディとナットのすき間にゲージが入らなければ、十分な締付けが行われています。
3. ボディとナットのすき間にゲージが入る様であれば増締めをして下さい。

(注)ギャップゲージは、再締付けした継手には使用しないで下さい。

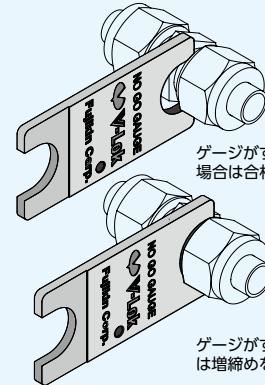

ゲージがすき間に入らない場合は合格です。

ゲージがすき間に入る場合は増締めをして下さい。

V-Lok ギャップゲージ

品番	適用する継手サイズ
G-VUW-9.52-6.35	1/4", 6mm, 3/8", 8mm
G-VUW-12.7-10	10mm, 1/2", 12mm

チューブ曲げ加工寸法表

単位:mm

呼び径		直管部長さ		最小寸法
D		L1	L2	
mm	Inch			R
—	1/16	17	11	—
2.3	1/8	25	15	9.5
4	3/16	26	16	11.1
6	1/4	28	17	14.3
8	5/16	30	18	17.5
10	3/8	33	19.5	23.8
12	1/2	41	26	38.1
14, 15, 16	5/8	42	27	57.1
18, 20, 22	3/4, 7/8	44	27	76.2
25	1	52	33	88.9

L1: 弊社の推奨する長さです。

L2: 最小寸法が必要な場合の長さです。

V-Lok の形状及びマーキングについて

V-Lok (ミリサイズ):

ティーとエルボ: (図1参照)

ボディマーク: MM

ユニオン: (図2参照)

ボディ: 段付きショルダー

マーク: F-CARP 316 AV1⁽¹⁾

ナット: (図1と2参照) 段付けショルダー

マーク: V-LOK 316 6M⁽²⁾ SD8⁽¹⁾

図1 裏面

V-LOK 316 6M SD8



図1 表面



図2
段付き
ショルダー部

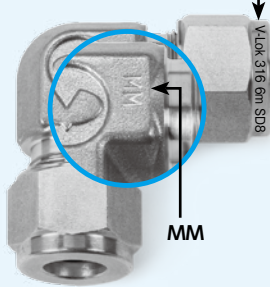

V-Lok (インチサイズ):

ティーとエルボ: (図3参照)

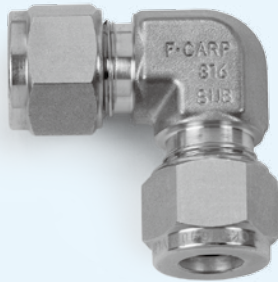
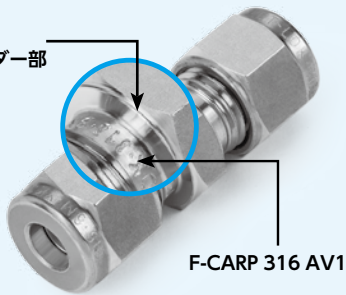
ユニオン: (図4参照)

ボディ: ショルダー段無し

マーク: F-CARP 316 AV2⁽¹⁾

ナット: (図3と4): ショルダー 段無し

マーク: V-LOK 316 1/2⁽²⁾ BU2⁽¹⁾

⁽¹⁾ロット記号 ⁽²⁾呼び径

図3 裏面

V-LOK 316 1/2 BU2



図3 表面



図4

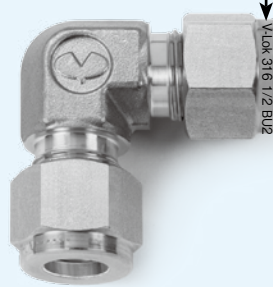

仕様

表1-1: ステンレス鋼チューブ最高使用圧力(インチサイズ)

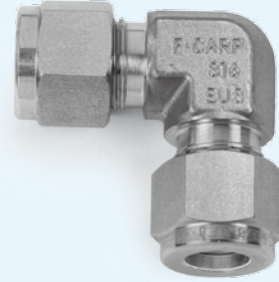
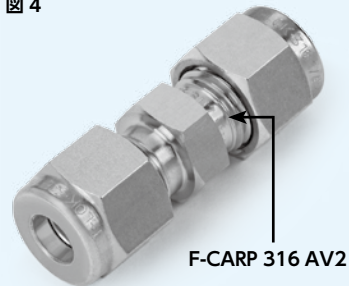
チューブ肉厚 (mm)	0.25	0.3	0.36	0.41	0.51	0.71	0.89	1.24	1.65	2.11	2.41	2.77	3.05
呼び径 (in)	最高使用圧力 (MPa)												
1/16	38.6	47.3	56.1	65.2	83.2								
1/8						58.9	75.5						
3/16						37.9	48.9	71					
1/4						28.2	35.8	52.4	71				
5/16							28.2	40.6	55.8				
3/8							23.1	33.4	45.1				
1/2							18.2	25.8	35.5	46.5			
5/8								20.3	27.9	36.2	41.7		
3/4								16.8	23.1	29.3	34.1	40.3	
7/8								14.1	19.6	25.1	29.3	33.4	
1									16.5	21.3	24.8	28.9	32.4

表1-2: ステンレス鋼チューブ最高使用圧力(ミリサイズ)

チューブ肉厚 (mm)	0.7	0.8	1	1.2	1.5	1.8	2	2.2	2.5	2.8	3
呼び径 (mm)	最高使用圧力 (MPa)										
2	52	75									
3		67									
4		48	66								
6		31	42	54	71						
8			31	39	52	55.8					
10			24	30	40	51					
12			20	25	33	41	47				
14			16	20	27	34	38	43			
15			15	19	25	31	36	40			
16				17	23	29	33	37	40		
18				15	20	26	29	32	37		
20				14	18	23	26	29	33	38	
22				12	16	20	23	26	30	34	
25						18	20	23	26	29	32

表2: 温度上昇と圧力低下係数

°F	°C	316材の圧力低下係数
200	93	1
400	204	0.96
600	316	0.85
800	427	0.79
1000	538	0.76

高温での最高使用圧力を決定するためには、表1の最高使用圧力と表2の係数の積を計算します。

表3: ガス配管用チューブ

in		mm	
呼び径	最小呼び肉厚	呼び径	最小呼び肉厚
1/8" (3.17mm)	0.028" (0.7mm)	3 mm	0.8 mm
3/16" (4.76mm)	0.028" (0.7mm)	6 mm	0.8 mm
1/4" (6.35mm)	0.028" (0.7mm)	8 mm	1 mm
5/16" (7.93mm)	0.035" (0.89mm)	10 mm	1 mm
3/8" (9.52mm)	0.035" (0.89mm)	12 mm	1 mm
1/2" (12.7mm)	0.049" (1.24mm)	14 mm	1.2 mm
5/8" (15.87mm)	0.065" (1.65mm)	16 mm	1.5 mm
3/4" (19.05mm)	0.065" (1.65mm)	18 mm	1.5 mm
7/8" (22.22mm)	0.083" (2.1mm)	20 mm	1.8 mm
1" (25.4mm)	0.083" (2.1mm)	22 mm	2 mm
		25 mm	2.2 mm

ガス配管では、より厚肉のチューブを使用して下さい。各チューブの最小呼び肉厚については表3を参照して下さい。

注-1) 表1は、チューブ肉厚より算出した最高使用圧力です。

適用法規(高圧ガス保安法等)によっては、継手最高使用圧力は、この表より制限されますので、ご使用設備の適用法規や規格を考慮の上、ご使用願います。

注-2) 400°Cを超えて長時間ご使用される場合は、著しくシール性が低下する可能性がありますので、別途ご相談下さい。

使用流体

エアー、窒素、ヘリウム等の不活性ガス及び継手部品を腐食させないガス、液体、スチーム。

下記のように品番を定めておりますので、ご注文、お問合せの際は品番をご利用下さい。





























V-Lok 品番体系

V	U	W	H	—	6.35	B	—	T/C
製品シリーズ	材質	チューブスコネクターの種類	コネクタータイプ		呼び径	ねじサイズ		熱電対用タイプ
V-Lok	ステンレス鋼	2圧縮リング方式	ハーフユニオン		呼び径	R1/4		

※今後は、**ニュー-V-Lok**に変更になります。

ニュー-V-Lok 品番体系 (ニュー-V-Lok は品番の末尾に-Vを付けてください。)

V	U	W	H	—	6.35	B	—	V
----------	----------	----------	----------	---	-------------	----------	---	----------

V-Lok 索引		
フロントリング 15 S 	ゲージユニオン (NPT) 24, 25 G 	ハーフユニオン (UNF) 41 H 
バックリング 15 R 	ゲージユニオン (Rc) 26, 27 G 	ハーフユニオン (NPT) 42 H 
インサートブッシュ 16 IN 	ゲージユニオン (G) 27, 28 G 	ハーフユニオン (UNF,メートルねじ) 42 H 
ナット 16 N 	レデューサー 29, 30, 31 R 	ウェルディングレデューサー (オス) 43 R 
ストレートユニオン 17 F 	ポートコネクター 32 PC 	ウェルディングレデューサー (メス) 44 R 
異径ストレートユニオン 18, 19 F 	異径ポートコネクター 33 PC 	フランジユニオン 44 RF 
ティーユニオン 20 T 	ハーフユニオン (NPT) 34, 35 H 	エルボハーフユニオン (NPT) 45, 46 L 
異径ティーユニオン 21, 22 T 	ハーフユニオン (R) 36, 37 H 	エルボハーフユニオン (R) 47, 48 L 
エルボユニオン 23 L 	ハーフユニオン (G) 38, 39 H 	
異径エルボユニオン 23, 24 L 	ハーフユニオン (G) 40 H 	

V-Lok 索引		
エルボーフユニオン (NPT) L45, 46 	ティーエスユニオン (R) TS 57 	プラグユニオン 66 JP 
エルボーフユニオン (R)47,48 L 	ティーゲージユニオン (NPT) 58 TG 	チューブゲージアダプター (NPT) 67, 68 GA 
ウェルディングエルボレデューサー (オス) LR 49 	ティーゲージユニオン (Rc) 59 TG 	チューブゲージアダプター (Rc) 69, 70 GA 
ウェルディングエルボレデューサー (メス) LR 49 	パネルユニオン 60 P 	チューブアダプター (NPT) ... 71, 72 A 
エルボゲージユニオン (NPT) 50 LG 	ゲージパネルユニオン (NPT) 61 GP 	チューブアダプター (R) 73, 74 A 
エルボゲージユニオン (Rc) 51 LG 	ゲージパネルユニオン (Rc) 61 GP 	オスナット (クロマトグラフ継手) 75 
ティーエルユニオン (NPT) 52 TL 	パネルレデューサー 61 RP 	ストレートユニオン (クロマトグラフ継手) 75 
ティーエルユニオン (R) 53 TL 	ハーフパネルユニオン (NPT) 62 HP 	異径ストレートユニオン (V-Lok×クロマトグラフ継手) 75 
ティーエルゲージユニオン (NPT) 54 TLG 	ハーフパネルユニオン (R) 63 HP 	ティーユニオン 75 
ティーエルゲージユニオン (Rc) 55 TLG 	クロスユニオン 64 X 	ポジションナブルタイプ継手 76,77 
ティーエスユニオン (NPT) 56 TS 	キャップユニオン 65 JC 	取付寸法 78 ISO平行ねじ 79,80,81 ストップカラー 82 可変継手 83,84 UJB, UJS, UJN, UJP

フロントリング

S

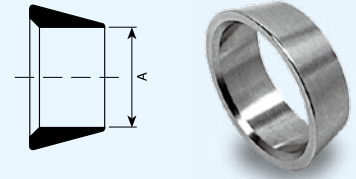

ミリサイズ		インチサイズ		
品番	A 呼び径	品番	A 呼び径	
	mm		in	mm
VUW-2S	2	VUW-1.6S	1/16	1.6
VUW-3S	3	VUW-3.2S	1/8	3.2
VUW-4S	4	VUW-4.8S	3/16	4.8
VUW-6S	6	VUW-6.35S	1/4	6.35
VUW-8S	8	VUW-7.93S	5/16	7.93
VUW-10S	10	VUW-9.52S	3/8	9.52
VUW-12S	12	VUW-12.7S	1/2	12.7
VUW-14S	14	VUW-15.88S	5/8	15.88
VUW-15S	15	VUW-19.05S	3/4	19.05
VUW-16S	16	VUW-22.22S	7/8	22.22
VUW-18S	18	VUW-25.4S	1	25.4
VUW-20S	20			
VUW-22S	22			
VUW-25S	25			

V-Lok フロントリング、バックリングはセットで販売しております。

バックリング

R

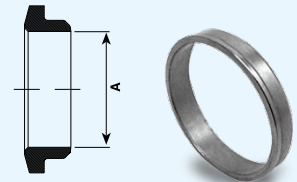

ミリサイズ		インチサイズ		
品番	A 呼び径	品番	A 呼び径	
	mm		in	mm
VUW-2R	2	VUW-1.6R	1/16	1.6
VUW-3R	3	VUW-3.2R	1/8	3.2
VUW-4R	4	VUW-4.8R	3/16	4.8
VUW-6R	6	VUW-6.35R	1/4	6.35
VUW-8R	8	VUW-7.93R	5/16	7.93
VUW-10R	10	VUW-9.52R	3/8	9.52
VUW-12R	12	VUW-12.7R	1/2	12.7
VUW-14R	14	VUW-15.88R	5/8	15.88
VUW-15R	15	VUW-19.05R	3/4	19.05
VUW-16R	16	VUW-22.22R	7/8	22.22
VUW-18R	18	VUW-25.4R	1	25.4
VUW-20R	20			
VUW-22R	22			
VUW-25R	25			

V-Lok フロントリング、バックリングはセットで販売しております。

ストレートユニオン

F

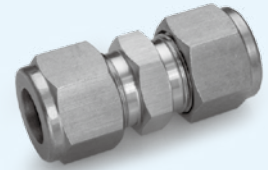
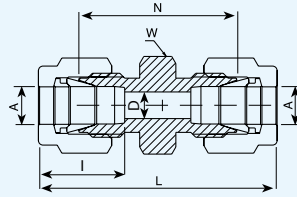

チューブ (ミリサイズ) とチューブ (ミリサイズ)

品番	A 呼び径		D		W		N		L		I	
	mm	mm	mm	mm	mm	mm	mm	mm	mm	mm	mm	mm
VUWF-2	2		1.7		12		22.4		35.6		12.9	
VUWF-3	3		2.4		12		22.1		35.3		12.9	
VUWF-4	4		2.4		12		24.1		37.3		13.7	
VUWF-6	6		4.8		14		26.2		41		15.3	
VUWF-8	8		6.4		15		28.2		43.2		16.2	
VUWF-10	10		7.9		18		31		46.2		17.2	
VUWF-12	12		9.5		22		31		51.2		22.8	
VUWF-14	14		11		24		31.8		52		22.8	
VUWF-15	15		12		24		31.8		52		24.4	
VUWF-16	16		12.7		24		31.8		52		24.4	
VUWF-18	18		15.1		27		33.3		53.5		24.4	
VUWF-20	20		15.9		30		34.8		55		26	
VUWF-22	22		18.3		30		34.8		55		26	
VUWF-25	25		21.8		35		40.4		65		31.3	

チューブ (インチサイズ) とチューブ (インチサイズ)

品番	A 呼び径		D		W		N		L		I	
	in	mm	in	mm	in	mm	in	mm	in	mm	in	mm
VUWF-1.6	1/16	1.6	0.05	1.3	5/16	7.9	0.69	17.5	0.99	25.2	0.34	8.6
VUWF-3.2	1/8	3.2	0.09	2.3	7/16	11.1	0.88	22.4	1.4	35.6	0.5	12.7
VUWF-4.8	3/16	4.8	0.12	3.1	7/16	11.1	0.95	24.1	1.47	37.3	0.54	13.7
VUWF-6.35	1/4	6.35	0.19	4.8	1/2	12.7	1.03	26.2	1.61	40.9	0.6	15.2
VUWF-7.93	5/16	7.93	0.25	6.4	9/16	14.3	1.11	28.2	1.69	42.9	0.64	16.3
VUWF-9.52	3/8	9.52	0.28	7.1	5/8	15.9	1.19	30.2	1.77	45	0.66	16.8
VUWF-12.7	1/2	12.7	0.41	10.4	13/16	20.6	1.22	31	2.02	51.3	0.9	22.9
VUWF-15.88	5/8	15.88	0.5	12.7	15/16	23.8	1.25	31.8	2.05	52.1	0.96	24.4
VUWF-19.05	3/4	19.05	0.62	15.8	1 1/16	27	1.31	33.3	2.11	53.6	0.96	24.4
VUWF-22.22	7/8	22.22	0.72	18.3	1 3/16	30.2	1.38	35.1	2.17	55.1	1.02	25.9
VUWF-25.4	1	25.4	0.88	22.3	1 3/8	34.9	1.59	40.4	2.55	64.8	1.23	31.2

熱電対用タイプも製作できます。

ご注文の際は、選定した継手の品番の最後に-T/Cを付けて下さい。

※技術の進歩のために使用材料、寸法など予告なく多少変更することがありますのであらかじめご了承下さい。

異径ストレートユニオン

F

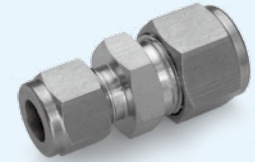
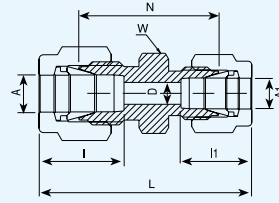

V-Lok 継手 異径ストレートユニオン

チューブ (ミリサイズ) とチューブ (ミリサイズ)

品番	A 呼び径	A1 呼び径	D	W	N	L	I	I1
	mm	mm	mm	mm	mm	mm	mm	mm
VUWF-3X2	3	2	1.7	12	22.1	35.3	12.9	12.9
VUWF-6X2	6	2	1.7	14	24.6	38.6	15.3	12.9
VUWF-6X3	6	3	2.3	14	24.6	38.6	15.3	12.9
VUWF-6X4	6	4	2.3	14	25.4	39.4	15.3	13.7
VUWF-8X6	8	6	4.8	15	27.4	42.3	16.2	15.3
VUWF-10X6	10	6	4.8	18	29.5	44.5	17.2	15.3
VUWF-10X8	10	8	6.4	18	30	45.1	17.2	16.2
VUWF-12X6	12	6	4.8	22	29.5	47	22.8	15.3
VUWF-12X8	12	8	6.4	22	30.2	47.8	22.8	16.2
VUWF-12X10	12	10	7.9	22	31	48.7	22.8	17.2
VUWF-16X10	16	10	7.9	24	31.8	49.5	24.4	17.2
VUWF-16X12	16	12	9.5	24	31.8	52	24.4	22.8
VUWF-18X12	18	12	9.5	27	33.3	53.5	24.4	22.8
VUWF-25X18	25	18	15.1	35	38.6	61	31.3	24.4
VUWF-25X20	25	20	15.9	35	39.9	62.3	31.3	26

チューブ (ミリサイズ) とチューブ (インチサイズ)

品番	A 呼び径	A1 呼び径	D	W	N	L	I	I1
	mm	in	mm	mm	mm	mm	mm	mm
VUWF-6.35X2	2	1/4	1.7	14	24	38.6	12.9	15.2
VUWF-3.2X3	3	1/8	2.3	12	22.1	35.2	12.9	12.7
VUWF-4X3.2	4	1/8	2.4	12	23.4	36.5	13.7	12.7
VUWF-6.35X4	4	1/4	2.4	14	25.4	39.4	13.7	15.2
VUWF-6X3.2	6	1/8	2.4	14	24.6	38.5	15.3	12.7
VUWF-6.35X6	6	1/4	4.8	14	26.2	41	15.3	15.2
VUWF-7.93X6	6	5/16	4.8	14	27.4	42.3	15.3	16.2
VUWF-8X3.2	8	1/8	2.4	15	25.9	39.9	16.2	12.7
VUWF-8X6.35	8	1/4	4.8	15	27.4	42.3	16.2	15.2
VUWF-9.52X8	8	3/8	6.4	16	29.5	44.3	16.2	16.8
VUWF-10X3.2	10	1/8	2.4	18	27.7	41.8	17.2	12.7
VUWF-10X6.35	10	1/4	4.8	18	29.5	44.5	17.2	15.2
VUWF-10X7.93	10	5/16	6.4	18	30	45.1	17.2	16.2
VUWF-10X9.52	10	3/8	7.1	18	31	46	17.2	16.8
VUWF-12X7.93	12	5/16	6.4	22	30.2	47.8	22.8	16.2
VUWF-12X9.52	12	3/8	7.1	22	31	48.4	22.8	16.8
VUWF-12.7X12	12	1/2	9.5	22	31	51.2	22.8	22.9
VUWF-15X12.7	15	1/2	10.4	24	31.8	52.1	24.4	22.9
VUWF-16X15.88	16	5/8	12.7	24	31.8	52	24.4	24.4
VUWF-19.05X18	18	3/4	15.1	27	33.3	53.5	24.4	24.4

熱電対用タイプも製作できます。

ご注文の際は、選定した継手の品番の最後に-T/Cを付けて下さい。

※"D" - 寸法は最小穴径です。 ※技術の進歩のために使用材料、寸法など予告なく多少変更することがありますのであらかじめご了承下さい。

異径ストレートユニオン (続き)

F

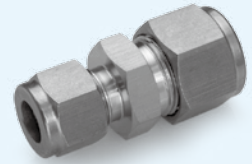
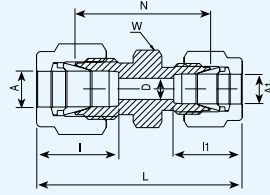

チューブ (インチサイズ) とチューブ (インチサイズ)

品番	A 呼び径		A1 呼び径		D		W		N		L		I		I1	
	in	mm	in	mm	in	mm	in	mm	in	mm	in	mm	in	mm	in	mm
VUWF-3.2X1.6	1/8	3.2	1/16	1.6	0.05	1.3	7/16	11.1	0.81	20.6	1.22	31	0.5	12.7	0.34	8.6
VUWF-4.8X1.6	3/16	4.8	1/16	1.6	0.05	1.3	7/16	11.1	0.86	21.8	1.27	32.3	0.54	13.7	0.34	8.6
VUWF-4.8X3.2	3/16	4.8	1/8	3.2	0.09	2.3	7/16	11.1	0.92	23.4	1.44	36.6	0.54	13.7	0.5	12.7
VUWF-6.35X1.6	1/4	6.35	1/16	1.6	0.05	1.3	1/2	12.7	0.91	23.1	1.35	34.3	0.6	15.2	0.34	8.6
VUWF-6.35X3.2	1/4	6.35	1/8	3.2	0.09	2.3	1/2	12.7	0.97	24.6	1.52	38.6	0.6	15.2	0.5	12.7
VUWF-6.35X4.8	1/4	6.35	3/16	4.8	0.12	3.1	1/2	12.7	1	25.4	1.55	39.4	0.6	15.2	0.54	13.7
VUWF-7.93X3.2	5/16	7.93	1/8	3.2	0.09	2.3	9/16	14.3	1.01	25.7	1.56	39.6	0.64	16.3	0.5	12.7
VUWF-7.93X6.35	5/16	7.93	1/4	6.35	0.19	4.8	9/16	14.3	1.08	27.4	1.66	42.2	0.64	16.3	0.6	15.2
VUWF-9.52X1.6	3/8	9.52	1/16	1.6	0.05	1.3	5/8	15.9	1	25.4	1.44	36.6	0.66	16.8	0.34	8.6
VUWF-9.52X3.2	3/8	9.52	1/8	3.2	0.09	2.3	5/8	15.9	1.06	26.9	1.61	40.9	0.66	16.8	0.5	12.7
VUWF-9.52X6.35	3/8	9.52	1/4	6.35	0.19	4.8	5/8	15.9	1.12	28.5	1.7	43.2	0.66	16.8	0.6	15.2
VUWF-9.52X7.93	3/8	9.52	5/16	7.93	0.25	6.35	5/8	15.9	1.16	29.5	1.74	44.2	0.66	16.8	0.64	16.3
VUWF-12.7X3.2	1/2	12.7	1/8	3.2	0.09	2.3	13/16	20.6	1.12	28.4	1.78	45.2	0.9	22.9	0.5	12.7
VUWF-12.7X6.35	1/2	12.7	1/4	6.35	0.19	4.8	13/16	20.6	1.16	29.5	1.85	47	0.9	22.9	0.6	15.2
VUWF-12.7X9.52	1/2	12.7	3/8	9.52	0.28	7.1	13/16	20.6	1.22	31	1.91	48.5	0.9	22.9	0.66	16.8
VUWF-15.88X9.52	5/8	15.88	3/8	9.52	0.28	7.1	15/16	23.8	1.25	31.8	1.94	49.3	0.96	24.4	0.66	16.8
VUWF-15.88X12.7	5/8	15.88	1/2	12.7	0.41	10.4	15/16	23.8	1.25	31.8	2.05	52.1	0.96	24.4	0.9	22.9
VUWF-19.05X6.35	3/4	19.05	1/4	6.35	0.19	4.8	1 1/16	27	1.25	31.8	1.94	49.3	0.96	24.4	0.6	15.2
VUWF-19.05X9.52	3/4	19.05	3/8	9.52	0.28	7.1	1 1/16	27	1.31	33.3	2	50.8	0.96	24.4	0.66	16.8
VUWF-19.05X12.7	3/4	19.05	1/2	12.7	0.41	10.4	1 1/16	27	1.31	33.3	2.11	53.6	0.96	24.4	0.9	22.9
VUWF-19.05X15.88	3/4	19.05	5/8	15.88	0.5	12.7	1 1/16	27	1.31	33.3	2.11	53.6	0.96	24.4	0.96	24.4
VUWF-25.4X12.7	1	25.4	1/2	12.7	0.41	10.4	1 3/8	34.9	1.5	38.1	2.38	60.5	1.23	31.2	0.9	22.9
VUWF-25.4X19.05	1	25.4	3/4	19.05	0.62	15.8	1 3/8	34.9	1.5	38.1	2.38	60.5	1.23	31.2	0.96	24.4

熱電対用タイプも製作できます。

ご注文の際は、選定した継手の品番の最後に-T/Cを付けて下さい。

※"D" - 寸法は最小穴径です。 ※技術の進歩のために使用材料、寸法など予告なく多少変更することがありますのであらかじめご了承下さい。

ティユニオン

T

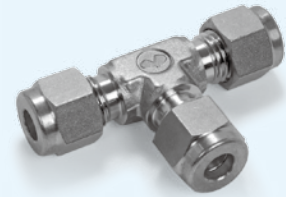
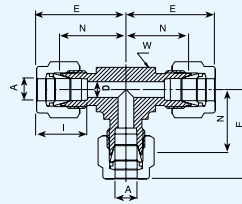

チューブ (ミリサイズ) とチューブ (ミリサイズ)

品番	A 呼び径		D		W		N		E		I	
	mm	mm	mm	mm	in	mm	mm	mm	mm	mm	mm	
VUWT-2	2		1.7		3/8	9.5	15.7		22.3		12.9	
VUWT-3	3		2.4		3/8	9.5	15.7		22.3		12.9	
VUWT-4	4		2.4		1/2	12.7	18.8		25.4		13.7	
VUWT-6	6		4.8		1/2	12.7	19.6		27		15.3	
VUWT-8	8		6.4		5/8	15.9	22.4		29.9		16.2	
VUWT-10	10		7.9		11/16	17.5	23.9		31.5		17.2	
VUWT-12	12		9.5		13/16	20.6	25.9		36		22.8	
VUWT-14	14		11		15/16	23.8	28.7		38.8		24.4	
VUWT-15	15		12		15/16	23.8	28.7		38.8		24.4	
VUWT-16	16		12.7		15/16	23.8	28.7		38.8		24.4	
VUWT-18	18		15.1		1 1/16	27	29.7		39.8		24.4	
VUWT-20	20		15.9		1 3/8	34.9	34.5		44.6		26	
VUWT-22	22		18.3		1 3/8	34.9	34.5		44.6		26	
VUWT-25	25		21.8		1 3/8	34.9	36.8		49.1		31.3	

チューブ (インチサイズ) とチューブ (インチサイズ)

品番	A 呼び径		D		W		N		E		I	
	in	mm	in	mm	in	mm	in	mm	in	mm	in	mm
VUWT-1.6	1/16	1.6	0.05	1.3	3/8	9.5	0.55	14	0.7	17.8	0.34	8.6
VUWT-3.2	1/8	3.2	0.09	2.3	3/8	9.5	0.62	15.8	0.88	22.4	0.5	12.7
VUWT-4.8	3/16	4.8	0.12	3	1/2	12.7	0.7	17.8	0.96	24.4	0.54	13.7
VUWT-6.35	1/4	6.35	0.19	4.8	1/2	12.7	0.77	19.6	1.06	26.9	0.6	15.2
VUWT-7.93	5/16	7.93	0.25	6.4	5/8	15.9	0.88	22.4	1.17	29.7	0.64	16.3
VUWT-9.52	3/8	9.52	0.28	7.1	5/8	15.9	0.91	23.1	1.2	30.5	0.66	16.8
VUWT-12.7	1/2	12.7	0.41	10.4	13/16	20.6	1.02	25.9	1.42	36.1	0.9	22.9
VUWT-15.88	5/8	15.88	0.5	12.7	15/16	23.8	1.13	28.7	1.53	38.9	0.96	24.4
VUWT-19.05	3/4	19.05	0.62	15.8	1 1/16	27	1.17	29.7	1.57	39.9	0.96	24.4
VUWT-22.22	7/8	22.22	0.72	18.3	1 3/8	34.9	1.36	34.54	1.76	44.7	1.02	25.9
VUWT-25.4	1	25.4	0.88	22.3	1 3/8	34.9	1.45	36.8	1.93	49	1.23	31.2

※"D" - 寸法は最小穴径です。 ※技術の進歩のために使用材料、寸法など予告なく多少変更することがありますのであらかじめご了承ください。

異径ティーユニオン

T

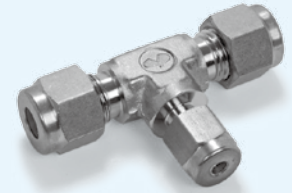

チューブ (インチサイズ) とチューブ (インチサイズ)

品番	A 呼び径		A1 呼び径		E		E1		I		I1		D		W		N		N1	
	in	mm	in	mm	in	mm	in	mm	in	mm	in	mm	in	mm	in	mm	in	mm	in	mm
VUWT-9.52X9.52X6.35	3/8	9.52	1/4	6.35	1.2	30.5	1.14	29	0.66	16.8	0.6	15.2	0.19	4.8	5/8	15.9	0.91	23.1	0.85	21.6
VUWT-12.7X12.7X6.35	1/2	12.7	1/4	6.35	1.42	36.1	1.25	31.8	0.9	22.9	0.6	15.2	0.19	4.8	13/16	20.6	1.02	25.9	0.96	24.4
VUWT-12.7X12.7X9.52	1/2	12.7	3/8	9.52	1.42	36.1	1.31	33.3	0.9	22.9	0.66	16.8	0.28	7.1	13/16	20.6	1.02	25.9	1.02	25.9
VUWT-15.88X15.88X9.52	5/8	15.88	3/8	9.52	1.53	38.9	1.42	36.1	0.96	24.4	0.66	16.8	0.28	7.1	15/16	23.8	1.13	28.7	1.13	28.7
VUWT-19.05X19.05X9.52	3/4	19.05	3/8	9.52	1.57	39.9	1.46	37.1	0.96	24.4	0.66	16.8	0.28	7.1	1 1/16	27	1.17	29.7	1.17	29.7
VUWT-19.05X19.05X12.7	3/4	19.05	1/2	12.7	1.57	39.9	1.57	39.9	0.96	24.4	0.9	22.9	0.41	10.4	1 1/16	27	1.17	29.7	1.17	29.7
VUWT-25.4X25.4X9.52	1	25.4	3/8	9.52	1.93	49	1.65	41.9	1.23	31.2	0.66	16.8	0.28	7.1	1 3/8	34.9	1.45	36.8	1.36	34.5
VUWT-25.4X25.4X12.7	1	25.4	1/2	12.7	1.93	49	1.76	44.7	1.23	31.2	0.9	22.9	0.41	10.4	1 3/8	34.9	1.45	36.8	1.36	34.5
VUWT-25.4X25.4X19.05	1	25.4	3/4	19.05	1.93	49	1.76	44.7	1.23	31.2	0.96	24.4	0.62	15.8	1 3/8	34.9	1.45	36.8	1.36	34.5

ご注文品番体系

A A A1
VUWT - 9.52 x 9.52 x 6.35

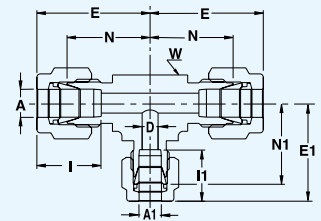
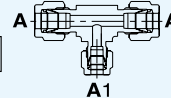

異径ティーユニオン

T

チューブ (インチサイズ) とチューブ (インチサイズ)

品番	A 呼び径		A1 呼び径		E		E1		I		I1		D		W		N		N1	
	in	mm	in	mm	in	mm	in	mm	in	mm	in	mm	in	mm	in	mm	in	mm	in	mm
VUWT-9.52X6.35X9.52	3/8	9.52	1/4	6.35	1.2	30.5	1.14	29	0.66	16.8	0.6	15.2	0.19	4.8	5/8	15.9	0.91	23.1	0.85	21.6

ご注文品番体系

A A1 A
VUWT - 9.52 x 6.35 x 9.52

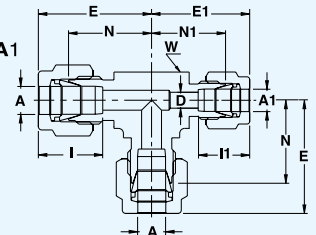
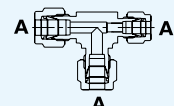

次ページへ続く

※"D" - 寸法は最小穴径です。 ※技術の進歩のために使用材料、寸法など予告なく多少変更することがありますのであらかじめご了承下さい。

異径ティーユニオン (続き)

T

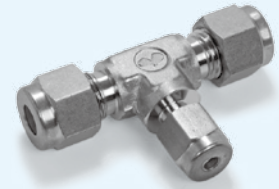

チューブ (インチサイズ) とチューブ (インチサイズ)

品番	A 呼び径		A1 呼び径		E		E1		I		I1		D		W		N		N1	
	in	mm	in	mm	in	mm	in	mm	in	mm	in	mm	in	mm	in	mm	in	mm	in	mm
VUWT-12.7X9.52X9.52	1/2	12.7	3/8	9.52	1.42	36.1	1.31	33.3	0.9	22.9	0.66	16.8	0.28	7.1	13/16	20.6	1.02	25.9	1.02	25.9
VUWT-15.88X9.52X9.52	5/8	15.88	3/8	9.52	1.53	38.9	1.42	36.1	0.96	24.4	0.66	16.8	0.28	7.1	15/16	23.8	1.13	28.7	1.13	28.7
VUWT-19.05X9.52X9.52	3/4	19.05	3/8	9.52	1.57	39.9	1.46	37.1	0.96	24.4	0.66	16.8	0.28	7.1	1 1/8	28.6	1.17	29.7	1.17	29.7

ご注文品番体系

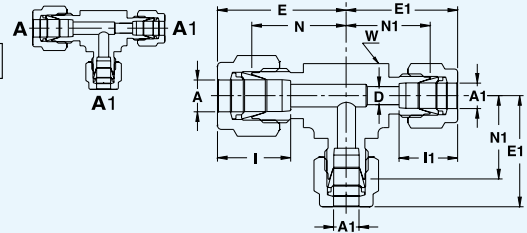
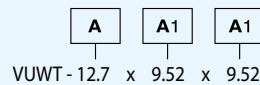

異径ティーユニオン (続き)

T

チューブ (インチサイズ) とチューブ (インチサイズ)

品番	A 呼び径		A1 呼び径		A2 呼び径		E		E1		E2		I		I1		I2		D		W		N		N1	
	in	mm	in	mm	in	mm	in	mm	in	mm	in	mm	in	mm	in	mm	in	mm	in	mm	in	mm	in	mm	in	mm
VUWT-15.88X12.7X9.52	5/8	15.88	1/2	12.7	3/8	9.52	1.53	38.9	1.53	38.9	1.42	36.1	0.96	24.4	0.9	22.9	0.66	16.8	0.28	7.1	15/16	23.8	1.13	28.7	1.13	28.7
VUWT-19.05X12.7X9.52	3/4	19.05	1/2	12.7	3/8	9.52	1.57	39.9	1.57	39.9	1.46	37.1	0.96	24.4	0.9	22.9	0.66	16.8	0.28	7.1	1 1/8	28.6	1.17	29.7	1.17	29.7
VUWT-25.4X19.05X9.52	1	25.4	3/4	19.05	3/8	9.52	1.93	49	1.76	44.7	1.65	41.9	1.23	31.2	0.96	24.4	0.66	16.8	0.28	7.1	1 3/8	34.9	1.45	36.8	1.36	34.5

ご注文品番体系

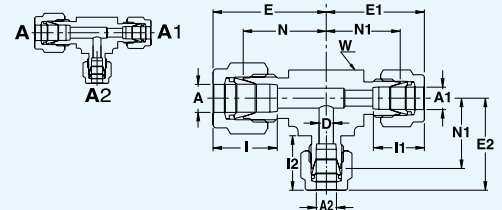
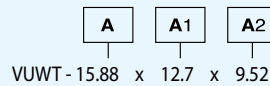

※"D" - 寸法は最小穴径です。 ※技術の進歩のために使用材料、寸法など予告なく多少変更することがありますのであらかじめご了承下さい。

エルボユニオン

L

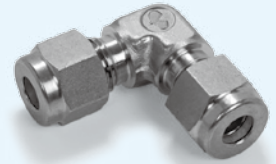
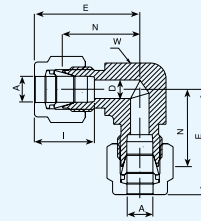

チューブ (ミリサイズ) とチューブ (ミリサイズ)

品番	A 呼び径		D		W		N		E		I	
	mm	mm	mm	mm	in	mm	mm	mm	mm	mm	mm	
VUWL-3	3		2.4		3/8	9.5		15.7		22.3		12.9
VUWL-4	4		2.4		1/2	12.7		18.8		25.4		13.7
VUWL-6	6		4.8		1/2	12.7		19.6		27		15.3
VUWL-8	8		6.4		9/16	14.3		21.3		28.8		16.2
VUWL-10	10		7.9		11/16	17.5		23.9		31.5		17.2
VUWL-12	12		9.5		13/16	20.6		25.9		36		22.8
VUWL-14	14		11		15/16	23.8		27.9		38		24.4
VUWL-15	15		12		15/16	23.8		27.9		38		24.4
VUWL-16	16		12.7		15/16	23.8		27.9		38		24.4
VUWL-18	18		15.1		1 1/16	27		29.7		39.8		24.4
VUWL-20	20		15.9		1 3/8	34.9		34.5		44.6		26
VUWL-22	22		18.3		1 3/8	34.9		34.5		44.6		26
VUWL-25	25		21.8		1 3/8	34.9		36.8		49.1		31.3

チューブ (インチサイズ) とチューブ (インチサイズ)

品番	A 呼び径		D		W		N		E		I	
	in	mm	in	mm	in	mm	in	mm	in	mm	in	mm
VUWL-1.6	1/16	1.6	0.05	1.3	3/8	9.5	0.55	14	0.7	17.8	0.34	8.6
VUWL-3.2	1/8	3.2	0.09	2.3	3/8	9.5	0.62	15.7	0.88	22.4	0.5	12.7
VUWL-4.8	3/16	4.8	0.12	3	1/2	12.7	0.74	18.8	1	25.4	0.54	13.7
VUWL-6.35	1/4	6.35	0.19	4.8	1/2	12.7	0.77	19.6	1.06	26.9	0.6	15.2
VUWL-7.93	5/16	7.93	0.25	6.4	9/16	14.3	0.84	21.3	1.13	28.7	0.64	16.3
VUWL-9.52	3/8	9.52	0.28	7.1	5/8	15.9	0.91	23.1	1.2	30.5	0.66	16.8
VUWL-12.7	1/2	12.7	0.41	10.4	13/16	20.6	1.02	25.9	1.42	36.1	0.9	22.9
VUWL-15.88	5/8	15.88	0.5	12.7	15/16	23.8	1.1	27.9	1.5	38.1	0.96	24.4
VUWL-19.05	3/4	19.05	0.62	15.8	1 1/16	27	1.17	29.7	1.57	39.9	0.96	24.4
VUWL-22.22	7/8	22.22	0.72	18.3	1 3/8	34.9	1.36	34.5	1.76	44.7	1.02	25.9
VUWL-25.4	1	25.4	0.88	22.3	1 3/8	34.9	1.45	36.8	1.93	49	1.23	31.2

※"D" - 寸法は最小穴径です。 ※技術の進歩のために使用材料、寸法など予告なく多少変更することがありますのであらかじめご了承ください。

ゲージユニオン(NPT)

G

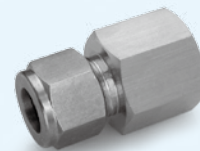
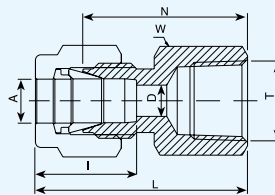

V-Lok 継手ゲージユニオン(NPT)

チューブ (ミリサイズ) とNPTめねじ

品番	A	T	D	W	N	L	I
	呼び径 mm		mm	mm	mm	mm	mm
VUWG-3AN	3	1/8NPT	2.4	14	22.1	28.7	12.7
VUWG-3BN	3	1/4NPT	2.4	19	26.9	33.5	12.7
VUWG-4AN	4	1/8NPT	2.4	14	23.1	29.7	13.7
VUWG-6AN	6	1/8NPT	4.8	14	23.9	31.3	15.3
VUWG-6BN	6	1/4NPT	4.8	19	28.4	35.8	15.3
VUWG-6CN	6	3/8NPT	4.8	22	30.2	37.6	15.3
VUWG-6DN	6	1/2NPT	4.8	27	35.1	42.5	15.3
VUWG-8AN	8	1/8NPT	6.4	15	24.6	32.1	16.2
VUWG-8BN	8	1/4NPT	6.4	19	29.5	37	16.2
VUWG-8CN	8	3/8NPT	6.4	22	31	38.5	16.2
VUWG-8DN	8	1/2NPT	6.4	27	35.8	43.3	16.2
VUWG-10BN	10	1/4NPT	7.9	19	30.2	37.8	17.2
VUWG-10CN	10	3/8NPT	7.9	22	31.8	39.4	17.2
VUWG-10DN	10	1/2NPT	7.9	27	36.6	44.2	17.2
VUWG-12BN	12	1/4NPT	9.5	22	30.2	40.3	22.8
VUWG-12CN	12	3/8NPT	9.5	22	31.8	41.9	22.8
VUWG-12DN	12	1/2NPT	9.5	27	36.6	46.7	22.8
VUWG-15DN	15	1/2NPT	11.9	27	36.6	46.7	24.4
VUWG-16DN	16	1/2NPT	12.7	27	36.8	46.9	24.4
VUWG-18EN	18	3/4NPT	15.1	35	39.6	49.7	24.4
VUWG-20DN	20	1/2NPT	15.9	30	37.8	47.9	26
VUWG-20EN	20	3/4NPT	15.9	35	39.6	49.7	26
VUWG-22EN	22	3/4NPT	18.3	35	39.6	49.7	26
VUWG-22FN	22	1NPT	18.3	41	47.8	57.9	26
VUWG-25EN	25	3/4NPT	21.8	35	41.1	53.4	31.3
VUWG-25FN	25	1NPT	21.8	41	50	62.3	31.3

次ページへ続く

※"D" - 寸法は最小穴径です。 ※技術の進歩のために使用材料、寸法など予告なく多少変更することがありますのであらかじめご了承下さい。

ゲージユニオン(NPT) (続き)

G

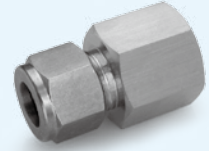
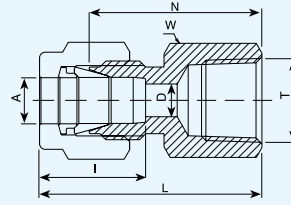

チューブ (インチサイズ) とNPTめねじ

品番	A 呼び径		T	D		W		N		L		I	
	in	mm		in	mm	in	mm	in	mm	in	mm	in	mm
VUWG-3.2AN	1/8	3.2	1/8NPT	0.09	2.3	9/16	14.3	0.87	22.1	1.13	28.7	0.5	12.7
VUWG-3.2BN	1/8	3.2	1/4NPT	0.09	2.3	3/4	19.1	1.06	26.9	1.32	33.5	0.5	12.7
VUWG-4.8AN	3/16	4.8	1/8NPT	0.12	3.04	9/16	14.3	0.91	23.11	1.17	29.7	0.54	13.7
VUWG-6.35AN	1/4	6.35	1/8NPT	0.19	4.8	9/16	14.3	0.94	23.9	1.23	31.2	0.6	15.2
VUWG-6.35BN	1/4	6.35	1/4NPT	0.19	4.8	3/4	19.1	1.12	28.5	1.41	35.8	0.6	15.2
VUWG-6.35CN	1/4	6.35	3/8NPT	0.19	4.8	7/8	22.2	1.19	30.2	1.48	37.6	0.6	15.2
VUWG-6.35DN	1/4	6.35	1/2NPT	0.19	4.8	1 1/16	27	1.38	35	1.67	42.4	0.6	15.2
VUWG-7.93AN	5/16	7.93	1/8NPT	0.25	6.35	9/16	14.3	0.97	24.6	1.26	32	0.64	16.3
VUWG-7.93BN	5/16	7.93	1/4NPT	0.25	6.35	3/4	19.1	1.16	29.5	1.45	36.8	0.64	16.3
VUWG-9.52AN	3/8	9.52	1/8NPT	0.28	7.1	5/8	15.9	1	25.4	1.29	32.8	0.66	16.8
VUWG-9.52BN	3/8	9.52	1/4NPT	0.28	7.1	3/4	19.1	1.19	30.2	1.48	37.6	0.66	16.8
VUWG-9.52CN	3/8	9.52	3/8NPT	0.28	7.1	7/8	22.2	1.25	31.8	1.54	39.1	0.66	16.8
VUWG-9.52DN	3/8	9.52	1/2NPT	0.28	7.1	1 1/16	27	1.44	36.6	1.73	43.9	0.66	16.8
VUWG-12.7BN	1/2	12.7	1/4NPT	0.41	10.4	13/16	20.6	1.19	30.2	1.59	40.4	0.9	22.9
VUWG-12.7CN	1/2	12.7	3/8NPT	0.41	10.4	7/8	22.2	1.25	31.8	1.65	41.9	0.9	22.9
VUWG-12.7DN	1/2	12.7	1/2NPT	0.41	10.4	1 1/16	27	1.44	36.6	1.84	46.7	0.9	22.9
VUWG-12.7EN	1/2	12.7	3/4NPT	0.41	10.4	1 5/16	33.3	1.5	38.1	1.9	48.3	0.9	22.9
VUWG-15.88CN	5/8	15.88	3/8NPT	0.5	12.7	15/16	23.8	1.25	31.8	1.65	41.9	0.96	24.4
VUWG-15.88DN	5/8	15.88	1/2NPT	0.5	12.7	1 1/16	27	1.44	36.6	1.84	46.7	0.96	24.4
VUWG-19.05DN	3/4	19.05	1/2NPT	0.62	15.8	1 1/16	27	1.44	36.6	1.84	46.7	0.96	24.4
VUWG-19.05EN	3/4	19.05	3/4NPT	0.62	15.8	1 5/16	33.3	1.5	38.1	1.9	48.3	0.96	24.4
VUWG-22.22EN	7/8	22.22	3/4NPT	0.72	18.3	1 5/16	33.3	1.56	39.6	1.96	49.8	1.02	25.9
VUWG-25.4EN	1	25.4	3/4NPT	0.88	22.3	1 3/8	34.9	1.62	41.1	2.1	53.3	1.23	31.2
VUWG-25.4FN	1	25.4	1NPT	0.88	22.3	1 5/8	41.3	1.97	50	2.45	62.2	1.23	31.2

※"D" - 寸法は最小穴径です。 ※技術の進歩のために使用材料、寸法など予告なく多少変更することがありますのであらかじめご了承下さい。

ゲージユニオン(Rc)

G

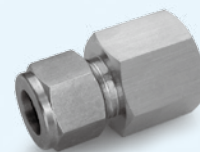
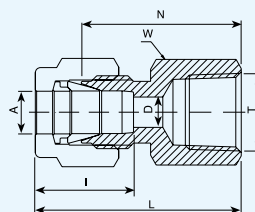

チューブ(ミリサイズ)とISOテーパめねじ

品番	A	T	D	W	N	L	I
	呼び径 mm		mm	mm	mm	mm	mm
VUWG-3A	3	Rc 1/8	2.4	14	22.1	28.7	12.9
VUWG-6A	6	Rc 1/8	4.8	14	23.9	31.3	15.3
VUWG-6B	6	Rc 1/4	4.8	19	28.4	35.8	15.3
VUWG-6C	6	Rc 3/8	4.8	22	30.2	37.6	15.3
VUWG-6D	6	Rc 1/2	4.8	27	35.1	42.5	15.3
VUWG-8A	8	Rc 1/8	6.4	14	24.6	32.1	16.2
VUWG-8B	8	Rc 1/4	6.4	19	29.5	37	16.2
VUWG-8C	8	Rc 3/8	6.4	22	31	38.5	16.2
VUWG-8D	8	Rc 1/2	6.4	27	35.8	43.3	16.2
VUWG-10A	10	Rc 1/8	7.9	18	25.4	33	17.2
VUWG-10B	10	Rc 1/4	7.9	19	30.2	37.8	17.2
VUWG-10C	10	Rc 3/8	7.9	22	31.8	39.4	17.2
VUWG-10D	10	Rc 1/2	7.9	27	36.6	44.2	17.2
VUWG-12A	12	Rc 1/8	8.3	22	25.4	35.5	22.8
VUWG-12B	12	Rc 1/4	9.5	22	30.2	40.3	22.8
VUWG-12C	12	Rc 3/8	9.5	22	31.8	41.9	22.8
VUWG-12D	12	Rc 1/2	9.5	27	36.6	46.7	22.8
VUWG-12E	12	Rc 3/4	9.5	35	38.9	49	22.8
VUWG-15C	15	Rc 3/8	11.9	24	31.8	41.9	24.4
VUWG-15D	15	Rc 1/2	11.9	27	36.6	46.7	24.4
VUWG-20D	20	Rc 1/2	15.9	30	37.8	47.9	26
VUWG-20E	20	Rc 3/4	15.9	35	39.6	49.7	26
VUWG-22E	22	Rc 3/4	18.3	35	39.6	49.7	26
VUWG-22F	22	Rc 1	18.3	41	47.8	57.9	26
VUWG-25E	25	Rc 3/4	21.8	35	41.1	53.4	31.3
VUWG-25F	25	Rc 1	21.8	41	50	62.3	31.3

製品への表示:

ボディ六角面にRマーク

※"D" - 寸法は最小穴径です。 ※技術の進歩のために使用材料、寸法など予告なく多少変更することがありますのであらかじめご了承下さい。

ゲージユニオン (Rc) (続き)

G

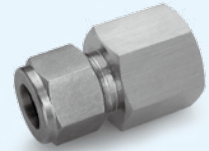
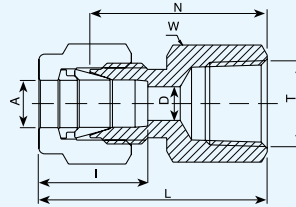

チューブ (インチサイズ) と ISO テーパーめねじ

品番	A 呼び径		T	D		W		N		L		I	
	in	mm		in	mm	in	mm	in	mm	in	mm	in	mm
VUWG-3.2A	1/8	3.2	Rc 1/8	0.09	2.3	9/16	14.3	0.87	22.1	1.13	28.7	0.5	12.7
VUWG-3.2B	1/8	3.2	Rc 1/4	0.09	2.3	3/4	19.1	1.06	26.9	1.32	33.5	0.5	12.7
VUWG-4.8A	3/16	4.8	Rc 1/8	0.12	3.04	9/16	14.3	0.91	23.11	1.17	29.7	0.54	13.7
VUWG-6.35A	1/4	6.35	Rc 1/8	0.19	4.8	9/16	14.3	0.94	23.9	1.23	31.2	0.6	15.2
VUWG-6.35B	1/4	6.35	Rc 1/4	0.19	4.8	3/4	19.1	1.12	28.5	1.41	35.8	0.6	15.2
VUWG-6.35C	1/4	6.35	Rc 3/8	0.19	4.8	7/8	22.2	1.19	30.2	1.48	37.6	0.6	15.2
VUWG-6.35D	1/4	6.35	Rc 1/2	0.19	4.8	1 1/16	27	1.38	35	1.67	42.4	0.6	15.2
VUWG-7.93A	5/16	7.93	Rc 1/8	0.25	6.35	9/16	14.3	0.97	24.6	1.26	32	0.64	16.3
VUWG-7.93B	5/16	7.93	Rc 1/4	0.25	6.35	3/4	19.1	1.16	29.5	1.45	36.8	0.64	16.3
VUWG-9.52A	3/8	9.52	Rc 1/8	0.28	7.1	5/8	15.9	1	25.4	1.29	32.8	0.66	16.8
VUWG-9.52B	3/8	9.52	Rc 1/4	0.28	7.1	3/4	19.1	1.19	30.2	1.48	37.6	0.66	16.8
VUWG-9.52C	3/8	9.52	Rc 3/8	0.28	7.1	7/8	22.2	1.25	31.8	1.54	39.1	0.66	16.8
VUWG-9.52D	3/8	9.52	Rc 1/2	0.28	7.1	1 1/16	27	1.44	36.6	1.73	43.9	0.66	16.8
VUWG-12.7B	1/2	12.7	Rc 1/4	0.41	10.4	13/16	20.6	1.19	30.2	1.59	40.4	0.9	22.9
VUWG-12.7C	1/2	12.7	Rc 3/8	0.41	10.4	7/8	22.2	1.25	31.8	1.65	41.9	0.9	22.9
VUWG-12.7D	1/2	12.7	Rc 1/2	0.41	10.4	1 1/16	27	1.44	36.6	1.84	46.7	0.9	22.9
VUWG-12.7E	1/2	12.7	Rc 3/4	0.41	10.4	1 5/16	33.3	1.5	38.1	1.9	48.3	0.9	22.9
VUWG-15.88C	5/8	15.88	Rc 3/8	0.5	12.7	15/16	23.8	1.25	31.8	1.65	41.9	0.96	24.4
VUWG-15.88D	5/8	15.88	Rc 1/2	0.5	12.7	1 1/16	27	1.44	36.6	1.84	46.7	0.96	24.4
VUWG-19.05D	3/4	19.05	Rc 1/2	0.62	15.8	1 1/16	27	1.44	36.6	1.84	46.7	0.96	24.4
VUWG-19.05E	3/4	19.05	Rc 3/4	0.62	15.8	1 5/16	33.3	1.5	38.1	1.9	48.3	0.96	24.4
VUWG-22.22E	7/8	22.22	Rc 3/4	0.72	18.3	1 5/16	33.3	1.56	39.6	1.96	49.8	1.02	25.9
VUWG-25.4E	1	25.4	Rc 3/4	0.88	22.3	1 3/8	34.9	1.62	41.1	2.1	53.3	1.23	31.2
VUWG-25.4F	1	25.4	Rc 1	0.88	22.3	1 5/8	41.3	1.97	50	2.45	62.2	1.23	31.2

※"D" - 寸法は最小穴径です。 ※技術の進歩のために使用材料、寸法など予告なく多少変更することがありますのであらかじめご了承下さい。

ゲージユニオン(G)

G

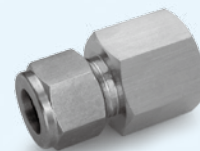
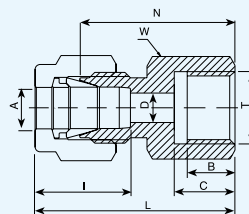

チューブ (ミリサイズ) とISO平行めねじ

品番	A 呼び径		T	D	W	N	L	I	B	C
	mm									
VUWG-6AF-PG	6		G 1/8	4.8	14	25	32.4	15.3	7	10
VUWG-6BF-PG	6		G 1/4	4.8	19	30.2	37.6	15.3	10	13
VUWG-6CF-PG	6		G 3/8	4.8	24	30.2	37.6	15.3	12	15
VUWG-6DF-PG	6		G 1/2	4.8	27	36.1	43.5	15.3	15	18
VUWG-8BF-PG	8		G 1/4	5.5	19	31	38.5	16.2	10	13
VUWG-8CF-PG	8		G 3/8	5.5	24	29.6	37.1	16.2	12	15
VUWG-8DF-PG	8		G 1/2	5.5	27	33.5	41	16.2	15	18
VUWG-10BF-PG	10		G 1/4	5.5	19	31.8	39.4	17.2	10	13
VUWG-10CF-PG	10		G 3/8	5.5	24	31.2	38.8	17.2	12	15
VUWG-10DF-PG	10		G 1/2	5.5	27	34.5	42.1	17.2	15	18
VUWG-12BF-PG	12		G 1/4	5.5	22	31.8	41.9	22.8	10	13
VUWG-12CF-PG	12		G 3/8	5.5	24	34.3	44.4	22.8	12	15
VUWG-12DF-PG	12		G 1/2	5.5	27	38.1	48.2	22.8	15	18

チューブ (インチサイズ) とISO平行めねじ

品番	A 呼び径		T	D	W		N	L	I	B	C
	in	mm			in	mm					
VUWG-1.6CF-PG	1/16	1.58	G3/8	1.25	15/16	23.8	31	34.8	8.6	12	15
VUWG-3.2AF-PG	1/8	3.17	G1/8	2.3	9/16	14.3	24.5	31.1	12.7	7	10
VUWG-3.2CF-PG	1/8	3.17	G3/8	2.3	15/16	23.8	32.7	39.3	12.7	12	15
VUWG-6.35AF-PG	1/4	6.35	G1/8	5.5	9/16	14.3	25	32.4	15.2	7	10
VUWG-6.35BF-PG	1/4	6.35	G1/4	5.5	3/4	19.1	30.2	37.6	15.2	10	13
VUWG-6.35CF-PG	1/4	6.35	G3/8	5.5	15/16	23.8	30.2	37.6	15.2	12	15
VUWG-6.35DF-PG	1/4	6.35	G1/2	5.5	1-1/16	27	36.1	43.4	15.2	15	18
VUWG-9.52BF-PG	3/8	9.52	G1/4	5.5	3/4	19.1	31.8	39.1	16.8	10	13
VUWG-9.52CF-PG	3/8	9.52	G3/8	5.5	15/16	23.8	32.1	38.6	16.8	12	15
VUWG-9.52DF-PG	3/8	9.52	G1/2	5.5	1-1/16	27	34.5	41.9	16.8	15	18
VUWG-12.7BF-PG	1/2	12.7	G1/4	5.5	13/16	20.6	31.8	42	22.9	10	13
VUWG-12.7CF-PG	1/2	12.7	G3/8	5.5	15/16	23.8	34.3	44.5	22.9	12	15
VUWG-12.7DF-PG	1/2	12.7	G1/2	5.5	1-1/16	27	38.1	48.3	22.9	15	18

製品への表示:

ボディ六角面にPGマーク

※"D" - 寸法は最小穴径です。 ※技術の進歩のために使用材料、寸法など予告なく多少変更することがありますのであらかじめご了承ください。

レデューサー

R

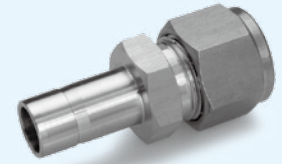
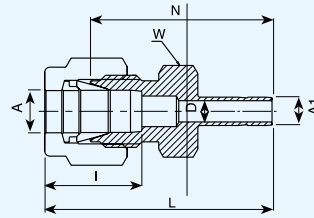

チューブ (ミリサイズ) とチューブ (ミリサイズ)

品番	A	A1	D	W	N	L	I
	呼び径 mm	呼び径 mm	mm	mm	mm	mm	mm
VUWR-2X3	2	3	1.7	12	26.9	33.5	12.9
VUWR-3X4	3	4	2.4	12	28.4	35	12.9
VUWR-3X6	3	6	2.4	12	29.5	36.1	12.9
VUWR-3X10	3	10	2.4	14	31.8	38.4	12.9
VUWR-4X6	4	6	2.4	12	30.5	37.1	13.7
VUWR-6X3	6	3	1.8	14	29.5	36.9	15.3
VUWR-6X8	6	8	4.8	14	32.5	39.9	15.3
VUWR-6X10	6	10	4.8	14	33.3	40.7	15.3
VUWR-6X12	6	12	4.8	14	38.9	46.3	15.3
VUWR-6X18	6	18	4.8	22	42.2	49.6	15.3
VUWR-8X6	8	6	4	15	32.8	40.3	16.2
VUWR-8X10	8	10	6.4	15	34.5	42	16.2
VUWR-8X12	8	12	6.4	15	40.1	47.6	16.2
VUWR-10X6	10	6	4	18	34.8	42.4	17.2
VUWR-10X8	10	8	5.6	18	35.8	43.4	17.2
VUWR-10X12	10	12	7.9	18	42.2	49.8	17.2
VUWR-10X15	10	15	7.9	18	43.7	51.3	17.2
VUWR-10X18	10	18	7.9	22	43.7	51.3	17.2
VUWR-12X6	12	6	4	22	34.8	44.9	22.8
VUWR-12X10	12	10	7.1	22	36.6	46.7	22.8
VUWR-12X16	12	16	9.5	22	43.7	53.8	22.8
VUWR-12X18	12	18	9.5	22	43.7	53.8	22.8
VUWR-12X20	12	20	9.5	22	46	56.1	22.8
VUWR-12X22	12	22	9.5	24	46	56.1	22.8
VUWR-12X25	12	25	9.5	27	52.3	62.4	22.8
VUWR-16X12	16	12	8.8	24	42.9	53	24.4
VUWR-18X12	18	12	8.8	27	44.5	54.6	24.4
VUWR-18X16	18	16	12.7	27	46	56.1	24.4
VUWR-18X20	18	20	15.1	27	47.5	57.6	24.4
VUWR-18X22	18	22	15.1	27	47.5	57.6	24.4
VUWR-18X25	18	25	15.1	27	52.3	62.4	24.4
VUWR-20X16	20	16	12.7	30	47.8	57.9	26
VUWR-20X18	20	18	13.9	30	47.8	57.9	26
VUWR-20X22	20	22	15.8	30	49.3	59.4	26
VUWR-20X25	20	25	15.9	30	54.1	64.2	26
VUWR-22X18	22	18	13.9	30	47.8	57.9	26
VUWR-22X20	22	20	15.1	30	49.3	59.4	26
VUWR-22X25	22	25	18.3	30	54.1	64.2	26
VUWR-25X18	25	18	13.9	35	50.8	63.1	31.3
VUWR-25X20	25	20	15.1	35	52.3	64.6	31.3

次ページへ続く

熱電対用タイプも製作できます。

ご注文の際は、選定した継手の品番の最後に-T/Cを付けて下さい。

※AとA1の寸法の組合せによっては対応できない場合があります。

※"D" - 寸法は最小穴径です。 ※技術の進歩のために使用材料、寸法など予告なく多少変更することがありますのであらかじめご了承下さい。

レギュレーター (続き)

R

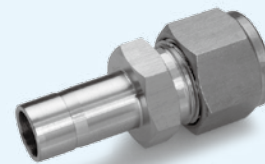
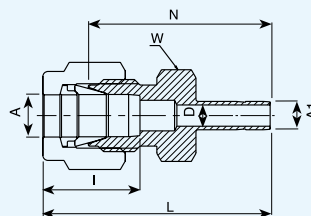

チューブ (ミリサイズ) とチューブ (インチサイズ)

品番	A	A1	D	W	N	L	I
	呼び径 mm	呼び径 mm	mm	mm	mm	mm	mm
VUWR-2X3.2	2	3.2	1.7	12	26.9	33.5	12.9
VUWR-3X3.2	3	3.2	2	12	26.9	33.5	12.9
VUWR-3X6.35	3	6.35	2.4	12	29.5	36.1	12.9
VUWR-4X6.35	4	6.35	2.4	12	30.5	37.1	13.7
VUWR-6X3.2	6	3.2	2.2	14	29.5	36.9	15.3
VUWR-6X7.93	6	7.93	4.8	14	32.5	39.9	15.3
VUWR-6X9.52	6	9.52	4.8	14	33.3	40.7	15.3
VUWR-6X12.7	6	12.7	4.8	14	38.9	46.3	15.3
VUWR-8X9.52	8	9.52	6.4	15	34.5	42	16.2
VUWR-8X12.7	8	12.7	6.4	15	40.1	47.6	16.2
VUWR-10X9.52	10	9.52	6.9	18	36.6	44.2	17.2
VUWR-10X12.7	10	12.7	7.9	18	42.2	49.8	17.2
VUWR-12X12.7	12	12.7	9.4	22	42.2	52.3	22.8
VUWR-12X19.05	12	19.05	9.5	22	43.7	53.8	22.8
VUWR-18X19.05	18	19.05	15.1	27	46	56.1	24.4
VUWR-18X25.4	18	25.4	15.1	27	52.3	62.4	24.4
VUWR-25X25.4	25	25.4	20.2	35	57.2	69.4	31.3

次ページへ続く

熱電対用タイプも製作できます。

ご注文の際は、選定した継手の品番の最後に-T/Cを付けて下さい。

※AとA1の寸法の組合せによっては対応できない場合があります。

※"D" - 寸法は最小穴径です。 ※技術の進歩のために使用材料、寸法など予告なく多少変更することがありますのであらかじめご了承下さい。

レデューサー (続き)

R

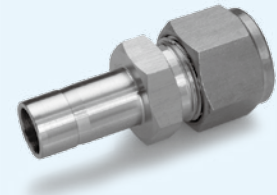
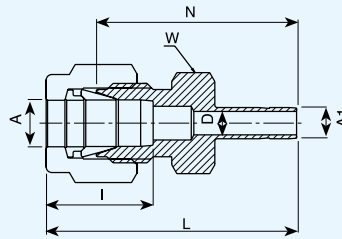

チューブ (インチサイズ) とチューブ (インチサイズ)

品番	A 呼び径		A1 呼び径		D		W		N		L		I	
	in	mm	in	mm	in	mm	in	mm	in	mm	in	mm	in	mm
VUWR-1.6X3.2	1/16	1.6	1/8	3.2	0.05	1.3	5/16	7.9	1	25.4	1.15	29.2	0.34	8.6
VUWR-1.6X6.35	1/16	1.6	1/4	6.35	0.05	1.3	5/16	7.9	1.09	27.7	1.24	31.5	0.34	8.6
VUWR-3.2X1.6	1/8	3.2	1/16	1.6	0.03	0.8	7/16	11.1	0.88	22.4	1.14	29	0.5	12.7
VUWR-3.2X4.8	1/8	3.2	3/16	4.8	0.09	2.3	7/16	11.1	1.09	27.7	1.35	34.3	0.5	12.7
VUWR-3.2X6.35	1/8	3.2	1/4	6.35	0.09	2.3	7/16	11.1	1.16	29.5	1.42	36.1	0.5	12.7
VUWR-3.2X9.52	1/8	3.2	3/8	9.52	0.09	2.3	7/16	11.1	1.22	31	1.48	37.6	0.5	12.7
VUWR-3.2X12.7	1/8	3.2	1/2	12.7	0.09	2.3	9/16	14.3	1.48	37.6	1.74	44.2	0.5	12.7
VUWR-4.8X3.2	3/16	4.8	1/8	3.2	0.09	2.3	7/16	11.1	1.11	28.2	1.37	34.8	0.54	13.7
VUWR-4.8X6.35	3/16	4.8	1/4	6.35	0.12	3.1	7/16	11.1	1.2	30.5	1.46	37.1	0.6	13.7
VUWR-6.35X3.2	1/4	6.35	1/8	3.2	0.09	2.3	1/2	12.7	1.16	29.5	1.45	36.8	0.6	15.2
VUWR-6.35X4.8	1/4	6.35	3/16	4.8	0.12	3	1/2	12.7	1.19	30.2	1.48	37.6	0.6	15.2
VUWR-6.35X6.35	1/4	6.35	1/4	6.35	0.17	4.2	1/2	12.7	1.25	31.8	1.54	39.1	0.6	15.2
VUWR-6.35X7.93	1/4	6.35	5/16	7.93	0.19	4.8	1/2	12.7	1.28	32.5	1.57	39.9	0.6	15.2
VUWR-6.35X9.52	1/4	6.35	3/8	9.52	0.19	4.8	1/2	12.7	1.31	33.3	1.6	40.6	0.6	15.2
VUWR-6.35X12.7	1/4	6.35	1/2	12.7	0.19	4.8	9/16	14.3	1.53	38.9	1.82	46.2	0.6	15.2
VUWR-6.35X15.88	1/4	6.35	5/8	15.88	0.19	4.8	11/16	17.5	1.6	40.6	1.89	48	0.6	15.2
VUWR-6.35X19.05	1/4	6.35	3/4	19.05	0.19	4.8	13/16	20.6	1.59	40.4	1.88	47.8	0.6	15.2
VUWR-7.93X9.52	5/16	7.93	3/8	9.52	0.25	6.4	9/16	14.3	1.36	34.5	1.65	41.9	0.64	16.3
VUWR-7.93X12.7	5/16	7.93	1/2	12.7	0.25	6.4	9/16	14.3	1.58	40.1	1.87	47.5	0.64	16.3
VUWR-9.52X6.35	3/8	9.52	1/4	6.35	0.17	4.2	5/8	15.9	1.34	34	1.63	41.4	0.66	16.8
VUWR-9.52X9.52	3/8	9.52	3/8	9.52	0.27	6.9	5/8	15.9	1.41	35.8	1.7	43.2	0.66	16.8
VUWR-9.52X12.7	3/8	9.52	1/2	12.7	0.28	7.1	5/8	15.9	1.62	41.2	1.91	48.5	0.66	16.8
VUWR-9.52X15.88	3/8	9.52	5/8	15.88	0.28	7.1	11/16	17.5	1.69	42.9	1.98	50.3	0.66	16.8
VUWR-9.52X19.05	3/8	9.52	3/4	19.05	0.28	7.1	13/16	20.6	1.69	42.9	1.98	50.3	0.66	16.8
VUWR-12.7X6.35	1/2	12.7	1/4	6.35	0.17	4.2	13/16	20.6	1.37	34.8	1.77	45	0.9	22.9
VUWR-12.7X9.52	1/2	12.7	3/8	9.52	0.27	6.9	13/16	20.6	1.44	36.6	1.84	46.7	0.9	22.9
VUWR-12.7X12.7	1/2	12.7	1/2	12.7	0.37	9.4	13/16	20.6	1.66	42.2	2.06	52.3	0.9	22.9
VUWR-12.7X15.88	1/2	12.7	5/8	15.88	0.41	10.4	13/16	20.6	1.72	43.7	2.12	53.8	0.9	22.9
VUWR-12.7X19.05	1/2	12.7	3/4	19.05	0.41	10.4	13/16	20.6	1.72	43.7	2.12	53.9	0.9	22.9
VUWR-12.7X25.4	1/2	12.7	1	25.4	0.41	10.4	1 1/16	27	1.97	50	2.37	60.2	0.9	22.9
VUWR-15.88X19.05	5/8	15.88	3/4	19.05	0.5	12.7	15/16	23.8	1.75	44.5	2.15	54.6	0.96	24.4
VUWR-15.88X22.22	5/8	15.88	7/8	22.22	0.5	12.7	15/16	23.8	1.81	46	2.21	56.1	0.96	24.4
VUWR-15.88X25.4	5/8	15.88	1	25.4	0.5	12.7	1 1/16	27	2	50.8	2.4	61	0.96	24.4
VUWR-19.05X12.7	3/4	19.05	1/2	12.7	0.37	9.4	1 1/16	27	1.75	44.5	2.15	54.6	0.96	24.4
VUWR-19.05X25.4	3/4	19.05	1	25.4	0.62	15.8	1 1/16	27	2.06	52.3	2.46	62.5	0.96	24.4

熱電対用タイプも製作できます。

ご注文の際は、選定した継手の品番の最後に-T/Cを付けて下さい。

施工例

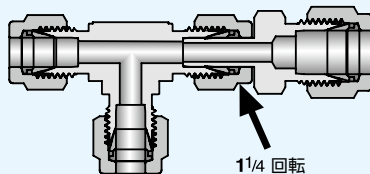

※AとA1の寸法の組合せによっては対応できない場合があります。

※"D" - 寸法は最小穴径です。 ※技術の進歩のために使用材料、寸法など予告なく多少変更することがありますのであらかじめご了承下さい。

ポートコネクター

PC

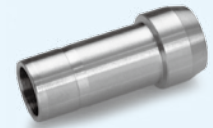
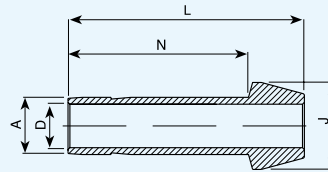

ミリサイズ

品番	A 呼び径		D		N		L		J	
	in	mm	in	mm	in	mm	in	mm	in	mm
VUW-PC-3		3		2.1		15.7		22.2		6
VUW-PC-6		6		4		19.1		25		9
VUW-PC-8		8		5.6		20		25.9		11
VUW-PC-10		10		7.1		21.2		27.1		13.1
VUW-PC-12		12		8.8		26.4		36.2		15
VUW-PC-16		16		12.7		27.6		37.4		19
VUW-PC-18		18		13.9		27.6		37.4		21.1

インチサイズ

品番	A 呼び径		D		N		L		J	
	in	mm	in	mm	in	mm	in	mm	in	mm
VUW-PC-1.6	1/16	1.6	0.03	0.8	0.42	10.7	0.54	13.7	0.13	3.3
VUW-PC-3.2	1/8	3.2	0.09	2.2	0.62	15.7	0.88	22.4	0.24	6.1
VUW-PC-6.35	1/4	6.35	0.17	4.2	0.75	19	0.98	24.9	0.37	9.4
VUW-PC-7.93	5/16	7.93	0.24	6	0.79	20	1.02	25.9	0.43	10.9
VUW-PC-9.52	3/8	9.52	0.27	6.9	0.8	20.3	1.03	26.2	0.49	12.6
VUW-PC-12.7	1/2	12.7	0.37	9.4	1.02	25.9	1.41	35.8	0.62	15.7
VUW-PC-19.05	3/4	19.05	0.59	15	1.09	27.7	1.47	37.3	0.87	22.1
VUW-PC-25.4	1	25.4	0.8	20.3	1.37	34.7	1.9	48.1	1.12	28.5

施工例

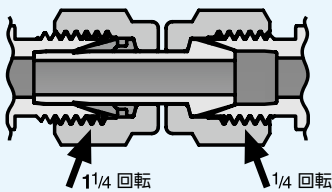

※"D" - 寸法は最小穴径です。 ※技術の進歩のために使用材料、寸法など予告なく多少変更することがありますのであらかじめご了承下さい。

異径ポートコネクタ

PC

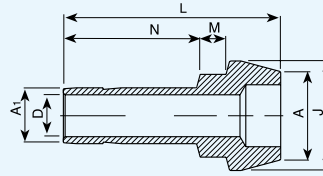

ミリサイズ

品番	A 呼び径		A1 呼び径		D		N		L		J		M	
	mm		mm		mm		mm		mm		mm		mm	
VUW-PC-6X3	6		3		2.1		13.5		22.9		9		3.2	
VUW-PC-8X6	8		6		4		15.7		24.7		11		3.1	
VUW-PC-10X6	10		6		4		15.7		25.8		13.1		3.4	
VUW-PC-10X8	10		8		5.6		16.8		26.1		13.1		3.1	
VUW-PC-12X6	12		6		4		15.7		29.1		15		3.6	
VUW-PC-12X8	12		8		5.6		16.8		30.1		15		3.4	
VUW-PC-12X10	12		10		7.1		17.5		30.6		15		3.1	
VUW-PC-16X12	16		12		8.8		23.1		37.5		19		3.4	

インチサイズ

品番	A 呼び径		A1 呼び径		D		N		L		J		M	
	in	mm	in	mm	in	mm	in	mm	in	mm	in	mm	in	mm
VUW-PC-3.2X1.6	1/8	3.2	1/16	1.6	0.03	0.8	0.34	8.6	0.68	17.3	0.24	6.1	0.08	2
VUW-PC-6.35X1.6	1/4	6.35	1/16	1.6	0.03	0.8	0.34	8.6	0.71	18	0.37	9.4	0.14	3.6
VUW-PC-6.35X3.2	1/4	6.35	1/8	3.2	0.09	2.2	0.53	13.5	0.89	22.6	0.37	9.4	0.13	3.3
VUW-PC-9.52X3.2	3/8	9.52	1/8	3.2	0.09	2.2	0.53	13.5	0.91	23.2	0.49	12.6	0.15	3.9
VUW-PC-9.52X6.35	3/8	9.52	1/4	6.35	0.17	4.2	0.62	15.7	0.98	24.9	0.49	12.6	0.13	3.3
VUW-PC-12.7X6.35	1/2	12.7	1/4	6.35	0.17	4.2	0.62	15.7	1.15	29.2	0.62	15.7	0.15	3.8
VUW-PC-12.7X9.52	1/2	12.7	3/8	9.52	0.27	6.9	0.69	17.5	1.2	30.5	0.62	15.7	0.13	3.3
VUW-PC-19.05X12.7	3/4	19.05	1/2	12.7	0.37	9.4	0.96	24.4	1.49	37.9	0.87	22.1	0.15	3.8

施工例

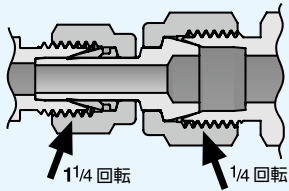

※"D" - 寸法は最小穴径です。 ※技術の進歩のために使用材料、寸法など予告なく多少変更することがありますのであらかじめご了承下さい。

ハーフユニオン(NPT)

H

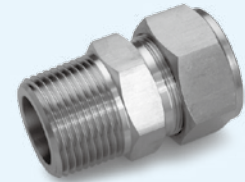
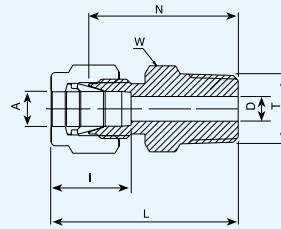

V-Lok 継手 ハーフユニオン(NPT)

チューブ (ミリサイズ) とNPTおねじ

品番	A	T	D	W	N	L	I
	呼び径 mm		mm	mm	mm	mm	mm
VUWH-3AN	3	1/8NPT	2.4	12	23.9	30.5	12.9
VUWH-3BN	3	1/4NPT	2.4	14	29	35.6	12.9
VUWH-4AN	4	1/8NPT	2.4	12	24.6	31.2	13.7
VUWH-4BN	4	1/4NPT	2.4	14	29.7	36.3	13.7
VUWH-6AN	6	1/8NPT	4.8	14	25.4	32.8	15.3
VUWH-6BN	6	1/4NPT	4.8	14	30.5	37.9	15.3
VUWH-6CN	6	3/8NPT	4.8	18	31	38.4	15.3
VUWH-6DN	6	1/2NPT	4.8	22	37.3	44.7	15.3
VUWH-8AN	8	1/8NPT	4.8	15	26.7	34.2	16.2
VUWH-8BN	8	1/4NPT	6.4	15	31.2	38.7	16.2
VUWH-8CN	8	3/8NPT	6.4	18	31.8	39.3	16.2
VUWH-8DN	8	1/2NPT	6.4	22	38.1	45.6	16.2
VUWH-10AN	10	1/8NPT	4.8	18	28.7	36.3	17.2
VUWH-10BN	10	1/4NPT	7.9	18	33.3	40.9	17.2
VUWH-10CN	10	3/8NPT	7.9	18	33.3	40.9	17.2
VUWH-10DN	10	1/2NPT	7.9	22	38.9	46.5	17.2
VUWH-10EN	10	3/4NPT	7.9	27	40.4	48	17.2
VUWH-12AN	12	1/8NPT	4.8	22	28.7	38.8	22.8
VUWH-12BN	12	1/4NPT	7.1	22	33.3	43.4	22.8
VUWH-12CN	12	3/8NPT	9.5	22	33.3	43.4	22.8
VUWH-12DN	12	1/2NPT	9.5	22	38.9	49	22.8
VUWH-12EN	12	3/4NPT	9.5	27	40.4	50.5	22.8
VUWH-14BN	14	1/4NPT	7.1	24	34	44.1	24.4
VUWH-14CN	14	3/8NPT	9.5	24	34	44.1	24.4
VUWH-14DN	14	1/2NPT	11	24	38.9	49	24.4
VUWH-15DN	15	1/2NPT	12	24	38.9	49	24.4
VUWH-16CN	16	3/8NPT	9.5	24	34	44.1	24.4
VUWH-16DN	16	1/2NPT	11.9	24	38.9	49	24.4
VUWH-16EN	16	3/4NPT	12.7	27	40.4	50.5	24.4
VUWH-18DN	18	1/2NPT	11.9	27	40.4	50.5	24.4
VUWH-18EN	18	3/4NPT	15.1	27	40.4	50.5	24.4
VUWH-20DN	20	1/2NPT	11.9	30	42.2	52.3	26
VUWH-20EN	20	3/4NPT	15.9	30	42.2	52.3	26
VUWH-22EN	22	3/4NPT	15.9	30	42.2	52.3	26
VUWH-22FN	22	1NPT	18.3	35	47	57.1	26
VUWH-25DN	25	1/2NPT	11.9	35	45.2	57.5	31.3
VUWH-25EN	25	3/4NPT	15.9	35	45.2	57.5	31.3
VUWH-25FN	25	1NPT	21.8	35	50	62.3	31.3

インチは次ページ参照

熱電対用タイプも製作できます。

ご注文の際は、選定した継手の品番の最後に-T/Cを付けて下さい。

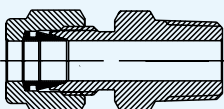

※AとTの寸法の組合せによっては対応できない場合があります。

※"D" - 寸法は最小穴径です。 ※技術の進歩のために使用材料、寸法など予告なく多少変更することがありますのであらかじめご了承下さい。

ハーフユニオン(NPT) (続き)

H

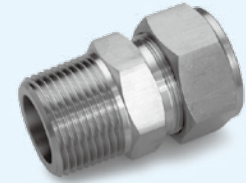
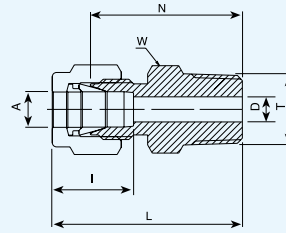

チューブ (インチサイズ) とNPTおねじ

品番	A 呼び径		T	D		W		N		L		I	
	in	mm		in	mm	in	mm	in	mm	in	mm	in	mm
VUWH-1.6AN	1/16	1.6	1/8NPT	0.05	1.3	7/16	11.1	0.88	22.35	1.03	26.2	0.34	8.6
VUWH-3.2AN	1/8	3.2	1/8NPT	0.09	2.3	7/16	11.1	0.94	23.9	1.2	30.5	0.5	12.7
VUWH-3.2BN	1/8	3.2	1/4NPT	0.09	2.3	9/16	14.3	1.14	29	1.4	35.6	0.5	12.7
VUWH-4.8AN	3/16	4.8	1/8NPT	0.12	3.1	7/16	11.1	0.97	24.6	1.23	31.2	0.54	13.7
VUWH-4.8BN	3/16	4.8	1/4NPT	0.12	3.1	9/16	14.3	1.17	29.7	1.43	36.3	0.54	13.7
VUWH-6.35AN	1/4	6.35	1/8NPT	0.19	4.8	1/2	12.7	1	25.4	1.29	32.8	0.6	15.2
VUWH-6.35BN	1/4	6.35	1/4NPT	0.19	4.8	9/16	14.3	1.2	30.5	1.49	37.9	0.6	15.2
VUWH-6.35CN	1/4	6.35	3/8NPT	0.19	4.8	11/16	17.5	1.22	31	1.51	38.4	0.6	15.2
VUWH-6.35DN	1/4	6.35	1/2NPT	0.19	4.8	7/8	22.2	1.47	37.3	1.76	44.7	0.6	15.2
VUWH-7.93AN	5/16	7.93	1/8NPT	0.19	4.8	9/16	14.3	1.05	26.7	1.34	34	0.64	16.2
VUWH-7.93BN	5/16	7.93	1/4NPT	0.25	6.4	9/16	14.3	1.23	31.2	1.52	38.6	0.64	16.2
VUWH-9.52AN	3/8	9.52	1/8NPT	0.19	4.8	5/8	15.9	1.1	27.9	1.39	35.3	0.66	16.8
VUWH-9.52BN	3/8	9.52	1/4NPT	0.28	7.1	5/8	15.9	1.28	32.5	1.57	39.9	0.66	16.8
VUWH-9.52CN	3/8	9.52	3/8NPT	0.28	7.1	11/16	17.5	1.28	32.5	1.57	39.9	0.66	16.8
VUWH-9.52DN	3/8	9.52	1/2NPT	0.28	7.1	7/8	22.2	1.52	38.9	1.82	46.2	0.66	16.8
VUWH-9.52EN	3/8	9.52	3/4NPT	0.28	7.1	1 1/16	27	1.59	40.4	1.88	47.8	0.66	16.8
VUWH-12.7AN	1/2	12.7	1/8NPT	0.19	4.8	13/16	20.6	1.13	28.7	1.53	38.9	0.9	22.9
VUWH-12.7BN	1/2	12.7	1/4NPT	0.28	7.1	13/16	20.6	1.31	33.3	1.71	43.4	0.9	22.9
VUWH-12.7CN	1/2	12.7	3/8NPT	0.38	9.6	13/16	20.6	1.31	33.3	1.71	43.4	0.9	22.9
VUWH-12.7DN	1/2	12.7	1/2NPT	0.41	10.4	7/8	22.2	1.53	38.9	1.93	49	0.9	22.9
VUWH-12.7EN	1/2	12.7	3/4NPT	0.41	10.4	1 1/16	27	1.59	40.4	1.99	50.5	0.9	22.9
VUWH-12.7FN	1/2	12.7	1NPT	0.41	10.4	1 3/8	34.9	1.85	47	2.25	57.2	0.9	22.9
VUWH-15.88CN	5/8	15.88	3/8NPT	0.38	9.6	15/16	23.8	1.34	34	1.74	44.2	0.96	24.4
VUWH-15.88DN	5/8	15.88	1/2NPT	0.47	11.9	15/16	23.8	1.53	38.9	1.93	49	0.96	24.4
VUWH-15.88EN	5/8	15.88	3/4NPT	0.5	12.7	1 1/16	27	1.59	40.4	1.99	50.5	0.96	24.4
VUWH-19.05DN	3/4	19.05	1/2NPT	0.5	11.9	1 1/16	27	1.59	40.4	1.99	50.5	0.96	24.4
VUWH-19.05EN	3/4	19.05	3/4NPT	0.62	15.8	1 1/16	27	1.59	40.4	1.99	50.5	0.96	24.4
VUWH-19.05FN	3/4	19.05	1NPT	0.62	15.8	1 3/8	34.9	1.85	47	2.25	57.2	0.96	24.4
VUWH-22.22EN	7/8	22.22	3/4NPT	0.72	18.3	1 3/16	30.2	1.59	40.4	1.99	50.5	1.02	25.9
VUWH-25.4EN	1	25.4	3/4NPT	0.72	15.8	1 3/8	34.9	1.78	45.2	2.26	57.4	1.23	31.2
VUWH-25.4FN	1	25.4	1NPT	0.88	22.3	1 3/8	34.9	1.97	50	2.45	62.2	1.23	31.2

熱電対用タイプも製作できます。

ご注文の際は、選定した継手の品番の最後に-T/Cを付けて下さい。

参照規格:

アメリカ管用ねじ

NPTねじ(アメリカ管用ねじ)は

ANSI B1.20.1の様で製作されています。

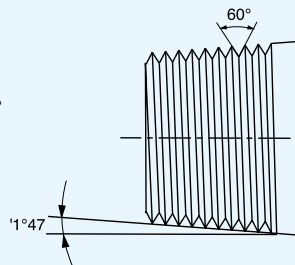

※AとTの寸法の組合せによっては対応できない場合もあります。

※"D" - 寸法は最小穴径です。 ※技術の進歩のために使用材料、寸法など予告なく多少変更することがありますのであらかじめご了承下さい。

ハーフユニオン(R)

H

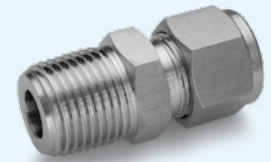
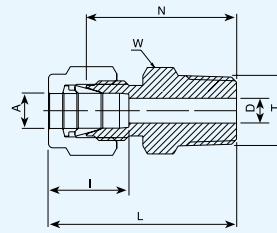

V-Lok 継手 ハーフユニオン(R)

チューブ (ミリサイズ) とISOテーパードネジ

品番	A	T	D	W	N	L	I
	呼び径 mm		mm	mm	mm	mm	mm
VUWH-2A	2	R 1/8	1.7	12	23.9	30.5	12.9
VUWH-3A	3	R 1/8	2.4	12	23.9	30.5	12.9
VUWH-3B	3	R 1/4	2.4	14	29	35.6	12.9
VUWH-4A	4	R 1/8	2.4	12	24.6	31.2	13.7
VUWH-4B	4	R 1/4	2.4	14	29.7	36.3	13.7
VUWH-6A	6	R 1/8	4.8	14	25.4	32.8	15.3
VUWH-6B	6	R 1/4	4.8	14	30.5	37.9	15.3
VUWH-6C	6	R 3/8	4.8	18	31	38.4	15.3
VUWH-6D	6	R 1/2	4.8	22	37.3	44.7	15.3
VUWH-8A	8	R 1/8	4.8	15	26.7	34.2	16.2
VUWH-8B	8	R 1/4	6.4	15	31.2	38.7	16.2
VUWH-8C	8	R 3/8	6.4	18	31.8	39.3	16.2
VUWH-8D	8	R 1/2	6.4	22	38.1	45.6	16.2
VUWH-10A	10	R 1/8	4.8	18	28.7	36.3	17.2
VUWH-10B	10	R 1/4	7.9	18	33.3	40.9	17.2
VUWH-10C	10	R 3/8	7.9	18	33.3	40.9	17.2
VUWH-10D	10	R 1/2	7.9	22	38.9	46.5	17.2
VUWH-12B	12	R 1/4	7.1	22	33.3	43.4	22.8
VUWH-12C	12	R 3/8	9.5	22	33.3	43.4	22.8
VUWH-12D	12	R 1/2	9.5	22	38.9	49	22.8
VUWH-12E	12	R 3/4	9.5	27	40.4	50.5	22.8
VUWH-15D	15	R 1/2	11.9	24	38.9	49	24.4
VUWH-16B	16	R 1/4	7.1	24	34	44.1	24.4
VUWH-16C	16	R 3/8	9.5	24	34	44.1	24.4
VUWH-16D	16	R 1/2	11.9	24	38.9	49	24.4
VUWH-16E	16	R 3/4	12.7	27	40.4	50.5	24.4
VUWH-18D	18	R 1/2	11.9	27	40.4	50.5	24.4
VUWH-18E	18	R 3/4	15.1	27	40.4	50.5	24.4
VUWH-20D	20	R 1/2	11.9	30	42.2	52.3	26
VUWH-20E	20	R 3/4	15.9	30	42.2	52.3	26
VUWH-22E	22	R 3/4	15.9	30	42.2	52.3	26
VUWH-22F	22	R 1	18.3	35	47	57.1	26
VUWH-25E	25	R 3/4	15.9	35	45.2	57.5	31.3
VUWH-25F	25	R 1	21.8	35	50	62.3	31.3

熱電対用タイプも製作できます。

ご注文の際は、選定した継手の品番の最後に-T/Cを付けて下さい。

参照規格:

DIN - ISO 2999
BS - 21
JIS - B0203
ISO - 7/1-BSP-T

製品への表示:

ボディ六角面にRマーク

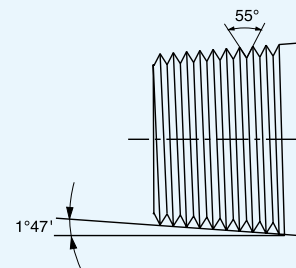

インチは次ページ参照

※AとTの寸法の組合せによっては対応できない場合もあります。

※"D" - 寸法は最小穴径です。 ※技術の進歩のために使用材料、寸法など予告なく多少変更することがありますのであらかじめご了承下さい。

ハーフユニオン(R) (続き)

H

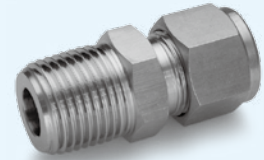
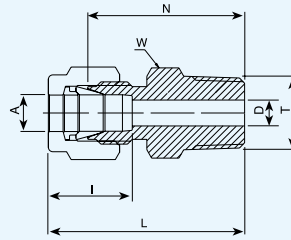

チューブ (インチサイズ) とISOテーパードネジ

品番	A 呼び径		T	D		W		N		L		I	
	in	mm		in	mm	in	mm	in	mm	in	mm	in	mm
VUWH-3.2A	1/8	3.2	R 1/8	0.09	2.3	7/16	11.1	0.94	23.9	1.2	30.5	0.5	12.7
VUWH-3.2B	1/8	3.2	R 1/4	0.09	2.3	9/16	14.3	1.14	29	1.4	35.6	0.5	12.7
VUWH-6.35A	1/4	6.35	R 1/8	0.19	4.8	1/2	12.7	1	25.4	1.29	32.8	0.6	15.2
VUWH-6.35B	1/4	6.35	R 1/4	0.19	4.8	9/16	14.3	1.2	30.5	1.49	37.8	0.6	15.2
VUWH-6.35C	1/4	6.35	R 3/8	0.19	4.8	11/16	17.5	1.22	31	1.51	38.4	0.6	15.2
VUWH-6.35D	1/4	6.35	R 1/2	0.19	4.8	7/8	22.2	1.47	37.3	1.76	44.7	0.6	15.2
VUWH-7.93A	5/16	7.93	R 1/8	0.19	4.8	9/16	14.3	1.05	26.7	1.34	34	0.64	16.2
VUWH-7.93B	5/16	7.93	R 1/4	0.25	6.35	9/16	14.3	1.23	31.2	1.52	38.6	0.64	16.2
VUWH-9.52A	3/8	9.52	R 1/8	0.19	4.8	5/8	15.9	1.1	27.9	1.39	35.3	0.66	16.8
VUWH-9.52B	3/8	9.52	R 1/4	0.28	7.1	5/8	15.9	1.28	32.5	1.57	39.9	0.66	16.8
VUWH-9.52C	3/8	9.52	R 3/8	0.28	7.1	11/16	17.5	1.28	32.5	1.57	39.9	0.66	16.8
VUWH-9.52D	3/8	9.52	R 1/2	0.28	7.1	7/8	22.2	1.53	38.9	1.82	46.2	0.66	16.8
VUWH-12.7B	1/2	12.7	R 1/4	0.28	7.1	13/16	20.6	1.31	33.3	1.71	43.4	0.9	22.9
VUWH-12.7C	1/2	12.7	R 3/8	0.38	9.6	13/16	20.6	1.31	33.3	1.71	43.4	0.9	22.9
VUWH-12.7D	1/2	12.7	R 1/2	0.41	10.4	7/8	22.2	1.53	38.9	1.93	49	0.9	22.9
VUWH-12.7E	1/2	12.7	R 3/4	0.41	10.4	1 1/16	27	1.59	40.4	1.99	50.5	0.9	22.9
VUWH-19.05E	3/4	19.05	R 3/4	0.62	15.8	1 1/16	27	1.59	40.4	1.99	50.5	0.96	24.4
VUWH-25.4F	1	25.4	R 1	0.88	22.3	1 3/8	34.9	1.97	50	2.45	62.2	1.23	31.2

熱電対用タイプも製作できます。

ご注文の際は、選定した継手の品番の最後に-T/Cを付けて下さい。

※AとTの寸法の組合せによっては対応できない場合があります。

※"D" - 寸法は最小穴径です。 ※技術の進歩のために使用材料、寸法など予告なく多少変更することがありますのであらかじめご了承下さい。

ハーフユニオン(G)

H

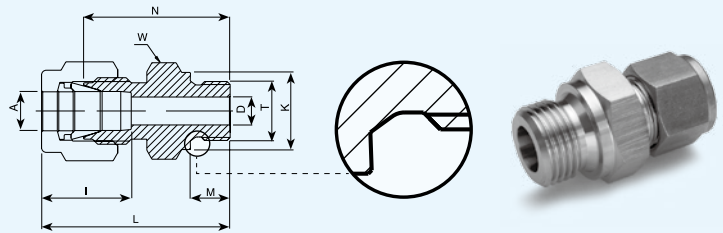

V-Lok 継手 ハーフユニオン(G)

チューブ (ミリサイズ) と ISO 平行おねじ

品番	A	T	D	K	W	N	M	L	I
	呼び径 mm		mm	mm	mm	mm	mm	mm	mm
VUWH-2AF-FJS	2	G 1/8	1.7	13.8	14	23.4	7.1	30	12.9
VUWH-3AF-FJS	3	G 1/8	2.4	13.8	14	23.4	7.1	30	12.9
VUWH-3BF-FJS	3	G 1/4	2.4	18	19	28.7	11.2	35.3	12.9
VUWH-4AF-FJS	4	G 1/8	2.4	13.8	14	24.1	7.1	30.7	13.7
VUWH-6AF-FJS	6	G 1/8	4	13.8	14	24.9	7.1	32.3	15.3
VUWH-6BF-FJS	6	G 1/4	4.8	18	19	30.2	11.2	37.6	15.3
VUWH-6CF-FJS	6	G 3/8	4.8	21.8	22	31.5	11.2	38.9	15.3
VUWH-6DF-FJS	6	G 1/2	4.8	26	27	37.3	14.2	44.7	15.3
VUWH-8AF-FJS	8	G 1/8	4	13.8	15	25.7	7.1	33.2	16.2
VUWH-8BF-FJS	8	G 1/4	6.4	13.8	19	31	11.2	38.5	16.2
VUWH-8CF-FJS	8	G 3/8	6.4	21.8	22	32.3	11.2	39.8	16.2
VUWH-8DF-FJS	8	G 1/2	6.4	26	27	38.1	14.2	45.6	16.2
VUWH-10BF-FJS	10	G 1/4	5.9	18	19	31.8	11.2	39.4	17.2
VUWH-10CF-FJS	10	G 3/8	7.9	21.8	22	33	11.2	40.6	17.2
VUWH-10DF-FJS	10	G 1/2	7.9	26	27	38.9	14.2	46.5	17.2
VUWH-12BF-FJS	12	G 1/4	5.9	18	22	32.5	11.2	42.6	22.8
VUWH-12CF-FJS	12	G 3/8	7.9	21.8	22	33	11.2	43.1	22.8
VUWH-12DF-FJS	12	G 1/2	9.5	26	27	38.9	14.2	49	22.8
VUWH-12EF-FJS	12	G 3/4	9.5	32	35	42.7	15.7	52.8	22.8
VUWH-16CF-FJS	16	G 3/8	7.9	21.8	24	33.8	11.2	43.9	24.4
VUWH-16DF-FJS	16	G 1/2	11.9	26	27	38.9	14.2	49	24.4
VUWH-18DF-FJS	18	G 1/2	11.9	26	27	38.9	14.2	49	24.4
VUWH-18EF-FJS	18	G 3/4	15.1	32	35	42.7	15.7	52.8	24.4
VUWH-20DF-FJS	20	G 1/2	11.9	26	30	40.4	14.2	50.5	26
VUWH-20EF-FJS	20	G 3/4	15.9	32	35	42.7	15.7	52.8	26
VUWH-22EF-FJS	22	G 3/4	15.9	32	35	42.7	15.7	52.8	26
VUWH-22FF-FJS	22	G 1	18.3	39	41	45.2	18.3	55.3	26
VUWH-25EF-FJS	25	G 3/4	15.9	32	35	45.2	15.7	57.5	31.3
VUWH-25FF-FJS	25	G 1	19.8	39	41	47.8	18.3	60.1	31.3

インチは次ページ参照

熱電対用タイプも製作できます。

ご注文の際は、選定した継手の品番の最後に-T/Cを付けて下さい。

参照規格:

- DIN - ISO 228/1
- BS - 2779
- JIS - B0202
- ISO - 228/1-BSP-P

製品への表示:

ボディ六角面にGマーク

シール方法 (Gねじ側)

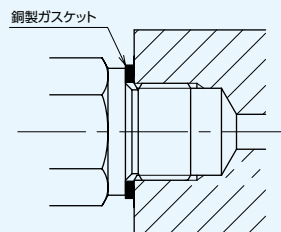

注意:

ガスケットについては、Gねじのサイズを確認の上、別途ご注文をお願いします。

※AとTの寸法の組合せによっては対応できない場合があります。

※"D" - 寸法は最小穴径です。 ※技術の進歩のために使用材料、寸法など予告なく多少変更することがありますのであらかじめご了承下さい。

ハーフユニオン(G) (続き)

H

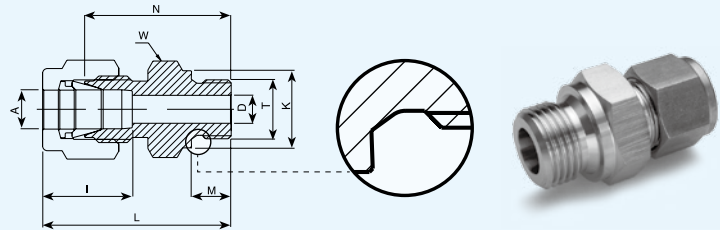

チューブ (インチサイズ) と ISO 平行おねじ

品番	A 呼び径		T	D		K		W		N		M		L		I	
	in	mm		in	mm	in	mm	in	mm	in	mm	in	mm	in	mm	in	mm
VUWH-3.2AF-FJS	1/8	3.2	G 1/8	0.09	2.3	0.54	13.8	9/16	14.3	0.92	23.4	0.28	7.1	1.18	30	0.5	12.7
VUWH-3.2BF-FJS	1/8	3.2	G 1/4	0.09	2.3	0.71	18	3/4	19.1	1.13	28.7	0.44	11.2	1.39	35.3	0.5	12.7
VUWH-3.2CF-FJS	1/8	3.2	G 3/8	0.09	2.3	0.86	21.8	7/8	22.2	1.17	29.7	0.44	11.2	1.46	37	0.5	12.7
VUWH-3.2DF-FJS	1/8	3.2	G 1/2	0.09	2.3	1.02	26	1 1/16	27	1.4	35.7	0.56	14.2	1.69	43	0.5	12.7
VUWH-4.8AF-FJS	3/16	4.8	G 1/8	0.12	3.1	0.54	13.8	9/16	14.3	0.95	24.1	0.28	7.1	1.2	30.7	0.54	13.7
VUWH-6.35AF-FJS	1/4	6.35	G 1/8	0.16	4	0.54	13.8	9/16	14.3	0.98	24.9	0.28	7.1	1.27	32.3	0.6	15.2
VUWH-6.35BF-FJS	1/4	6.35	G 1/4	0.19	4.8	0.71	18	3/4	19.1	1.19	30.2	0.44	11.2	1.48	37.6	0.6	15.2
VUWH-6.35CF-FJS	1/4	6.35	G 3/8	0.19	4.8	0.86	21.8	7/8	22.2	1.24	31.5	0.44	11.2	1.53	38.9	0.6	15.2
VUWH-6.35DF-FJS	1/4	6.35	G 1/2	0.19	4.8	1.02	26	1 1/16	27	1.47	37.3	0.56	14.2	1.76	44.7	0.6	15.2
VUWH-7.93BF-FJS	5/16	7.93	G 1/4	0.25	6.4	0.71	18	3/4	19.1	1.22	31	0.44	11.2	1.51	38.4	0.63	16
VUWH-7.93CF-FJS	5/16	7.93	G 3/8	0.25	6.4	0.86	21.8	7/8	22.2	1.27	32.3	0.44	11.2	1.56	39.6	0.63	16
VUWH-9.52BF-FJS	3/8	9.52	G 1/4	0.23	5.8	0.71	18	3/4	19.1	1.25	31.8	0.44	11.2	1.54	39.1	0.66	16.8
VUWH-9.52CF-FJS	3/8	9.52	G 3/8	0.28	7.1	0.86	21.8	7/8	22.2	1.3	33	0.44	11.2	1.59	40.4	0.66	16.8
VUWH-9.52DF-FJS	3/8	9.52	G 1/2	0.28	7.1	1.02	26	1 1/16	27	1.53	38.9	0.56	14.2	1.82	46.3	0.66	16.8
VUWH-12.7BF-FJS	1/2	12.7	G 1/4	0.23	5.8	0.71	18	13/16	20.6	1.28	32.5	0.44	11.2	1.68	42.7	0.9	22.9
VUWH-12.7CF-FJS	1/2	12.7	G 3/8	0.31	7.9	0.86	21.8	7/8	22.2	1.3	33	0.44	11.2	1.7	43.2	0.9	22.9
VUWH-12.7DF-FJS	1/2	12.7	G 1/2	0.41	10.4	1.02	26	1 1/16	27	1.47	37.3	0.56	14.2	1.87	47.5	0.9	22.9
VUWH-12.7EF-FJS	1/2	12.7	G 3/4	0.41	10.4	1.26	32	1 5/16	33.3	1.68	42.7	0.62	15.7	2.08	52.8	0.9	22.9
VUWH-15.88CF-FJS	5/8	15.88	G 3/8	0.31	7.9	0.86	21.8	15/16	23.8	1.33	33.8	0.44	11.2	1.73	43.9	0.96	24.4
VUWH-15.88DF-FJS	5/8	15.88	G 1/2	0.47	11.9	1.02	26	1 1/16	27	1.53	38.9	0.56	14.2	1.93	49	0.96	24.4
VUWH-19.05DF-FJS	3/4	19.05	G 1/2	0.47	11.9	1.02	26	1 1/16	27	1.53	38.9	0.56	14.2	1.93	49	0.96	24.4
VUWH-19.05EF-FJS	3/4	19.05	G 3/4	0.62	15.7	1.26	32	1 5/16	33.3	1.68	42.7	0.62	15.7	2.08	52.8	0.96	24.4
VUWH-25.4DF-FJS	1	25.4	G 1/2	0.47	11.9	1.02	26	1 3/8	34.9	1.72	43.7	0.56	14.2	2.2	55.8	1.23	31.2
VUWH-25.4EF-FJS	1	25.4	G 3/4	0.62	15.9	1.26	32	1 3/8	34.9	1.78	45.2	0.62	15.7	2.65	67.3	1.23	31.2
VUWH-25.4FF-FJS	1	25.4	G 1	0.78	19.8	1.54	39	1 5/8	41.3	1.88	47.8	0.72	18.3	2.36	59.9	1.23	31.2

熱電対用タイプも製作できます。

ご注文の際は、選定した継手の品番の最後に-T/Cを付けて下さい。

※AとTの寸法の組合せによっては対応できない場合があります。

※"D" - 寸法は最小穴径です。 ※技術の進歩のために使用材料、寸法など予告なく多少変更することがありますのであらかじめご了承下さい。

ハーフユニオン(G)

H

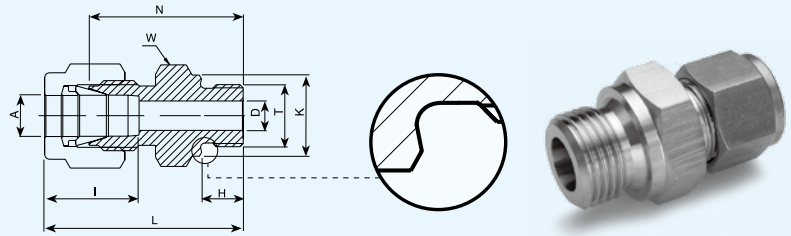

チューブ (ミリサイズ) と ISO 平行おねじ

品番	A	T	D	K	W	N	H	L	I
	呼び径 mm		mm	mm	mm	mm	mm	mm	mm
VUWH-3AF-FJT	3	G 1/8	2.4	13.8	14	23.4	7.1	30	12.9
VUWH-3BF-FJT	3	G 1/4	2.4	18	19	28.7	11.2	35.3	12.9
VUWH-4AF-FJT	4	G 1/8	2.4	13.8	14	24.1	7.1	30.7	13.7
VUWH-6AF-FJT	6	G 1/8	4	13.8	14	24.9	7.1	32.3	15.3
VUWH-6BF-FJT	6	G 1/4	4.8	18	19	30.2	11.2	37.6	15.3
VUWH-6CF-FJT	6	G 3/8	4.8	21.8	22	31.5	11.2	38.9	15.3
VUWH-6DF-FJT	6	G 1/2	4.8	26	27	37.3	14.2	44.7	15.3
VUWH-8AF-FJT	8	G 1/8	4	13.8	15	25.7	7.1	33.2	16.2
VUWH-8BF-FJT	8	G 1/4	6.4	18	19	31	11.2	38.5	16.2
VUWH-8CF-FJT	8	G 3/8	6.4	21.8	22	32.3	11.2	39.8	16.2
VUWH-8DF-FJT	8	G 1/2	6.4	26	27	38.1	14.2	45.6	16.2
VUWH-10BF-FJT	10	G 1/4	5.9	18	19	31.8	11.2	39.4	17.2
VUWH-10CF-FJT	10	G 3/8	7.9	21.8	22	33	11.2	40.6	17.2
VUWH-10DF-FJT	10	G 1/2	7.9	26	27	38.9	14.2	46.5	19.5
VUWH-12BF-FJT	12	G 1/4	5.9	18	22	32.5	11.2	42.6	17.2
VUWH-12CF-FJT	12	G 3/8	7.9	21.8	22	33	11.2	43.1	22.8
VUWH-12DF-FJT	12	G 1/2	9.5	26	27	38.9	14.2	49	22.8
VUWH-12EF-FJT	12	G 3/4	9.5	32	35	42.7	15.7	52.8	22.8
VUWH-15DF-FJT	15	G 1/2	11.9	26	27	38.9	14.2	49	22.8
VUWH-16CF-FJT	16	G 3/8	7.9	21.8	24	33.8	11.2	43.9	22.4
VUWH-16DF-FJT	16	G 1/2	11.9	26	27	38.9	14.2	49	22.4
VUWH-18DF-FJT	18	G 1/2	11.9	26	27	38.9	14.2	49	22.4
VUWH-18EF-FJT	18	G 3/4	15.1	32	35	42.7	15.7	52.8	22.4
VUWH-20DF-FJT	20	G 1/2	11.9	26	30	40.4	14.2	50.5	26
VUWH-20EF-FJT	20	G 3/4	15.9	32	35	42.7	15.7	52.8	26
VUWH-22EF-FJT	22	G 3/4	15.9	32	35	42.7	15.7	52.8	26
VUWH-22FF-FJT	22	G 1	18.3	39	40	45.2	18.3	55.3	26
VUWH-25EF-FJT	25	G 3/4	15.9	32	35	45.2	15.7	57.5	31.3
VUWH-25FF-FJT	25	G 1	19.8	39	40	47.8	18.3	60.1	31.3

熱電対用タイプも製作できます。

ご注文の際は、選定した継手の品番の最後に-T/Cを付けて下さい。

参照規格:

DIN - ISO 228/1
BS - 2779
JIS - B0202
ISO - 228/1-BSP-P

シール方法 (Gねじ側)

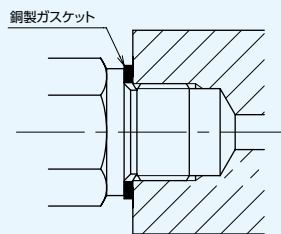

注意:

ガスケットについては、Gねじのサイズを確認の上、別途ご注文をお願いします。

※AとTの寸法の組合せによっては対応できない場合があります。

※"D" - 寸法は最小穴径です。 ※技術の進歩のために使用材料、寸法など予告なく多少変更することがありますのであらかじめご了承下さい。

ハーフユニオン (UNF)

H

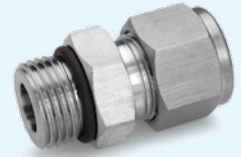
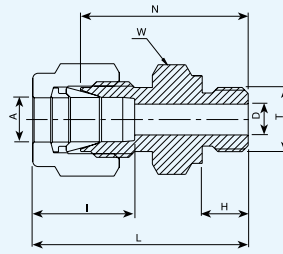

チューブ (インチサイズ) と SAE/MS 平行おねじ ※

品番	A 呼び径		T	D		W		N		H		L		I		Oリング ※※ サイズ AS568
	in	mm		in	mm	in	mm	in	mm	in	mm	in	mm	in	mm	
VUWH-3.2X5/16	1/8	3.2	5/16-24	0.09	2.3	7/16	11.1	0.92	23.4	0.3	7.6	1.18	30	0.5	12.7	-902
VUWH-6.35X7/16	1/4	6.35	7/16-20	0.19	4.8	9/16	14.3	1.05	26.7	0.36	9.1	1.34	34	0.6	15.2	-904
VUWH-6.35X9/16	1/4	6.35	9/16-18	0.19	4.8	11/16	17.5	1.11	28.2	0.39	9.9	1.4	35.6	0.6	15.2	-906
VUWH-6.35X3/4	1/4	6.35	3/4-16	0.19	4.8	7/8	22.2	1.19	30.2	0.44	11.2	1.48	37.6	0.6	15.2	-908
VUWH-6.35X7/8	1/4	6.35	7/8-14	0.19	4.8	1	25.4	1.31	33.3	0.5	12.7	1.6	40.6	0.6	15.2	-910
VUWH-7.93X1/2	5/16	7.93	1/2-20	0.25	6.4	5/8	15.9	1.08	27.4	0.36	9.1	1.37	34.8	0.64	16.2	-905
VUWH-9.52X7/16	3/8	9.52	7/16-20	0.2	5.1	5/8	15.9	1.11	28.2	0.36	9.1	1.4	35.6	0.66	16.8	-904
VUWH-9.52X9/16	3/8	9.52	9/16-18	0.28	7.1	11/16	17.5	1.17	29.7	0.39	9.9	1.46	37.1	0.66	16.8	-906
VUWH-9.52X3/4	3/8	9.52	3/4-16	0.28	7.1	7/8	22.2	1.25	31.8	0.44	11.2	1.54	39.1	0.66	16.8	-908
VUWH-9.52X7/8	3/8	9.52	7/8-14	0.28	7.1	1	25.4	1.37	34.8	0.5	12.7	1.66	42.2	0.66	16.8	-910
VUWH-12.7X9/16	1/2	12.7	9/16-18	0.28	7.1	13/16	20.6	1.14	29	0.39	9.9	1.54	39.1	0.9	22.9	-906
VUWH-12.7X3/4	1/2	12.7	3/4-16	0.41	10.4	7/8	22.2	1.25	31.8	0.44	11.2	1.65	41.9	0.9	22.9	-908
VUWH-12.7X7/8	1/2	12.7	7/8-14	0.41	10.4	1	25.4	1.37	34.8	0.5	12.7	1.77	45	0.9	22.9	-910
VUWH-12.7X1-1/16	1/2	12.7	1 1/16-12	0.41	10.4	1 1/4	31.8	1.53	38.9	0.59	15	1.93	49	0.9	22.9	-912
VUWH-15.88X3/4	5/8	15.88	3/4-16	0.42	10.7	15/16	23.8	1.25	31.8	0.44	11.2	1.65	41.9	0.96	22.4	-908
VUWH-15.88X7/8	5/8	15.88	7/8-14	0.5	12.7	1	25.4	1.38	35	0.5	12.7	1.78	45.2	0.96	22.4	-910
VUWH-19.05X3/4	3/4	19.05	3/4-16	0.42	10.7	1 1/16	27	1.41	35.8	0.44	11.2	1.81	46	0.96	22.4	-908
VUWH-19.05X1-1/16	3/4	19.05	1 1/16-12	0.62	15.8	1 1/4	31.8	1.53	38.9	0.59	15	1.93	49	0.96	22.4	-912
VUWH-22.22X1-3/16	7/8	22.22	1 3/16-12	0.72	18.3	1 3/8	34.9	1.53	38.9	0.59	15	1.93	49	1.02	25.9	-914
VUWH-25.4X1-1/16	1	25.4	1 1/16-12	0.66	16.8	1 3/8	34.9	1.62	41.1	0.59	15	2.1	53.3	1.23	31.2	-912
VUWH-25.4X1-5/16	1	25.4	1 5/16-12	0.88	22.3	1 1/2	38.1	1.66	42.2	0.59	15	2.14	54.4	1.23	31.2	-916

※: SAE J1926とMS16142による。取付寸法は78ページを参照。

※※: Oリングはフッ素ゴム、硬度90を使用。その他のOリング材質についてはご相談下さい。

熱電対用タイプも製作できます。

ご注文の際は、選定した継手の品番の最後に-T/Cを付けて下さい。

※AとTの寸法の組合せによっては対応できない場合があります。

※"D" - 寸法は最小穴径です。 ※技術の進歩のために使用材料、寸法など予告なく多少変更することがありますのであらかじめご了承下さい。

ハーフユニオン(NPT)

H

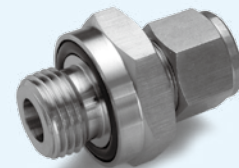
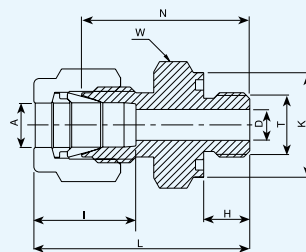

チューブ (インチサイズ) とリングシールNPTおねじ

品番	A 呼び径		T	D		K		W		N		H		L		I		リング ※ サイズ AS568
	in	mm		in	mm	in	mm	in	mm	in	mm	in	mm	in	mm	in	mm	
VUWH-3.2AN-OR	1/8	3.2	1/8NPT	0.09	2.3	0.74	18.8	3/4	19.1	1.03	26.2	0.28	7.1	1.29	32.8	0.5	12.7	-111
VUWH-6.35AN-OR	1/4	6.35	1/8NPT	0.19	4.8	0.74	18.8	3/4	19.1	1.09	27.7	0.28	7.1	1.38	35.1	0.6	15.2	-111
VUWH-6.35BN-OR	1/4	6.35	1/4NPT	0.19	4.8	0.93	23.6	15/16	23.8	1.22	31	0.38	9.7	1.51	38.4	0.6	15.2	-113
VUWH-9.52BN-OR	3/8	9.52	1/4NPT	0.28	7.1	0.93	23.6	15/16	23.8	1.28	32.5	0.38	9.7	1.57	39.9	0.66	16.8	-113
VUWH-9.52CN-OR	3/8	9.52	3/8NPT	0.28	7.1	1.12	28.4	1 1/8	28.6	1.34	34	0.41	10.4	1.63	41.4	0.66	16.8	-116
VUWH-9.52DN-OR	3/8	9.52	1/2NPT	0.28	7.1	1.3	33	1 5/16	33.3	1.56	39.6	0.53	13.5	1.85	47	0.66	16.8	-212
VUWH-12.7DN-OR	1/2	12.7	1/2NPT	0.41	10.4	1.3	33	1 5/16	33.3	1.56	39.6	0.53	13.5	1.96	49.8	0.9	22.9	-212

熱電対用タイプも製作できます。

ご注文の際は、選定した継手の品番の最後に-T/Cを付けて下さい。

ハーフユニオン(UNF)

H

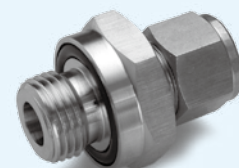
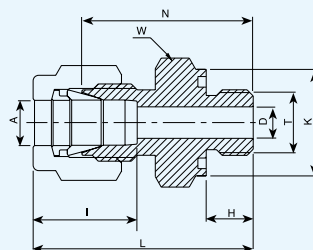

チューブ (インチサイズ) とリングシールUNFおねじ

品番	A 呼び径		T	D		K		W		N		H		L		I		リング ※ サイズ AS568
	in	mm		in	mm	in	mm	in	mm	in	mm	in	mm	in	mm	in	mm	
VUWH-1.6X5/16-OR	1/16	1.6	5/16-24	0.05	1.3	0.55	14	9/16	14.3	0.9	22.9	0.34	8.6	1.05	26.7	0.34	8.6	-011
VUWH-3.2X5/16-OR	1/8	3.2	5/16-24	0.09	2.3	0.55	14	9/16	14.3	1.03	26.2	0.34	8.6	1.29	32.8	0.5	12.7	-011
VUWH-4.8X3/8-OR	3/16	4.8	3/8-24	0.12	3	0.62	15.7	5/8	15.9	1.09	27.7	0.38	9.7	1.35	34.3	0.54	13.7	-012
VUWH-6.35X7/16-OR	1/4	6.35	7/16-20	0.19	4.8	0.74	18.8	3/4	19.1	1.22	31	0.41	10.4	1.51	38.4	0.6	15.2	-111
VUWH-7.93X1/2-OR	5/16	7.93	1/2-20	0.25	6.35	0.86	21.8	7/8	22.2	1.31	33.3	0.44	11.2	1.6	40.6	0.64	16.3	-112
VUWH-9.52X9/16-OR	3/8	9.52	9/16-18	0.28	7.1	0.93	23.6	15/16	23.8	1.38	35.1	0.47	11.9	1.67	42.4	0.66	16.8	-113
VUWH-12.7X3/4-OR	1/2	12.7	3/4-16	0.41	10.4	1.12	28.4	1 1/8	28.6	1.41	35.8	0.47	11.9	1.81	46	0.9	22.9	-116
VUWH-19.05X1-1/16-OR	3/4	19.05	1 1/16-12	0.62	15.7	1.49	37.8	1 1/2	38.1	1.66	42.2	0.56	14.2	2.06	52.3	0.96	24.4	-215
VUWH-25.4X1-5/16-OR	1	25.4	1 5/16-12	0.88	22.3	1.74	44.2	1 3/4	44.5	1.81	46	0.56	14.2	2.29	58.2	1.23	31.2	-219

※※: オリングはニトリルゴム、硬度70を使用。

熱電対用タイプも製作できます。

ご注文の際は、選定した継手の品番の最後に-T/Cを付けて下さい。

※AとTの寸法の組合せによっては対応できない場合もあります。

※"D" - 寸法は最小穴径です。 ※技術の進歩のために使用材料、寸法など予告なく多少変更することがありますのであらかじめご了承下さい。

ウェルディングレデューサー (オス)

R

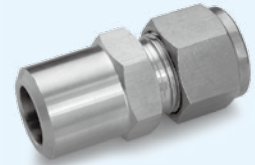
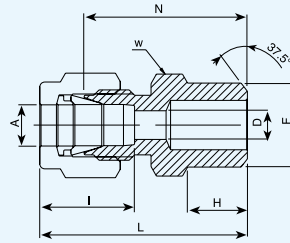

チューブ (ミリサイズ) とパイプ (インチサイズ)

品番	A 呼び径		F パイプサイズ		D		W		N		H		L		I	
	mm	in	mm	in	mm	in	mm	in	mm	in	mm	in	mm	in	mm	in
VUWR-3×10.3	3	1/8	10.3	3/8	2.4	0.09	12	7/16	23.9	0.94	9.7	1.2	30.5	1.2	12.9	0.5
VUWR-4×10.3	4	1/8	10.3	3/8	2.4	0.09	12	7/16	24.1	0.95	9.7	1.2	31.2	1.2	13.7	0.5
VUWR-6×10.3	6	1/8	10.3	3/8	4.8	0.19	14	1/2	25.4	1.0	9.7	1.2	32.8	1.2	15.3	0.6
VUWR-6×13.7	6	1/4	13.7	1/2	4.8	0.19	14	1/2	30.5	1.2	14.2	1.49	37.9	1.5	15.3	0.6
VUWR-8×10.3	8	1/8	10.3	3/8	5.1	0.2	15	9/16	26.7	1.05	9.7	1.2	34.2	1.2	16.2	0.6
VUWR-8×13.7	8	1/4	13.7	1/2	6.4	0.25	15	9/16	31.2	1.23	14.2	1.52	38.7	1.5	16.2	0.6
VUWR-8×21.3	8	1/2	21.3	3/4	6.4	0.25	22	7/8	37.3	1.47	19	1.82	45.6	1.8	16.2	0.6
VUWR-10×13.7	10	1/4	13.7	1/2	7.1	0.28	18	5/8	33.3	1.3	14.2	1.52	40.9	1.5	17.2	0.6
VUWR-10×17.1	10	3/8	17.1	1/2	7.9	0.31	18	5/8	33.3	1.3	14.2	1.52	40.9	1.5	17.2	0.6
VUWR-10×21.3	10	1/2	21.3	3/4	7.9	0.31	22	7/8	38.9	1.53	19	1.82	46.5	1.8	17.2	0.6
VUWR-12×13.7	12	1/4	13.7	1/2	7.1	0.28	22	5/8	33.3	1.3	14.2	1.52	43.4	1.5	22.8	0.6
VUWR-12×17.1	12	3/8	17.1	1/2	9.5	0.37	22	5/8	33.3	1.3	14.2	1.52	43.4	1.5	22.8	0.6
VUWR-12×21.3	12	1/2	21.3	3/4	9.5	0.37	22	7/8	38.9	1.53	19	1.82	49	1.8	22.8	0.6
VUWR-15×21.3	15	1/2	21.3	3/4	11.9	0.47	24	7/8	38.9	1.53	19	1.82	49	1.8	24.4	0.6
VUWR-16×21.3	16	1/2	21.3	3/4	12.7	0.5	24	7/8	38.9	1.53	19	1.82	49	1.8	24.4	0.6
VUWR-18×21.3	18	1/2	21.3	3/4	13.5	0.53	27	7/8	40.4	1.57	19	1.82	50.5	1.8	24.4	0.6

チューブ (インチサイズ) とパイプ (インチサイズ)

品番	A 呼び径		F パイプサイズ		D		W		N		H		L		I	
	in	mm	in	mm	in	mm	in	mm	in	mm	in	mm	in	mm	in	mm
VUWR-3.2×10.3	1/8	3.2	1/8	10.3	0.09	2.3	7/16	11.1	0.94	23.9	0.38	9.7	1.2	30.5	0.5	12.7
VUWR-4.8×10.3	3/16	4.8	1/8	10.3	0.12	3.1	7/16	11.1	0.97	24.6	0.38	9.7	1.23	31.2	0.54	13.7
VUWR-6.35×10.3	1/4	6.35	1/8	10.3	0.19	4.8	1/2	12.7	1	25.4	0.38	9.7	1.29	32.8	0.6	15.2
VUWR-6.35×13.7	1/4	6.35	1/4	13.7	0.19	4.8	9/16	14.3	1.2	30.5	0.56	14.2	1.49	37.8	0.6	15.2
VUWR-7.93×10.3	5/16	7.93	1/8	10.3	0.2	5.1	9/16	14.3	1.05	26.7	0.38	9.65	1.34	34	0.64	16.3
VUWR-7.93×13.7	5/16	7.93	1/4	13.7	0.25	6.35	9/16	14.3	1.23	31.2	0.56	14.2	1.52	38.6	0.64	16.3
VUWR-9.52×13.7	3/8	9.52	1/4	13.7	0.28	7.1	5/8	15.9	1.28	32.5	0.56	14.2	1.57	39.9	0.66	16.8
VUWR-9.52×17.1	3/8	9.52	3/8	17.1	0.28	7.1	11/16	17.5	1.28	32.5	0.56	14.2	1.57	39.9	0.66	16.8
VUWR-9.52×21.3	3/8	9.52	1/2	21.3	0.28	7.1	7/8	22.2	1.53	38.9	0.75	19	1.82	46.2	0.66	16.8
VUWR-12.7×17.1	1/2	12.7	3/8	17.1	0.41	10.4	13/16	20.6	1.31	33.3	0.56	14.2	1.71	44.4	0.9	22.9
VUWR-12.7×21.3	1/2	12.7	1/2	21.3	0.41	10.4	7/8	22.2	1.53	38.9	0.75	19	1.93	49	0.9	22.9
VUWR-12.7×26.7	1/2	12.7	3/4	26.7	0.41	10.4	1 1/16	27	1.59	40.4	0.75	19	1.99	50.5	0.9	22.9
VUWR-15.88×21.3	5/8	15.88	1/2	21.3	0.5	12.7	15/16	23.8	1.53	38.9	0.75	19	1.93	49	0.96	24.4
VUWR-19.05×26.7	3/4	19.05	3/4	26.7	0.62	15.8	1 1/16	27	1.59	40.4	0.75	19	1.99	50.5	0.96	24.4
VUWR-25.4×33.4	1	25.4	1	33.4	0.88	22.4	1 3/8	34.9	1.97	50	0.94	23.9	2.45	62.2	1.23	31.2

熱電対用タイプも製作できます。

ご注文の際は、選定した継手の品番の最後に-T/Cを付けて下さい。

※AとFの寸法の組合せによっては対応できない場合もあります。

※"D" - 寸法は最小穴径です。 ※技術の進歩のために使用材料、寸法など予告なく多少変更することがありますのであらかじめご了承下さい。

ウェルディングレデューサー(メス)

R

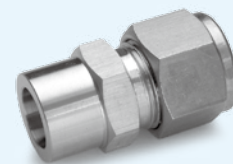
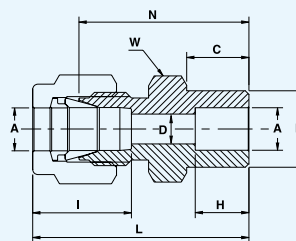

チューブ(インチサイズ)とチューブ(インチサイズ)

品番	A 呼び径		D		W		N		F		C		H		L		I	
	in	mm	in	mm	in	mm	in	mm	in	mm	in	mm	in	mm	in	mm	in	mm
VUWR-3.2X3.2F	1/8	3.2	0.09	2.3	7/16	11.1	0.88	22.4	0.31	7.8	0.34	8.6	0.25	6.35	1.14	29	0.5	12.7
VUWR-6.35X6.35F	1/4	6.35	0.19	4.8	1/2	12.7	1.03	26.2	0.44	11.2	0.41	10.4	0.31	7.9	1.32	33.5	0.6	15.2
VUWR-9.52X9.52F	3/8	9.52	0.28	7.1	5/8	15.9	1.19	30.2	0.62	15.8	0.47	11.9	0.38	9.65	1.48	37.6	0.66	16.8
VUWR-12.7X12.7F	1/2	12.7	0.41	10.4	13/16	20.6	1.26	32	0.75	19.05	0.47	11.9	0.5	12.7	1.62	41.1	0.9	22.9
VUWR-19.05X19.05F	3/4	19.05	0.62	15.8	1 1/16	27	1.31	33.3	1.05	26.7	0.47	11.9	0.56	14.2	1.71	43.4	0.96	24.4
VUWR-25.4X25.4F	1	25.4	0.88	22.3	1 3/8	34.9	1.59	40.4	1.31	33.3	0.56	14.2	0.76	19.2	2.07	52.6	1.23	31.2

熱電対用タイプも製作できます。

ご注文の際は、選定した継手の品番の最後に-T/Cを付けて下さい。

※AとFの寸法の組合せによっては対応できない場合があります。

フランジユニオン

RF

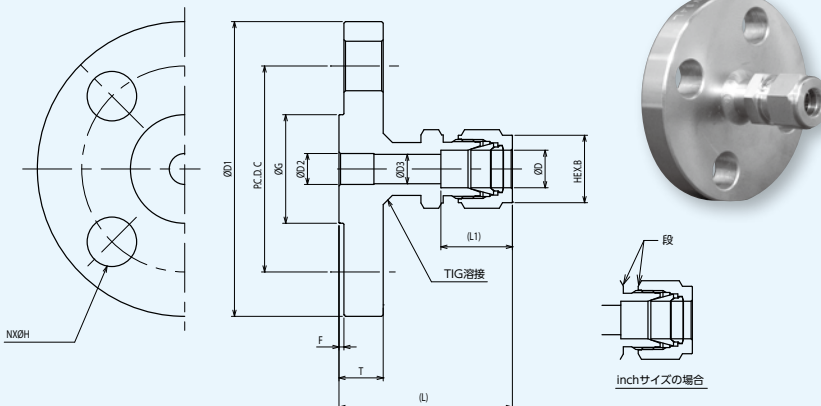

品番	接続フランジ規格	呼び径		寸法 mm (inch)															
		継手 mm (inch)	フランジ (A)	L	L1	フランジ								ボルト穴径			D2	D3	B
						D1	T	F	G	C	N	H							
VUWRF-12D-J10R	JIS 10K	12	15	53.4 (2.1)	22.8 (0.9)	95 (3.74)	12 (0.47)	1 (0.039)	51 (2.01)	70 (2.76)	4	15 (0.59)	10 (0.39)	9.5 (0.37)	22 (0.87)				
VUWRF-12D-J20R	JIS 20K	12	15	55.4 (2.18)	22.8 (0.9)	95 (3.74)	14 (0.47)	1 (0.039)	51 (2.01)	70 (2.76)	4	15 (0.59)	10 (0.39)	9.5 (0.37)	22 (0.87)				
VUWRF-12D-A2R	ANSI 150	12	15	52.6 (2.07)	22.8 (0.9)	88.9 (3.5)	11.2 (0.44)	1.6 (0.063)	35.1 (1.38)	60.5 (2.38)	4	16 (0.63)	10 (0.39)	9.5 (0.37)	22 (0.87)				
VUWRF-12.7D-A2R				12.7 (1/2)	15	22.9 (0.9)	108 (4.25)	14.3 (0.56)	1.6 (0.063)	50.8 (2)				79.3 (3.12)	9.5 (0.37)	22.2 (0.87)			
VUWRF-12.7F-A2R		25	55.7 (2.19)	22.9 (0.9)	108 (4.25)	14.3 (0.56)	1.6 (0.063)	50.8 (2)	79.3 (3.12)	4	16 (0.63)	10 (0.39)	9.5 (0.37)	22.2 (0.87)					
VUWRF-12D-A3R	ANSI 300	12	15	55.7 (2.19)	22.8 (0.9)	95.3 (3.75)	14.3 (0.56)	1.6 (0.063)	35.1 (1.38)	66.6 (2.62)	4	16 (0.63)	10 (0.39)	9.5 (0.37)	22 (0.87)				
VUWRF-12.7D-A3R				12.7 (1/2)	22.9 (0.9)	124 (4.88)	17.6 (0.69)	1.6 (0.063)	50.8 (2)	88.9 (3.5)				9.5 (0.37)	22.2 (0.87)				
VUWRF-12.7F-A3R		25	59 (2.32)	22.9 (0.9)	124 (4.88)	17.6 (0.69)	1.6 (0.063)	50.8 (2)	88.9 (3.5)	4	19.5 (0.77)	10 (0.39)	9.5 (0.37)	22.2 (0.87)					

※"D" - 寸法は最小穴径です。 ※技術の進歩のために使用材料、寸法など予告なく多少変更することがありますのであらかじめご了承下さい。

エルボーフユニオン(NPT)

L

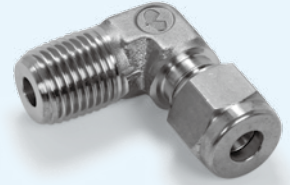
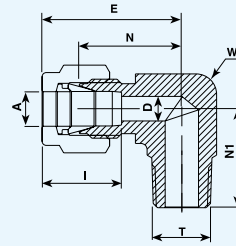

チューブ (ミリサイズ) とNPTおねじ

品番	A 呼び径	T	D	W		N	E	N1	I
	mm		mm	in	mm	mm	mm	mm	mm
VUWL-3AN	3	1/8NPT	2.4	7/16	11.1	17	23.6	17.8	12.9
VUWL-3BN	3	1/4NPT	2.4	1/2	12.7	18	24.6	23.4	12.9
VUWL-4AN	4	1/8NPT	2.4	1/2	12.7	18.8	25.4	18.8	13.7
VUWL-4BN	4	1/4NPT	2.4	1/2	12.7	18.8	25.4	23.4	13.7
VUWL-6AN	6	1/8NPT	4.8	1/2	12.7	19.6	27	18.8	15.3
VUWL-6BN	6	1/4NPT	4.8	1/2	12.7	19.6	27	23.4	15.3
VUWL-6CN	6	3/8NPT	4.8	11/16	17.5	22.4	29.8	26.2	15.3
VUWL-6DN	6	1/2NPT	4.8	13/16	20.6	24.4	31.8	33	15.3
VUWL-8AN	8	1/8NPT	4.8	9/16	14.3	21.3	28.8	19.8	16.2
VUWL-8BN	8	1/4NPT	6.4	9/16	14.3	21.3	28.8	24.4	16.2
VUWL-8CN	8	3/8NPT	6.4	11/16	17.5	23.1	30.6	26.2	16.2
VUWL-8DN	8	1/2NPT	6.4	13/16	20.6	25.1	32.6	33	16.2
VUWL-10AN	10	1/8NPT	4.8	11/16	17.5	23.9	31.5	21.6	17.2
VUWL-10BN	10	1/4NPT	7.1	11/16	17.5	23.9	31.5	26.2	17.2
VUWL-10CN	10	3/8NPT	7.9	11/16	17.5	23.9	31.5	26.2	17.2
VUWL-10DN	10	1/2NPT	7.9	13/16	20.6	25.9	33.5	33	17.2
VUWL-12AN	12	1/8NPT	4.8	13/16	20.6	25.9	36	23.6	22.8
VUWL-12BN	12	1/4NPT	7.1	13/16	20.6	25.9	36	28.2	22.8
VUWL-12CN	12	3/8NPT	9.5	13/16	20.6	25.9	36	28.2	22.8
VUWL-12DN	12	1/2NPT	9.5	13/16	20.6	25.9	36	33	22.8
VUWL-12EN	12	3/4NPT	9.5	1 1/8	28.6	29.7	39.8	36.8	22.8
VUWL-15DN	15	1/2NPT	11.9	15/16	23.8	27.9	38	35.1	24.4
VUWL-16CN	16	3/8NPT	9.5	15/16	23.8	27.9	38	30.2	24.4
VUWL-16DN	16	1/2NPT	11.9	15/16	23.8	27.9	38	35.1	24.4
VUWL-16EN	16	3/4NPT	12.7	1 1/8	28.6	29.7	39.8	36.8	24.4
VUWL-18DN	18	1/2NPT	11.9	1 1/8	28.6	29.7	39.8	36.8	24.4
VUWL-18EN	18	3/4NPT	15.1	1 1/8	28.6	29.7	39.8	36.8	24.4
VUWL-20DN	20	1/2NPT	11.9	1 3/8	34.9	34.5	44.6	41.7	26
VUWL-20EN	20	3/4NPT	15.9	1 3/8	34.9	34.5	44.6	41.7	26
VUWL-22EN	22	3/4NPT	15.9	1 3/8	34.9	34.5	44.6	41.7	26
VUWL-22FN	22	1NPT	18.3	1 3/8	34.9	34.5	44.6	46.5	26
VUWL-25EN	25	3/4NPT	15.9	1 3/8	34.9	36.8	49.1	41.7	31.3
VUWL-25FN	25	1NPT	21.8	1 3/8	34.9	36.8	49.1	46.5	31.3

インチは次ページ参照

※"D" - 寸法は最小穴径です。 ※技術の進歩のために使用材料、寸法など予告なく多少変更することがありますのであらかじめご了承ください。

エルボーフユニオン(NPT) (続き)

L

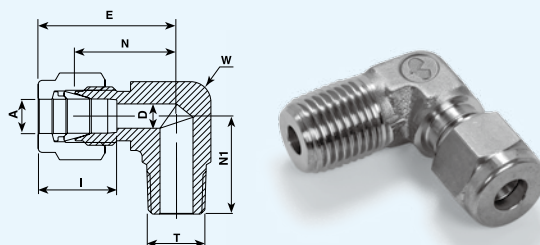

チューブ (インチサイズ) とNPTおねじ

品番	A 呼び径		T	D		W		N		E		N1		I	
	in	mm		in	mm	in	mm	in	mm	in	mm	in	mm	in	mm
VUWL-1.6AN	1/16	1.6	1/8NPT	0.05	1.3	7/16	11.1	0.6	15.2	0.75	19.1	0.7	17.8	0.34	8.6
VUWL-3.2AN	1/8	3.2	1/8NPT	0.09	2.3	7/16	11.1	0.67	17	0.93	23.6	0.7	17.8	0.5	12.7
VUWL-3.2BN	1/8	3.2	1/4NPT	0.09	2.3	1/2	12.7	0.71	18	0.97	24.6	0.92	23.4	0.5	12.7
VUWL-4.8AN	3/16	4.8	1/8NPT	0.12	3	1/2	12.7	0.74	18.8	1	25.4	0.74	18.8	0.54	13.7
VUWL-4.8BN	3/16	4.8	1/4NPT	0.12	3	1/2	12.7	0.74	18.8	1	25.4	0.92	23.4	0.54	13.7
VUWL-6.35AN	1/4	6.35	1/8NPT	0.19	4.8	1/2	12.7	0.77	19.6	1.06	26.9	0.74	18.8	0.6	15.2
VUWL-6.35BN	1/4	6.35	1/4NPT	0.19	4.8	1/2	12.7	0.77	19.6	1.06	26.9	0.92	23.4	0.6	15.2
VUWL-6.35CN	1/4	6.35	3/8NPT	0.19	4.8	11/16	17.5	0.88	22.4	1.17	29.7	1.03	26.2	0.6	15.2
VUWL-6.35DN	1/4	6.35	1/2NPT	0.19	4.8	13/16	20.6	0.96	24.4	1.25	31.8	1.3	33	0.6	15.2
VUWL-7.93AN	5/16	7.93	1/8NPT	0.19	4.8	9/16	14.3	0.84	21.3	1.13	28.7	0.78	19.8	0.64	16.2
VUWL-7.93BN	5/16	7.93	1/4NPT	0.25	6.4	9/16	14.3	0.84	21.3	1.13	28.7	0.96	24.4	0.64	16.2
VUWL-7.93CN	5/16	7.93	3/8NPT	0.25	6.4	11/16	17.5	0.91	23.1	1.2	30.5	1.03	26.2	0.64	16.2
VUWL-9.52AN	3/8	9.52	1/8NPT	0.19	4.8	5/8	15.9	0.91	23.1	1.2	30.5	0.82	20.8	0.66	16.8
VUWL-9.52BN	3/8	9.52	1/4NPT	0.28	7.1	5/8	15.9	0.91	23.1	1.2	30.5	1	25.4	0.66	16.8
VUWL-9.52CN	3/8	9.52	3/8NPT	0.28	7.1	11/16	17.5	0.94	23.9	1.23	31.2	1.03	26.2	0.66	16.8
VUWL-9.52DN	3/8	9.52	1/2NPT	0.28	7.1	13/16	20.6	1.02	25.9	1.31	33.3	1.3	33	0.66	16.8
VUWL-9.52EN	3/8	9.52	3/4NPT	0.28	7.1	1 1/16	27	1.17	29.7	1.46	37.1	1.45	36.8	0.66	16.8
VUWL-12.7BN	1/2	12.7	1/4NPT	0.28	7.1	13/16	20.6	1.02	25.9	1.42	36.1	1.11	28.2	0.9	22.9
VUWL-12.7CN	1/2	12.7	3/8NPT	0.37	9.5	13/16	20.6	1.02	25.9	1.42	36.1	1.11	28.2	0.9	22.9
VUWL-12.7DN	1/2	12.7	1/2NPT	0.41	10.4	13/16	20.6	1.02	25.9	1.42	36.1	1.3	33	0.9	22.9
VUWL-12.7EN	1/2	12.7	3/4NPT	0.41	10.4	1 1/16	27	1.17	29.7	1.57	39.9	1.45	36.8	0.9	22.9
VUWL-15.88CN	5/8	15.88	3/8NPT	0.37	9.6	15/16	23.8	1.1	27.9	1.5	38.1	1.19	30.2	0.96	24.4
VUWL-15.88DN	5/8	15.88	1/2NPT	0.47	11.9	15/16	23.8	1.1	27.9	1.5	38.1	1.38	35.1	0.96	24.4
VUWL-15.88EN	5/8	15.88	3/4NPT	0.50	12.7	1 1/8	28.6	1.17	29.7	1.57	39.9	1.45	36.8	0.96	24.4
VUWL-19.05DN	3/4	19.05	1/2NPT	0.47	11.9	1 1/16	27	1.17	29.7	1.57	39.9	1.45	36.8	0.96	24.4
VUWL-19.05EN	3/4	19.05	3/4NPT	0.62	15.8	1 1/16	27	1.17	29.7	1.57	39.9	1.45	36.8	0.96	24.4
VUWL-22.22EN	7/8	22.22	3/4NPT	0.62	15.8	1 3/8	34.9	1.36	34.5	1.76	44.7	1.64	41.7	1.02	25.9
VUWL-25.4EN	1	25.4	3/4NPT	0.62	15.8	1 3/8	34.9	1.45	36.8	1.93	49	1.64	41.7	1.23	31.2
VUWL-25.4FN	1	25.4	1NPT	0.86	21.8	1 3/8	34.9	1.45	36.8	1.93	49	1.83	46.5	1.23	31.2

※"D" - 寸法は最小穴径です。 ※技術の進歩のために使用材料、寸法など予告なく多少変更することがありますのであらかじめご了承下さい。

エルボーフユニオン(R)

L

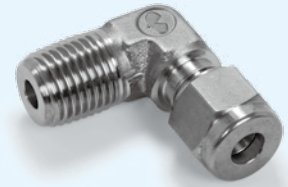
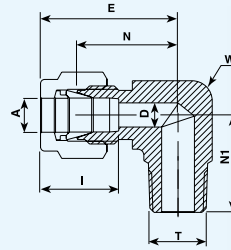

チューブ (ミリサイズ) とISOテーパードネジ

品番	A 呼び径	T	D	W		N	E	N1	I
	mm		mm	in	mm	mm	mm	mm	mm
VUWL-3A	3	R 1/8	2.4	7/16	11.1	17	23.6	17.8	12.9
VUWL-3B	3	R 1/4	2.4	1/2	12.7	18	24.6	23.4	12.9
VUWL-4A	4	R 1/8	2.4	1/2	12.7	18.8	25.4	18.8	13.7
VUWL-4B	4	R 1/4	2.4	1/2	12.7	18.8	25.4	23.4	13.7
VUWL-6A	6	R 1/8	4.8	1/2	12.7	19.6	27	18.8	15.3
VUWL-6B	6	R 1/4	4.8	1/2	12.7	19.6	27	23.4	15.3
VUWL-6C	6	R 3/8	4.8	11/16	17.5	22.4	29.8	26.2	15.3
VUWL-6D	6	R 1/2	4.8	13/16	20.6	24.4	31.8	33	15.3
VUWL-8A	8	R 1/8	4.8	9/16	14.3	21.3	28.8	19.8	16.2
VUWL-8B	8	R 1/4	6.4	9/16	14.3	21.3	28.8	24.4	16.2
VUWL-8C	8	R 3/8	6.4	11/16	17.5	23.1	30.6	26.2	16.2
VUWL-8D	8	R 1/2	6.4	13/16	20.6	25.1	32.6	33	16.2
VUWL-10A	10	R 1/8	4.8	11/16	17.5	23.9	31.5	21.6	17.2
VUWL-10B	10	R 1/4	7.1	11/16	17.5	23.9	31.5	26.2	17.2
VUWL-10C	10	R 3/8	7.9	11/16	17.5	23.9	31.5	26.2	17.2
VUWL-10D	10	R 1/2	7.9	13/16	20.6	25.9	33.5	33	17.2
VUWL-12A	12	R 1/8	4.8	13/16	20.6	25.9	36	23.6	22.8
VUWL-12B	12	R 1/4	7.1	13/16	20.6	25.9	36	28.2	22.8
VUWL-12C	12	R 3/8	9.5	13/16	20.6	25.9	36	28.2	22.8
VUWL-12D	12	R 1/2	9.5	13/16	20.6	25.9	36	33	22.8
VUWL-12E	12	R 3/4	9.5	1 1/16	27	29.7	39.8	36.8	22.8
VUWL-16C	16	R 3/8	9.5	15/16	23.8	27.9	38	30.2	24.4
VUWL-16D	16	R 1/2	11.9	15/16	23.8	27.9	38	35.1	24.4
VUWL-18D	18	R 1/2	11.9	1 1/8	28.6	29.7	39.8	36.8	24.4
VUWL-18E	18	R 3/4	15.1	1 1/16	27	29.7	39.8	36.8	24.4
VUWL-20D	20	R 1/2	11.9	1 3/8	34.9	34.5	44.6	41.7	26
VUWL-20E	20	R 3/4	15.9	1 3/8	34.9	34.5	44.6	41.7	26
VUWL-22E	22	R 3/4	15.9	1 3/8	34.9	34.5	44.6	41.7	26
VUWL-22F	22	R 1	18.3	1 3/8	34.9	34.5	44.6	46.5	26
VUWL-25E	25	R 3/4	15.9	1 3/8	34.9	36.8	49.1	41.7	31.3
VUWL-25F	25	R 1	21.8	1 3/8	34.9	36.8	49.1	46.5	31.3

参照規格:

DIN - 2999
 BS - 21
 JIS - B0203
 ISO - 1/7-BSP-T

製品への表示:

ボディにRマーク

※"D" - 寸法は最小穴径です。 ※技術の進歩のために使用材料、寸法など予告なく多少変更することがありますのであらかじめご了承ください。

エルボーフユニオン(R) (続き)

L

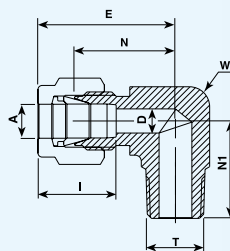

チューブ (インチサイズ) と ISO テーパー おねじ

品番	A 呼び径		T	D		W		N		E		N1		I	
	in	mm		in	mm	in	mm	in	mm	in	mm	in	mm	in	mm
VUWL-1.6A	1/16	1.6	R 1/8	0.05	1.3	7/16	11.1	0.6	15.2	0.75	19.1	0.7	17.8	0.34	8.6
VUWL-3.2A	1/8	3.2	R 1/8	0.09	2.3	7/16	11.1	0.67	17	0.93	23.6	0.7	17.8	0.5	12.7
VUWL-3.2B	1/8	3.2	R 1/4	0.09	2.3	1/2	12.7	0.71	18	0.97	24.6	0.92	23.4	0.5	12.7
VUWL-4.8A	3/16	4.8	R 1/8	0.12	3	1/2	12.7	0.74	18.8	1	25.4	0.74	18.8	0.54	13.7
VUWL-4.8B	3/16	4.8	R 1/4	0.12	3	1/2	12.7	0.74	18.8	1	25.4	0.92	23.4	0.54	13.7
VUWL-6.35A	1/4	6.35	R 1/8	0.19	4.8	1/2	12.7	0.77	19.6	1.06	26.9	0.74	18.8	0.6	15.2
VUWL-6.35B	1/4	6.35	R 1/4	0.19	4.8	1/2	12.7	0.77	19.6	1.06	26.9	0.92	23.4	0.6	15.2
VUWL-6.35C	1/4	6.35	R 3/8	0.19	4.8	11/16	17.5	0.88	22.4	1.17	29.7	1.03	26.2	0.6	15.2
VUWL-6.35D	1/4	6.35	R 1/2	0.19	4.8	13/16	20.6	0.96	24.4	1.25	31.8	1.3	33	0.6	15.2
VUWL-7.93A	5/16	7.93	R 1/8	0.19	4.8	9/16	14.3	0.84	21.3	1.13	28.7	0.78	19.8	0.64	16.2
VUWL-7.93B	5/16	7.93	R 1/4	0.25	6.35	9/16	14.3	0.84	21.3	1.13	28.7	0.96	24.4	0.64	16.2
VUWL-7.93C	5/16	7.93	R 3/8	0.25	6.35	11/16	17.5	0.91	23.1	1.2	30.5	1.03	26.2	0.64	16.2
VUWL-9.52A	3/8	9.52	R 1/8	0.19	4.8	5/8	15.9	0.91	23.1	1.2	30.5	0.82	20.8	0.66	16.8
VUWL-9.52B	3/8	9.52	R 1/4	0.28	7.1	5/8	15.9	0.91	23.1	1.2	30.5	1	25.4	0.66	16.8
VUWL-9.52C	3/8	9.52	R 3/8	0.28	7.1	11/16	17.5	0.94	23.9	1.23	31.2	1.03	26.2	0.66	16.8
VUWL-9.52D	3/8	9.52	R 1/2	0.28	7.1	13/16	20.6	1.02	25.9	1.31	33.3	1.3	33	0.66	16.8
VUWL-9.52E	3/8	9.52	R 3/4	0.28	7.1	1 1/8	28.6	1.17	29.7	1.46	37.1	1.45	36.8	0.66	16.8
VUWL-12.7B	1/2	12.7	R 1/4	0.28	7.1	13/16	20.6	1.02	25.9	1.42	36.1	1.11	28.2	0.9	22.9
VUWL-12.7C	1/2	12.7	R 3/8	0.37	9.5	13/16	20.6	1.02	25.9	1.42	36.1	1.11	28.2	0.9	22.9
VUWL-12.7D	1/2	12.7	R 1/2	0.41	10.4	13/16	20.6	1.02	25.9	1.42	36.1	1.3	33	0.9	22.9
VUWL-12.7E	1/2	12.7	R 3/4	0.41	10.4	1 1/8	28.6	1.17	29.7	1.57	39.9	1.45	36.8	0.9	22.9
VUWL-15.88C	5/8	15.88	R 3/8	0.38	9.6	15/16	23.8	1.1	27.9	1.5	38.1	1.19	30.2	0.96	24.4
VUWL-15.88D	5/8	15.88	R 1/2	0.47	11.9	15/16	23.8	1.1	27.9	1.5	38.1	1.38	35.1	0.96	24.4
VUWL-15.88E	5/8	15.88	R 3/4	0.5	12.7	1 1/8	28.6	1.17	29.7	1.57	39.9	1.45	36.8	0.96	24.4
VUWL-19.05D	3/4	19.05	R 1/2	0.47	11.9	1 1/16	27	1.17	29.7	1.57	39.9	1.45	36.8	0.96	24.4
VUWL-19.05E	3/4	19.05	R 3/4	0.62	15.8	1 1/16	27	1.17	29.7	1.57	39.9	1.45	36.8	0.96	24.4
VUWL-22.22E	7/8	22.22	R 3/4	0.62	15.8	1 3/8	34.9	1.36	34.5	1.76	44.7	1.64	41.7	1.02	25.9
VUWL-25.4E	1	25.4	R 3/4	0.62	15.8	1 3/8	34.9	1.45	36.8	1.93	49	1.64	41.7	1.23	31.2
VUWL-25.4F	1	25.4	R 1	0.86	21.8	1 3/8	34.9	1.45	36.8	1.93	49	1.83	46.5	1.23	31.2

参照規格:

DIN - 2999
BS - 21
JIS - B0203
ISO - 1/7-BSP-T

製品への表示:

ボディにRマーク

※"D" - 寸法は最小穴径です。 ※技術の進歩のために使用材料、寸法など予告なく多少変更することがありますのであらかじめご了承ください。

ウェルディングエルボレデューサー(オス)

LR

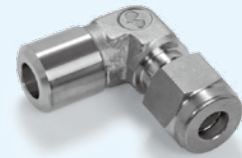
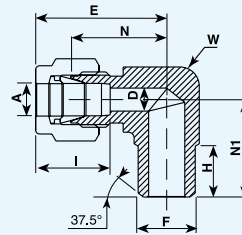

チューブ(インチサイズ)とパイプ(インチサイズ)

品番	A 呼び径		F チューブサイズ		D		W		N		H		E		N1		I	
	in	mm	in	mm	in	mm	in	mm	in	mm	in	mm	in	mm	in	mm	in	mm
VUWLR-6.35X10.3	1/4	6.35	1/8	10.3	0.19	4.8	1/2	12.7	0.77	19.6	0.38	9.7	1.06	26.9	0.74	18.8	0.6	15.2
VUWLR-6.35X13.7	1/4	6.35	1/4	13.7	0.19	4.8	1/2	12.7	0.77	19.6	0.56	14.2	1.06	26.9	0.92	23.4	0.6	15.2
VUWLR-9.52X13.7	3/8	9.52	1/4	13.7	0.28	7.1	5/8	15.9	0.91	23.1	0.56	14.2	1.2	30.5	1	25.4	0.66	16.8
VUWLR-12.7X21.3	1/2	12.7	1/2	21.3	0.41	10.4	13/16	20.6	1.02	25.9	0.75	19.1	1.42	36.1	1.3	33	0.9	22.9
VUWLR-19.05X26.7	3/4	19.05	3/4	26.7	0.62	15.8	1 1/8	28.6	1.17	29.7	0.75	19.1	1.57	39.9	1.45	36.8	0.96	24.4

ウェルディングエルボレデューサー(メス)

LR

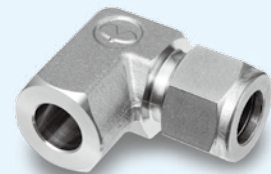
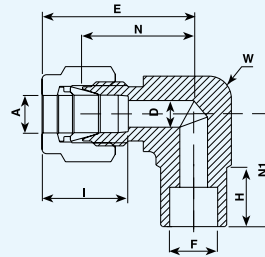

チューブ(インチサイズ)とパイプ(インチサイズ)

品番	A 呼び径		F チューブサイズ		D		W		N		H		E		N1		I	
	in	mm	in	mm	in	mm	in	mm	in	mm	in	mm	in	mm	in	mm	in	mm
VUWLR-6.35X6.35F	1/4	6.35	1/4	6.35	0.19	4.8	1/2	12.7	0.77	19.6	0.31	7.9	1.06	26.9	0.77	19.6	0.6	15.2
VUWLR-9.52X9.52F	3/8	9.52	3/8	9.52	0.28	7.1	5/8	15.9	0.91	23.1	0.38	9.7	1.2	30.5	0.91	23.1	0.66	16.8
VUWLR-12.7X12.7F	1/2	12.7	1/2	12.7	0.41	10.4	15/16	23.8	1.02	25.9	0.5	12.7	1.42	36.1	1.02	25.9	0.9	22.9

※"D" - 寸法は最小穴径です。 ※技術の進歩のために使用材料、寸法など予告なく多少変更することがありますのであらかじめご了承下さい。

エルボゲージユニオン(NPT)

LG

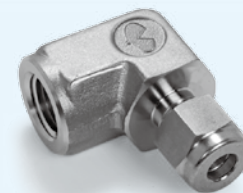
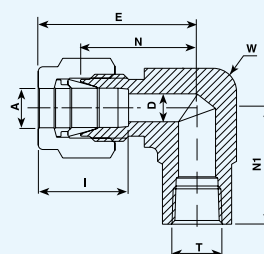

V-Lok 継手 エルボゲージユニオン(NPT)

チューブ (ミリサイズ) とNPTめねじ

品番	A 呼び径		T	D		W		N		E		N1		I	
	in	mm		in	mm	in	mm	in	mm	in	mm	in	mm	in	mm
VUWLG-6AN		6	1/8NPT		4.8	5/8	15.9		19.6		27		21.6		15.3
VUWLG-6BN		6	1/4NPT		4.8	11/16	17.5		22.4		29.8		22.4		15.3
VUWLG-10BN		10	1/4NPT		7.9	13/16	20.6		25.9		33.5		22.4		17.2
VUWLG-12BN		12	1/4NPT		9.5	13/16	20.6		25.9		36		22.4		22.8
VUWLG-12DN		12	1/2NPT		9.5	1 1/8	28.6		28.7		38.5		28.4		22.8

チューブ (インチサイズ) とNPTめねじ

品番	A 呼び径		T	D		W		N		E		N1		I	
	in	mm		in	mm	in	mm	in	mm	in	mm	in	mm	in	mm
VUWLG-3.2AN	1/8	3.2	1/8NPT	0.09	2.3	5/8	15.9	0.71	18	0.97	24.6	0.75	19.1	0.5	12.7
VUWLG-3.2BN	1/8	3.2	1/4NPT	0.09	2.3	13/16	20.6	0.82	20.8	1.08	27.4	0.94	23.8	0.5	12.7
VUWLG-4.8AN	3/16	4.8	1/8NPT	0.12	3	5/8	15.9	0.74	18.8	1	25.4	0.75	19.1	0.54	13.7
VUWLG-6.35AN	1/4	6.35	1/8NPT	0.19	4.8	1/2	12.7	0.77	19.6	1.06	26.9	0.75	19.1	0.6	15.3
VUWLG-6.35BN	1/4	6.35	1/4NPT	0.19	4.8	11/16	17.5	0.88	22.4	1.17	29.7	0.88	22.4	0.6	15.3
VUWLG-6.35CN	1/4	6.35	3/8NPT	0.19	4.8	15/16	23.8	0.96	24.4	1.25	31.8	0.88	22.4	0.6	15.3
VUWLG-6.35DN	1/4	6.35	1/2NPT	0.19	4.8	1 1/8	28.6	1.07	27.2	1.36	34.5	1.12	28.5	0.6	15.3
VUWLG-7.93AN	5/16	7.93	1/8NPT	0.25	6.35	9/16	14.3	0.84	21.3	1.13	28.7	0.75	19.1	0.64	16.2
VUWLG-7.93BN	5/16	7.93	1/4NPT	0.25	6.35	13/16	20.6	0.91	23.1	1.2	30.5	0.88	22.4	0.64	16.2
VUWLG-9.52AN	3/8	9.52	1/8NPT	0.28	7.1	5/8	15.9	0.91	23.1	1.2	30.5	0.75	19.1	0.66	16.9
VUWLG-9.52BN	3/8	9.52	1/4NPT	0.28	7.1	11/16	20.6	0.94	23.9	1.23	31.2	0.88	22.4	0.66	16.9
VUWLG-9.52CN	3/8	9.52	3/8NPT	0.28	7.1	15/16	23.8	1.02	25.9	1.31	33.3	0.88	22.4	0.66	16.9
VUWLG-9.52DN	3/8	9.52	1/2NPT	0.28	7.1	1 1/16	27	1.12	28.7	1.42	36.1	1.12	28.5	0.66	16.9
VUWLG-12.7BN	1/2	12.7	1/4NPT	0.41	10.4	13/16	20.6	1.02	25.9	1.42	36.1	0.88	22.4	0.9	22.9
VUWLG-12.7CN	1/2	12.7	3/8NPT	0.41	10.4	15/16	23.8	1.02	25.9	1.42	36.1	0.88	22.4	0.9	22.9
VUWLG-12.7DN	1/2	12.7	1/2NPT	0.41	10.4	1 1/16	27	1.12	28.7	1.53	36.9	1.12	28	0.9	22.9
VUWLG-15.88CN	5/8	15.88	3/8NPT	0.5	12.7	15/16	23.8	1.1	27.9	1.5	38.1	0.88	22.4	0.96	24.4
VUWLG-15.88DN	5/8	15.88	1/2NPT	0.5	12.7	1 1/8	28.6	1.17	29.7	1.57	39.9	1.12	28.5	0.96	24.4
VUWLG-19.05DN	3/4	19.05	1/2NPT	0.62	15.7	1 1/8	28.6	1.17	29.7	1.57	39.9	1.12	28.5	0.96	24.4
VUWLG-19.05EN	3/4	19.05	3/4NPT	0.62	15.7	1 3/8	34.9	1.36	34.5	1.76	44.7	1.25	31.8	0.96	24.4
VUWLG-22.22EN	7/8	22.22	3/4NPT	0.72	18.3	1 3/8	34.9	1.25	31.8	1.76	44.7	1.25	31.8	1.02	25.9
VUWLG-25.4EN	1	25.4	3/4NPT	0.88	22.3	1 3/8	34.9	1.25	31.8	1.93	49	1.25	31.8	1.23	31.2
VUWLG-25.4FN	1	25.4	1NPT	0.88	22.3	1 11/16	42.9	1.63	41.4	2.11	53.6	1.5	38.1	1.23	31.2

※"D" - 寸法は最小穴径です。 ※技術の進歩のために使用材料、寸法など予告なく多少変更することがありますのであらかじめご了承下さい。

エルボゲージユニオン(Rc)

LG

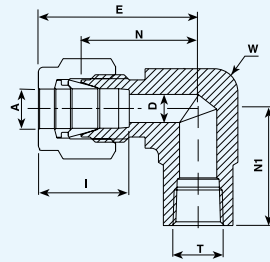

チューブ (ミリサイズ) とISOテーパーめねじ

品番	A 呼び径		T	D		W		N		E		N1		I	
	in	mm		in	mm	in	mm	in	mm	in	mm	in	mm	in	mm
VUWLG-6A		6	Rc 1/8		4.8	5/8	15.9		19.6		27		21.6		15.3
VUWLG-6B		6	Rc 1/4		4.8	11/16	17.5		22.4		29.8		22.4		15.3
VUWLG-10B		10	Rc 1/4		7.9	13/16	20.6		25.9		33.5		22.4		17.2
VUWLG-12B		12	Rc 1/4		9.5	13/16	20.6		25.9		36		22.4		22.8
VUWLG-12D		12	Rc 1/2		9.5	1 1/8	28.6		28.7		38.5		28.4		22.8

チューブ (インチサイズ) とISOテーパーめねじ

品番	A 呼び径		T	D		W		N		E		N1		I	
	in	mm		in	mm	in	mm	in	mm	in	mm	in	mm	in	mm
VUWLG-3.2A	1/8	3.2	Rc 1/8	0.09	2.3	5/8	15.9	0.71	18	0.97	24.6	0.75	19.1	0.5	12.7
VUWLG-3.2B	1/8	3.2	Rc 1/4	0.09	2.3	13/16	20.6	0.82	20.8	1.08	27.4	0.94	23.8	0.5	12.7
VUWLG-4.8A	3/16	4.8	Rc 1/8	0.12	3	5/8	15.9	0.74	18.8	1	25.4	0.75	19.1	0.54	13.7
VUWLG-6.35A	1/4	6.35	Rc 1/8	0.19	4.8	1/2	12.7	0.77	19.6	1.06	26.9	0.75	19.1	0.6	15.3
VUWLG-6.35B	1/4	6.35	Rc 1/4	0.19	4.8	11/16	17.5	0.88	22.4	1.17	29.7	0.88	22.4	0.6	15.3
VUWLG-6.35C	1/4	6.35	Rc 3/8	0.19	4.8	15/16	23.8	0.96	24.4	1.25	31.8	0.88	22.4	0.6	15.3
VUWLG-6.35D	1/4	6.35	Rc 1/2	0.19	4.8	1 1/8	28.6	1.07	27.2	1.36	34.5	1.12	28.5	0.6	15.3
VUWLG-7.93A	5/16	7.93	Rc 1/8	0.25	6.35	9/16	14.3	0.84	21.3	1.13	28.7	0.75	19.1	0.64	16.2
VUWLG-7.93B	5/16	7.93	Rc 1/4	0.25	6.35	13/16	20.6	0.91	23.1	1.2	30.5	0.88	22.4	0.64	16.2
VUWLG-9.52A	3/8	9.52	Rc 1/8	0.28	7.1	5/8	15.9	0.91	23.1	1.2	30.5	0.75	19.1	0.66	16.9
VUWLG-9.52B	3/8	9.52	Rc 1/4	0.28	7.1	11/16	20.6	0.94	23.9	1.23	31.2	0.88	22.4	0.66	16.9
VUWLG-9.52C	3/8	9.52	Rc 3/8	0.28	7.1	15/16	23.8	1.02	25.9	1.31	33.3	0.88	22.4	0.66	16.9
VUWLG-9.52D	3/8	9.52	Rc 1/2	0.28	7.1	1 1/16	27	1.12	28.7	1.42	36.1	1.12	28.5	0.66	16.9
VUWLG-12.7B	1/2	12.7	Rc 1/4	0.41	10.4	13/16	20.6	1.02	25.9	1.42	36.1	0.88	22.4	0.9	22.9
VUWLG-12.7C	1/2	12.7	Rc 3/8	0.41	10.4	15/16	23.8	1.02	25.9	1.42	36.1	0.88	22.4	0.9	22.9
VUWLG-12.7D	1/2	12.7	Rc 1/2	0.41	10.4	1 1/16	27	1.12	28.7	1.53	36.9	1.12	28.5	0.9	22.9
VUWLG-15.88C	5/8	15.88	Rc 3/8	0.5	12.7	15/16	23.8	1.1	27.9	1.5	38.1	0.88	22.4	0.96	24.4
VUWLG-15.88D	5/8	15.88	Rc 1/2	0.5	12.7	1 1/8	28.6	1.17	29.7	1.57	39.9	1.12	28.5	0.96	24.4
VUWLG-19.05D	3/4	19.05	Rc 1/2	0.62	15.7	1 1/8	28.6	1.17	29.7	1.57	39.9	1.12	28.5	0.96	24.4
VUWLG-19.05E	3/4	19.05	Rc 3/4	0.62	15.8	1 3/8	34.9	1.36	34.5	1.76	44.7	1.25	31.8	0.96	24.4
VUWLG-22.22E	7/8	22.22	Rc 3/4	0.72	18.3	1 3/8	34.9	1.25	31.8	1.76	44.7	1.25	31.8	1.02	25.9
VUWLG-25.4E	1	25.4	Rc 3/4	0.88	22.3	1 3/8	34.9	1.25	31.8	1.93	49	1.25	31.8	1.23	31.2
VUWLG-25.4F	1	25.4	Rc 1	0.88	22.3	1 11/16	42.9	1.63	41.4	2.11	53.6	1.5	38.1	1.23	31.2

製品への表示:

ボディにRマーク

※"D" - 寸法は最小穴径です。 ※技術の進歩のために使用材料、寸法など予告なく多少変更することがありますのであらかじめご了承ください。

ティーエルユニオン (NPT)

TL

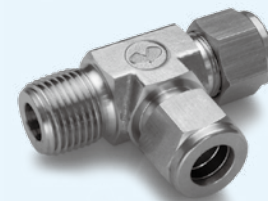
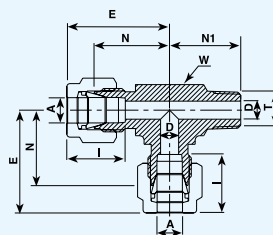

V-Lok 継手 ティーエルユニオン (NPT)

チューブ (ミリサイズ) と NPT おねじ

品番	A 呼び径		T	D		W		N		E		N1		I
	in	mm		in	mm	in	mm	in	mm	in	mm	in	mm	
VUWTL-6AN		6	1/8NPT		4.8	1/2	12.7		19.6		27		18.8	15.3
VUWTL-6BN		6	1/4NPT		4.8	1/2	12.7		19.6		27		23.4	15.3
VUWTL-8AN		8	1/8NPT		4.8	5/8	15.9		22.4		29.9		20.8	16.2
VUWTL-8BN		8	1/4NPT		6.4	5/8	15.9		22.4		29.9		25.4	16.2
VUWTL-10BN		10	1/4NPT		7.1	13/16	20.6		25.9		33.5		28.2	16.2
VUWTL-12BN		12	1/4NPT		7.1	13/16	20.6		25.9		36		28.2	22.8
VUWTL-12CN		12	3/8NPT		9.5	13/16	20.6		25.9		36		28.2	22.8
VUWTL-12DN		12	1/2NPT		9.5	15/16	23.8		25.9		36		33	22.8
VUWTL-16DN		16	1/2NPT		11.9	15/16	23.8		27.9		38		35	24.4

チューブ (インチサイズ) と NPT おねじ

品番	A 呼び径		T	D		W		N		E		N1		I
	in	mm		in	mm	in	mm	in	mm	in	mm	in	mm	
VUWTL-3.2AN	1/8	3.2	1/8NPT	0.09	2.3	7/16	11.1	0.67	17	0.93	23.6	0.7	17.8	0.5 12.7
VUWTL-3.2BN	1/8	3.2	1/4NPT	0.09	2.3	1/2	12.7	0.71	18	0.97	24.6	0.92	23.4	0.5 12.7
VUWTL-4.8AN	3/16	4.8	1/8NPT	0.12	3.1	7/16	11.1	0.7	17.8	0.96	24.4	0.7	17.8	0.54 13.7
VUWTL-6.35AN	1/4	6.35	1/8NPT	0.19	4.8	1/2	12.7	0.77	19.6	1.06	26.9	0.74	18.8	0.6 15.2
VUWTL-6.35BN	1/4	6.35	1/4NPT	0.19	4.8	1/2	12.7	0.77	19.6	1.06	26.9	0.92	23.4	0.6 15.2
VUWTL-7.93AN	5/16	7.93	1/8NPT	0.19	4.8	5/8	15.9	0.88	22.4	1.17	29.7	0.82	20.8	0.64 16.3
VUWTL-9.52BN	3/8	9.52	1/4NPT	0.28	7.1	5/8	15.9	0.91	23.1	1.2	30.5	1	25.4	0.66 16.8
VUWTL-9.52CN	3/8	9.52	3/8NPT	0.28	7.1	13/16	20.6	1.02	25.9	1.31	33.3	1.11	28.2	0.66 16.8
VUWTL-12.7CN	1/2	12.7	3/8NPT	0.38	9.5	13/16	20.6	1.02	25.9	1.42	36.1	1.11	28.2	0.9 22.9
VUWTL-12.7DN	1/2	12.7	1/2NPT	0.41	10.4	13/16	20.6	1.02	25.9	1.42	36.1	1.3	33	0.9 22.9
VUWTL-15.88DN	5/8	15.88	1/2NPT	0.47	11.9	15/16	23.8	1.1	27.9	1.5	38.1	1.38	35.1	0.96 24.4
VUWTL-19.05EN	3/4	19.05	3/4NPT	0.62	15.8	1 1/8	28.6	1.17	29.7	1.57	39.9	1.45	36.8	0.96 24.4

※"D" - 寸法は最小穴径です。 ※技術の進歩のために使用材料、寸法など予告なく多少変更することがありますのであらかじめご了承ください。

ティールユニオン (R)

TL

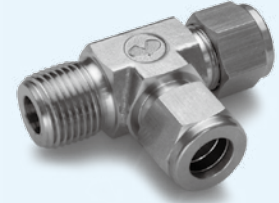
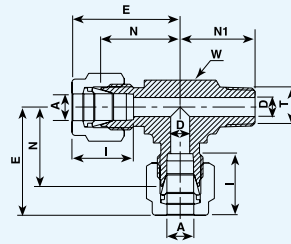

チューブ (ミリサイズ) とISOテーパーおねじ

品番	A 呼び径		T	D		W		N		E		N1		I
	in	mm		in	mm	in	mm	in	mm	in	mm	in	mm	
VUWTL-6A		6	R 1/8		4.8	1/2	12.7		19.6		27		18.8	15.3
VUWTL-6B		6	R 1/4		4.8	1/2	12.7		19.6		27		23.4	15.3
VUWTL-8A		8	R 1/8		4.8	5/8	15.9		22.4		29.9		20.8	16.2
VUWTL-8B		8	R 1/4		6.4	5/8	15.9		22.4		29.9		25.4	16.2
VUWTL-10B		10	R 1/4		7.1	13/16	20.6		25.9		33.5		28.2	16.2
VUWTL-12B		12	R 1/4		7.1	13/16	20.6		25.9		36		28.2	22.8
VUWTL-12C		12	R 3/8		9.5	13/16	20.6		25.9		36		28.2	22.8
VUWTL-12D		12	R 1/2		9.5	15/16	23.8		25.9		36		33	22.8
VUWTL-16D		16	R 1/2		11.9	15/16	23.8		27.9		38		35	24.4

チューブ (インチサイズ) とISOテーパーおねじ

品番	A 呼び径		T	D		W		N		E		N1		I	
	in	mm		in	mm	in	mm	in	mm	in	mm	in	mm		
VUWTL-3.2A	1/8	3.2	R 1/8	0.09	2.3	7/16	11.1	0.67	17	0.93	23.6	0.7	17.8	0.5	12.7
VUWTL-3.2B	1/8	3.2	R 1/4	0.09	2.3	1/2	12.7	0.71	18	0.97	24.6	0.92	23.4	0.5	12.7
VUWTL-4.8A	3/16	4.8	R 1/8	0.12	3.1	7/16	11.1	0.7	17.8	0.96	24.4	0.7	17.8	0.54	13.7
VUWTL-6.35A	1/4	6.35	R 1/8	0.19	4.8	1/2	12.7	0.77	19.6	1.06	26.9	0.74	18.8	0.6	15.2
VUWTL-6.35B	1/4	6.35	R 1/4	0.19	4.8	1/2	12.7	0.77	19.6	1.06	26.9	0.92	23.4	0.6	15.2
VUWTL-7.93A	5/16	7.93	R 1/8	0.19	4.8	5/8	15.9	0.88	22.4	1.17	29.7	0.82	20.8	0.64	16.3
VUWTL-9.52B	3/8	9.52	R 1/4	0.28	7.1	5/8	15.9	0.91	23.1	1.2	30.5	1	25.4	0.66	16.8
VUWTL-9.52C	3/8	9.52	R 3/8	0.28	7.1	13/16	20.6	1.02	25.9	1.31	33.3	1.11	28.2	0.66	16.8
VUWTL-12.7C	1/2	12.7	R 3/8	0.38	9.5	13/16	20.6	1.02	25.9	1.42	36.1	1.11	28.2	0.9	22.9
VUWTL-12.7D	1/2	12.7	R 1/2	0.41	10.4	13/16	20.6	1.02	25.9	1.42	36.1	1.3	33	0.9	22.9
VUWTL-15.88D	5/8	15.88	R 1/2	0.47	11.9	15/16	23.8	1.1	27.9	1.5	38.1	1.38	35.1	0.96	24.4
VUWTL-19.05E	3/4	19.05	R 3/4	0.62	15.8	1 1/8	28.6	1.17	29.7	1.57	39.9	1.45	36.8	0.96	24.4

製品への表示:

ボディにRマーク

※"D" - 寸法は最小穴径です。 ※技術の進歩のために使用材料、寸法など予告なく多少変更することがありますのであらかじめご了承ください。

ティーエルゲージユニオン(NPT)

TLG

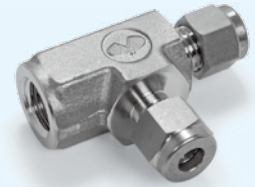
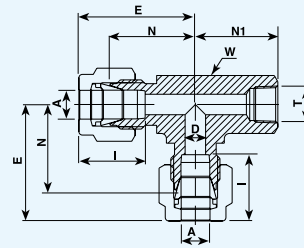

チューブ (ミリサイズ) とNPTめねじ

品番	A 呼び径		T	D		W		N		E		N1		I	
	in	mm		in	mm	in	mm	in	mm	in	mm	in	mm	in	mm
VUWTLG-6AN	1/8	3.2	1/8NPT	0.19	4.8	5/8	15.9	0.77	19.6	1.06	27	0.74	19	0.6	15.3
VUWTLG-6BN	1/4	6.35	1/4NPT	0.19	4.8	13/16	20.6	0.88	22.4	1.17	29.8	0.88	22.4	0.6	15.3
VUWTLG-12BN	1/2	12.7	1/2NPT	0.37	9.5	13/16	20.6	1.01	25.9	1.41	36	0.88	22.4	0.89	22.8
VUWTLG-12DN	3/4	19.05	1/2NPT	0.37	9.5	1 1/8	28.6	1.16	29.7	1.57	39.8	1.12	28.5	0.89	22.8

チューブ (インチサイズ) とNPTめねじ

品番	A 呼び径		T	D		W		N		E		N1		I	
	in	mm		in	mm	in	mm	in	mm	in	mm	in	mm	in	mm
VUWTLG-3.2AN	1/8	3.2	1/8NPT	0.09	2.3	5/8	15.9	0.71	18	0.97	24.4	0.75	19.1	0.5	12.7
VUWTLG-6.35AN	1/4	6.35	1/8NPT	0.19	4.8	5/8	15.9	0.77	19.6	1.06	26.9	0.75	19.1	0.6	15.2
VUWTLG-6.35BN	1/4	6.35	1/4NPT	0.19	4.8	13/16	20.6	0.88	22.4	1.17	29.7	0.88	22.4	0.6	15.2
VUWTLG-9.52BN	3/8	9.52	1/4NPT	0.28	7.1	13/16	20.6	0.94	23.9	1.23	31.2	0.88	22.4	0.66	16.8
VUWTLG-12.7CN	1/2	12.7	3/8NPT	0.41	10.4	15/16	23.8	1.02	25.9	1.42	36.1	0.88	22.4	0.9	22.9
VUWTLG-12.7DN	1/2	12.7	1/2NPT	0.41	10.4	1 1/16	27	1.17	29.7	1.57	39.9	1.12	28.5	0.9	22.9
VUWTLG-19.05EN	3/4	19.05	3/4NPT	0.62	15.8	1 3/8	34.9	1.36	34.5	1.76	44.7	1.25	31.8	0.9	24.4

※"D" - 寸法は最小穴径です。 ※技術の進歩のために使用材料、寸法など予告なく多少変更することがありますのであらかじめご了承下さい。

ティーエルゲージユニオン (Rc)

TLG

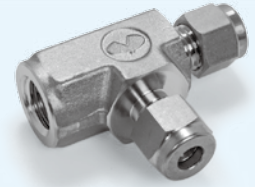
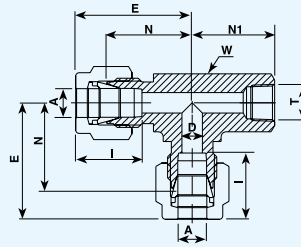

チューブ (ミリサイズ) とISOテーパーめねじ

品番	A 呼び径		T	D		W		N		E		N1		I	
	in	mm		in	mm	in	mm	in	mm	in	mm	in	mm		
VUWTLG-6A	1/8	3.2	Rc 1/8	0.19	4.8	5/8	15.9	0.77	19.6	1.06	27	0.74	19	0.6	15.3
VUWTLG-6B	1/4	6.35	Rc 1/4	0.19	4.8	13/16	20.6	0.88	22.4	1.17	29.8	0.88	22.4	0.6	15.3
VUWTLG-12B	1/2	12.7	Rc 1/4	0.37	9.5	13/16	20.6	1.01	25.9	1.41	36	0.88	22.4	0.89	22.8
VUWTLG-12D	1/2	12.7	Rc 1/2	0.37	9.5	1 1/8	28.6	1.16	29.7	1.57	39.8	1.12	28.5	0.89	22.8

チューブ (インチサイズ) とISOテーパーめねじ

品番	A 呼び径		T	D		W		N		E		N1		I	
	in	mm		in	mm	in	mm	in	mm	in	mm	in	mm		
VUWTLG-3.2A	1/8	3.2	Rc 1/8	0.09	2.3	5/8	15.9	0.71	18	0.97	24.4	0.75	19.1	0.5	12.7
VUWTLG-6.35A	1/4	6.35	Rc 1/8	0.19	4.8	5/8	15.9	0.77	19.6	1.06	26.9	0.75	19.1	0.6	15.2
VUWTLG-6.35B	1/4	6.35	Rc 1/4	0.19	4.8	13/16	20.6	0.88	22.4	1.17	29.7	0.88	22.4	0.6	15.2
VUWTLG-9.52B	3/8	9.52	Rc 1/4	0.28	7.1	13/16	20.6	0.94	23.9	1.23	31.2	0.88	22.4	0.66	16.8
VUWTLG-12.7C	1/2	12.7	Rc 3/8	0.41	10.4	15/16	23.8	1.02	25.9	1.42	36.1	0.88	22.4	0.9	22.9
VUWTLG-12.7D	1/2	12.7	Rc 1/2	0.41	10.4	1 1/16	27	1.17	29.7	1.57	39.9	1.12	28.5	0.9	22.9
VUWTLG-19.05E	3/4	19.05	Rc 3/4	0.62	15.8	1 3/8	34.9	1.36	34.5	1.76	44.7	1.25	31.8	0.9	24.4

製品への表示:

ボディにRマーク

※"D" - 寸法は最小穴径です。 ※技術の進歩のために使用材料、寸法など予告なく多少変更することがありますのであらかじめご了承下さい。

ティーエスユニオン(NPT)

TS

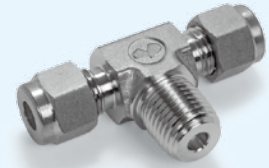
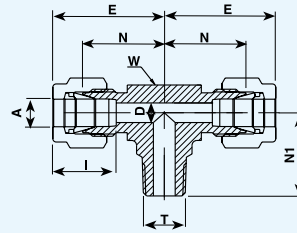

チューブ (ミリサイズ) とNPTおねじ

品番	A 呼び径		T	D		W		N		E		N1		I
	in	mm		in	mm	in	mm	in	mm	in	mm	in	mm	
VUWTS-6AN		6	1/8NPT		4.8	1/2	12.7		19.6		27		18.8	15.3
VUWTS-6BN		6	1/4NPT		4.8	1/2	12.7		19.6		27		23.4	15.3
VUWTS-8AN		8	1/8NPT		4.8	5/8	15.9		22.4		29.9		20.8	16.2
VUWTS-8BN		8	1/4NPT		6.4	5/8	15.9		22.4		29.9		25.4	16.2
VUWTS-10BN		10	1/4NPT		7.1	13/16	20.6		25.9		33.5		28.2	17.2
VUWTS-12BN		12	1/4NPT		7.1	13/16	20.6		25.9		36		28.2	22.8
VUWTS-12CN		12	3/8NPT		9.5	13/16	20.6		25.9		36		28.2	22.8
VUWTS-12DN		12	1/2NPT		9.5	13/16	20.6		25.9		36		33	22.8
VUWTS-16DN		16	1/2NPT		11.9	15/16	23.8		28.7		38.8		35.8	24.4

チューブ (インチサイズ) とNPTおねじ

品番	A 呼び径		T	D		W		N		E		N1		I	
	in	mm		in	mm	in	mm	in	mm	in	mm	in	mm		
VUWTS-3.2AN	1/8	3.2	1/8NPT	0.09	2.3	7/16	11.1	0.67	17	0.93	23.6	0.7	17.8	0.5	12.7
VUWTS-3.2BN	1/8	3.2	1/4NPT	0.09	2.3	1/2	12.7	0.71	18	0.97	24.6	0.92	23.3	0.5	12.7
VUWTS-4.8AN	3/16	4.8	1/8NPT	0.12	3	7/16	11.1	0.7	17.8	0.96	24.4	0.7	17.8	0.54	13.7
VUWTS-6.35AN	1/4	6.35	1/8NPT	0.19	4.8	1/2	12.7	0.77	19.6	1.06	26.9	0.74	18.8	0.6	15.2
VUWTS-6.35BN	1/4	6.35	1/4NPT	0.19	4.8	1/2	12.7	0.77	19.6	1.06	26.9	0.92	23.4	0.6	15.2
VUWTS-7.93AN	5/16	7.93	1/8NPT	0.19	4.8	5/8	15.9	0.88	22.4	1.17	29.7	0.82	20.8	0.64	16.2
VUWTS-9.52BN	3/8	9.52	1/4NPT	0.28	7.1	5/8	15.9	0.91	23.1	1.2	30.5	1	25.4	0.66	16.8
VUWTS-9.52CN	3/8	9.52	3/8NPT	0.28	7.1	13/16	20.6	1.02	25.9	1.31	33.3	1.11	28.2	0.66	16.8
VUWTS-12.7CN	1/2	12.7	3/8NPT	0.38	9.5	13/16	20.6	1.02	25.9	1.42	36.1	1.11	28.2	0.9	22.9
VUWTS-12.7DN	1/2	12.7	1/2NPT	0.41	10.4	13/16	20.6	1.02	26	1.42	36.1	1.3	33	0.9	22.9
VUWTS-15.88DN	5/8	15.88	1/2NPT	0.47	11.9	15/16	23.8	1.13	28.7	1.53	38.9	1.41	35.8	0.96	24.4
VUWTS-19.05EN	3/4	19.05	3/4NPT	0.62	15.8	1 1/16	27	1.17	29.7	1.57	39.9	1.45	36.8	0.96	24.4

※"D" - 寸法は最小穴径です。 ※技術の進歩のために使用材料、寸法など予告なく多少変更することがありますのであらかじめご了承ください。

ティーエスユニオン (R)

TS

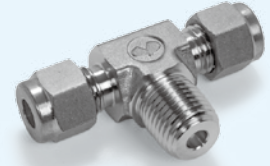
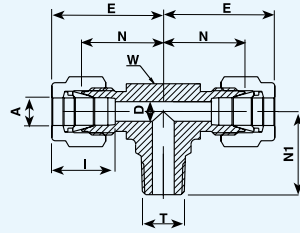

チューブ (ミリサイズ) とISOテーパーおねじ

品番	A 呼び径		T	D		W		N		E		N1		I
	mm			mm	in	mm	mm	mm	mm	mm	mm	mm		
VUWTS-6A	6		R 1/8	4.8	1/2	12.7	19.6	27	18.8	15.3				
VUWTS-6B	6		R 1/4	4.8	1/2	12.7	19.6	27	23.4	15.3				
VUWTS-8A	8		R 1/8	4.8	5/8	15.9	22.4	29.9	20.8	16.2				
VUWTS-8B	8		R 1/4	6.4	5/8	15.9	22.4	29.9	25.4	16.2				
VUWTS-10B	10		R 1/4	7.1	13/16	20.6	25.9	33.5	28.2	17.2				
VUWTS-12B	12		R 1/4	7.1	13/16	20.6	25.9	36	28.2	22.8				
VUWTS-12C	12		R 3/8	9.5	13/16	20.6	25.9	36	28.2	22.8				
VUWTS-12D	12		R 1/2	9.5	13/16	20.6	25.9	36	33	22.8				
VUWTS-16D	16		R 1/2	11.9	15/16	23.8	28.7	38.8	35.8	24.4				

チューブ (インチサイズ) とISOテーパーおねじ

品番	A 呼び径		T	D		W		N		E		N1		I	
	in	mm		in	mm	in	mm	in	mm	in	mm	in	mm	in	mm
VUWTS-3.2A	1/8	3.2	R 1/8	0.09	2.3	7/16	11.1	0.67	17	0.93	23.6	0.7	17.8	0.5	12.7
VUWTS-3.2B	1/8	3.2	R 1/4	0.09	2.3	1/2	12.7	0.71	18	0.97	24.6	0.92	23.4	0.5	12.7
VUWTS-4.8A	3/16	4.8	R 1/8	0.12	3	7/16	11.1	0.7	17.8	0.96	24.4	0.7	17.8	0.54	13.7
VUWTS-6.35A	1/4	6.35	R 1/8	0.19	4.8	1/2	12.7	0.77	19.6	1.06	26.9	0.74	18.8	0.6	15.2
VUWTS-6.35B	1/4	6.35	R 1/4	0.19	4.8	1/2	12.7	0.77	19.6	1.06	26.9	0.92	23.4	0.6	15.2
VUWTS-7.93A	5/16	7.93	R 1/8	0.19	4.8	5/8	15.9	0.88	22.4	1.17	29.7	0.82	20.8	0.64	16.2
VUWTS-9.52B	3/8	9.52	R 1/4	0.28	7.1	5/8	15.9	0.91	23.1	1.2	30.5	1	25.4	0.66	16.8
VUWTS-9.52C	3/8	9.52	R 3/8	0.28	7.1	13/16	20.6	1.02	25.9	1.31	33.3	1.11	28.2	0.66	16.8
VUWTS-12.7C	1/2	12.7	R 3/8	0.38	9.5	13/16	20.6	1.02	25.9	1.42	36.1	1.11	28.2	0.9	22.9
VUWTS-12.7D	1/2	12.7	R 1/2	0.41	10.4	13/16	20.6	1.02	26	1.42	36.1	1.3	33	0.9	22.9
VUWTS-15.88D	5/8	15.88	R 1/2	0.47	11.9	15/16	23.8	1.13	28.7	1.53	38.9	1.41	35.8	0.96	24.4
VUWTS-19.05E	3/4	19.05	R 3/4	0.62	15.8	1 1/16	27	1.17	29.7	1.57	39.9	1.45	36.8	0.96	24.4

製品への表示:

ボディにRマーク

※"D" - 寸法は最小穴径です。 ※技術の進歩のために使用材料、寸法など予告なく多少変更することがありますのであらかじめご了承下さい。

ティーゲージユニオン(NPT)

TG

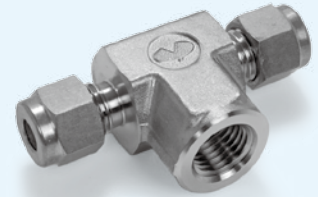
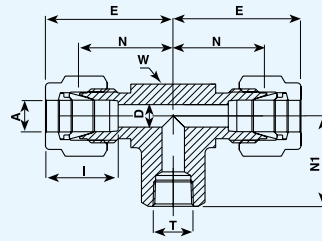

チューブ (ミリサイズ) とNPTめねじ

品番	A 呼び径		T	D		W		N		E		N1		I	
	in	mm		in	mm	in	mm	in	mm	in	mm	in	mm	in	mm
VUWTG-6AN		6	1/8NPT		4.8	5/8	15.9		19.6		27		19		15.3
VUWTG-6BN		6	1/4NPT		4.8	13/16	20.6		22.4		29.8		22.4		15.3
VUWTG-10BN		10	1/4NPT		7.9	13/16	20.6		25.9		33.5		22.4		17.2
VUWTG-10CN		10	3/8NPT		7.9	15/16	23.8		25.9		33.5		22.4		17.2
VUWTG-12BN		12	1/4NPT		9.5	13/16	20.6		25.9		36		22.4		22.8
VUWTG-12DN		12	1/2NPT		9.5	1 1/16	27		28.7		38.8		28.4		22.8
VUWTG-16DN		16	1/2NPT		12.7	1 1/8	28.6		28.7		38.8		28.4		24.4

チューブ (インチサイズ) とNPTめねじ

品番	A 呼び径		T	D		W		N		E		N1		I	
	in	mm		in	mm	in	mm	in	mm	in	mm	in	mm	in	mm
VUWTG-3.2AN	1/8	3.2	1/8NPT	0.09	2.3	5/8	15.9	0.7	18	0.97	24.6	0.75	19.1	0.5	12.7
VUWTG-6.35AN	1/4	6.35	1/8NPT	0.19	4.8	5/8	15.9	0.77	19.6	1.06	26.9	0.75	19.1	0.6	15.2
VUWTG-6.35BN	1/4	6.35	1/4NPT	0.19	4.8	13/16	20.6	0.88	22.4	1.17	29.7	0.88	22.4	0.6	15.2
VUWTG-9.52BN	3/8	9.52	1/4NPT	0.28	7.1	13/16	20.6	0.94	23.9	1.23	31.2	0.88	22.4	0.66	16.8
VUWTG-12.7BN	1/2	12.7	1/4NPT	0.41	10.4	13/16	20.6	1.02	25.9	1.42	36.1	0.88	22.4	0.9	22.9
VUWTG-12.7CN	1/2	12.7	3/8NPT	0.41	10.4	15/16	23.8	1.02	25.9	1.42	36.1	0.88	22.4	0.9	22.9
VUWTG-12.7DN	1/2	12.7	1/2NPT	0.41	10.4	1 1/16	27	1.13	28.7	1.53	38.9	1.12	28.5	0.9	22.9
VUWTG-15.88DN	5/8	15.88	1/2NPT	0.5	12.7	1 1/16	27	1.13	28.7	1.53	38.9	1.12	28.4	0.96	24.4
VUWTG-19.05EN	3/4	19.05	3/4NPT	0.62	15.8	1 3/8	34.9	1.36	34.5	1.76	44.7	1.25	31.8	0.96	24.4
VUWTG-25.4EN	1	25.4	3/4NPT	0.88	22.3	1 3/8	34.9	1.45	36.8	1.93	49	1.25	31.8	1.23	31.2
VUWTG-25.4FN	1	25.4	1NPT	0.88	22.3	1 11/16	42.9	1.63	41.4	2.11	53.6	1.5	38.1	1.23	31.2

※"D" - 寸法は最小穴径です。 ※技術の進歩のために使用材料、寸法など予告なく多少変更することがありますのであらかじめご了承ください。

ティーゲージユニオン (Rc)

TG

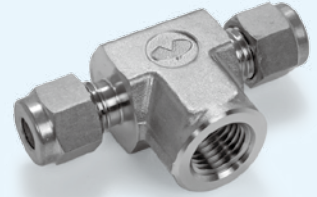
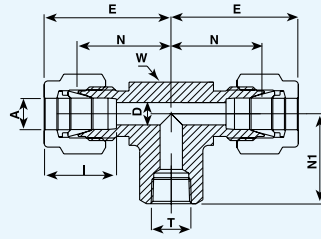

チューブ (ミリサイズ) とISOテーパーめねじ

品番	A 呼び径		T	D		W		N		E		N1		I
	mm			mm	in	mm	mm	mm	mm	mm	mm	mm		
VUWTG-6A	6		Rc 1/8	4.8	5/8	15.9	19.6	27	19	15.3				
VUWTG-6B	6		Rc 1/4	4.8	13/16	20.6	22.4	29.8	22.4	15.3				
VUWTG-10B	10		Rc 1/4	7.9	13/16	20.6	25.9	33.5	22.4	17.2				
VUWTG-10C	10		Rc 3/8	7.9	15/16	23.8	25.9	33.5	22.4	17.2				
VUWTG-12B	12		Rc 1/4	9.5	13/16	20.6	25.9	36	22.4	22.8				
VUWTG-12D	12		Rc 1/2	9.5	1 1/16	27	28.7	38.8	28.4	22.8				
VUWTG-16D	16		Rc 1/2	12.7	1 1/8	28.6	28.7	38.8	28.4	24.4				

チューブ (インチサイズ) とISOテーパーめねじ

品番	A 呼び径		T	D		W		N		E		N1		I	
	in	mm		in	mm	in	mm	in	mm	in	mm	in	mm	in	mm
VUWTG-3.2A	1/8	3.2	Rc 1/8	0.09	2.3	5/8	15.9	0.7	18	0.97	24.6	0.75	19.1	0.5	12.7
VUWTG-6.35A	1/4	6.35	Rc 1/8	0.19	4.8	5/8	15.9	0.77	19.6	1.06	26.9	0.75	19.1	0.6	15.2
VUWTG-6.35B	1/4	6.35	Rc 1/4	0.19	4.8	13/16	20.6	0.88	22.4	1.17	29.7	0.88	22.4	0.6	15.2
VUWTG-9.52B	3/8	9.52	Rc 1/4	0.28	7.1	13/16	20.6	0.94	23.9	1.23	31.2	0.88	22.4	0.66	16.8
VUWTG-12.7B	1/2	12.7	Rc 1/4	0.41	10.4	13/16	20.6	1.02	25.9	1.42	36.1	0.88	22.4	0.9	22.9
VUWTG-12.7C	1/2	12.7	Rc 3/8	0.41	10.4	15/16	23.8	1.02	25.9	1.42	36.1	0.88	22.4	0.9	22.9
VUWTG-12.7D	1/2	12.7	Rc 1/2	0.41	10.4	1 1/16	27	1.13	28.7	1.53	38.9	1.12	28.5	0.9	22.9
VUWTG-15.88D	5/8	15.88	Rc 1/2	0.5	12.7	1 1/16	27	1.13	28.7	1.53	38.9	1.12	28.4	0.96	24.4
VUWTG-19.05E	3/4	19.05	Rc 3/4	0.62	15.8	1 3/8	34.9	1.36	34.5	1.76	44.7	1.25	31.8	0.96	24.4
VUWTG-25.4E	1	25.4	Rc 3/4	0.88	22.3	1 3/8	34.9	1.45	36.8	1.93	49	1.25	31.8	1.23	31.2
VUWTG-25.4F	1	25.4	Rc 1	0.88	22.3	1 11/16	42.9	1.63	41.4	2.11	53.6	1.5	38.1	1.23	31.2

製品への表示:

ボディにRマーク

※"D" - 寸法は最小穴径です。 ※技術の進歩のために使用材料、寸法など予告なく多少変更することがありますのであらかじめご了承下さい。

パネルユニオン

P

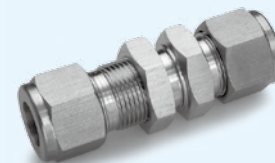
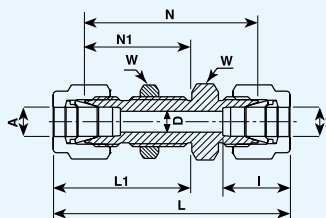

チューブ (ミリサイズ) とチューブ (ミリサイズ)

品番	A 呼び径		D		W		N		N1		L		L1		I		パネル穴径		最大パネル厚み	
	mm	mm	mm	mm	mm	mm	mm	mm	mm	mm	mm	mm	mm	mm	mm	mm	mm	mm	mm	mm
VUWP-3	3		2.4		14		38.1		24.6		51.3		31.2		12.9		8.3		12.7	
VUWP-4	4		2.4		14		40.4		25.4		53.6		32		13.7		9.9		12.7	
VUWP-6	6		4.8		16		42.9		26.2		57.7		33.6		15.3		11.5		10.2	
VUWP-8	8		6.4		18		46		28.6		61		36.1		16.2		13.1		11.2	
VUWP-10	10		7.9		22		48.5		29.4		63.7		37		17.2		16.25		11.2	
VUWP-12	12		9.5		24		50.8		31.8		71		41.9		22.8		19.5		12.7	
VUWP-15	15		11.9		27		52.3		32.5		72.5		42.6		24.4		22.8		12.7	
VUWP-16	16		12.7		27		52.3		32.5		72.5		42.6		24.4		22.8		12.7	
VUWP-18	18		15.1		30		58.7		37.3		78.9		47.4		24.4		26		16.8	
VUWP-20	20		15.9		35		64.3		42.9		84.5		53		26		29		23.9	
VUWP-25	25		21.8		41		71.4		45.2		86.6		52.8		26.6		33.7		19	

チューブ (インチサイズ) とチューブ (インチサイズ)

品番	A 呼び径		D		W		N		N1		L		L1		I		パネル穴径		最大パネル厚み	
	in	mm	in	mm	in	mm	in	mm	in	mm	in	mm	in	mm	in	mm	in	mm	in	mm
VUWP-1.6	1/16	1.6	0.05	1.3	5/16	7.9	0.94	23.9	0.53	13.5	1.24	31.5	0.68	17.3	0.34	8.6	13/64	5.2	0.12	3.1
VUWP-3.2	1/8	3.2	0.09	2.3	1/2	12.7	1.5	38.1	0.97	24.6	2.02	51.3	1.23	31.2	0.5	12.7	21/64	8.3	0.5	12.7
VUWP-4.8	3/16	4.8	0.12	3	9/16	14.3	1.59	40.4	1	25.4	2.11	53.6	1.26	32	0.54	13.7	25/64	9.9	0.5	12.7
VUWP-6.35	1/4	6.35	0.19	4.8	5/8	15.9	1.69	42.9	1.03	26.2	2.27	57.7	1.32	33.5	0.6	15.2	29/64	11.5	0.4	10.2
VUWP-7.93	5/16	7.93	0.25	6.4	11/16	17.5	1.81	46	1.12	28.4	2.39	60.7	1.41	35.8	0.64	16.2	33/64	13.1	0.44	11.2
VUWP-9.52	3/8	9.52	0.28	7.1	3/4	19.1	1.87	47.5	1.16	29.5	2.45	62.2	1.45	36.8	0.66	16.8	37/64	14.7	0.44	11.2
VUWP-12.7	1/2	12.7	0.41	10.4	15/16	23.8	2	50.8	1.25	31.8	2.8	71.1	1.65	41.9	0.9	22.9	49/64	19.4	0.5	12.7
VUWP-15.88	5/8	15.88	0.5	12.7	1 1/16	27	2.06	52.3	1.28	32.5	2.86	72.6	1.68	42.7	0.96	24.4	57/64	22.6	0.5	12.7
VUWP-19.05	3/4	19.05	0.62	15.9	1 3/16	30.2	2.31	58.7	1.47	37.3	3.11	79	1.87	47.5	0.96	24.4	1 1/64	25.8	0.66	16.8
VUWP-25.4	1	25.4	0.88	22.3	1 5/8	41.3	2.81	71.4	1.78	45.2	3.77	95.8	2.26	57.4	1.23	31.2	1 21/64	33.7	0.75	19.1

熱電対用タイプも製作できます。

ご注文の際は、選定した継手の品番の最後に-T/Cを付けて下さい。

※"D" - 寸法は最小穴径です。 ※技術の進歩のために使用材料、寸法など予告なく多少変更することがありますのであらかじめご了承下さい。

ゲージパネルユニオン(NPT)

GP

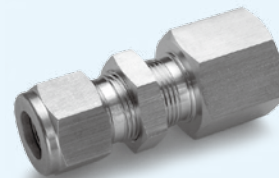
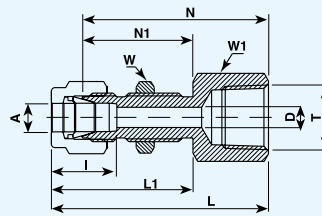

チューブ (インチサイズ) とNPTめねじ

品番	A 呼び径		T	D		W		W1		N		N1		L		L1		I	パネル穴径		最大パネル厚み		
	in	mm		in	mm	in	mm	in	mm	in	mm	in	mm	in	mm	in	mm		in	mm	in	mm	
VUWGP-3.2AN	1/8	3.2	1/8NPT	0.09	2.3	9/16	14.3	1/2	12.7	1.5	38.1	0.97	24.6	1.76	44.7	1.23	31.2	0.5	12.7	21/64	8.3	0.5	12.7
VUWGP-6.35AN	1/4	6.35	1/8NPT	0.19	4.8	5/8	15.9	5/8	15.9	1.56	39.6	1.03	26.2	1.85	47	1.32	33.5	0.6	15.2	29/64	11.5	0.4	10.2
VUWGP-6.35BN	1/4	6.35	1/4NPT	0.19	4.8	3/4	19.1	5/8	15.9	1.75	44.5	1.03	26.2	2.04	51.8	1.32	33.5	0.6	15.2	29/64	11.5	0.4	10.2
VUWGP-9.52BN	3/8	9.52	1/4NPT	0.28	7.1	3/4	19.1	3/4	19.1	1.88	47.8	1.16	29.5	2.17	55.1	1.45	36.8	0.66	16.8	37/64	14.7	0.44	11.2
VUWGP-12.7CN	1/2	12.7	3/8NPT	0.41	10.4	15/16	23.8	15/16	23.8	2.03	51.6	1.25	31.8	2.43	61.7	1.65	41.9	0.9	22.9	49/64	19.4	0.5	12.7
VUWGP-12.7DN	1/2	12.7	1/2NPT	0.41	10.4	1 1/16	27	15/16	23.8	2.22	56.4	1.25	31.8	2.62	66.6	1.65	41.9	0.9	22.9	49/64	19.4	0.5	12.7

ゲージパネルユニオン(Rc)

GP

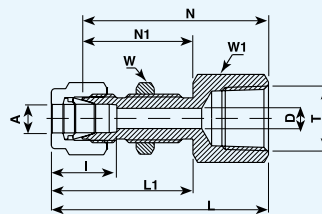

チューブ (インチサイズ) とISOテーパーめねじ

品番	A 呼び径		T	D		W		W1		N		N1		L		L1		I	パネル穴径		最大パネル厚み		
	in	mm		in	mm	in	mm	in	mm	in	mm	in	mm	in	mm	in	mm		in	mm	in	mm	
VUWGP-3.2A	1/8	3.2	Rc 1/8	0.09	2.3	9/16	14.3	1/2	12.7	1.5	38.1	0.97	24.6	1.76	44.7	1.23	31.2	0.5	12.7	21/64	8.3	0.5	12.7
VUWGP-6.35A	1/4	6.35	Rc 1/8	0.19	4.8	5/8	15.9	5/8	15.9	1.56	39.6	1.03	26.2	1.85	47	1.32	33.5	0.6	15.2	29/64	11.5	0.4	10.2
VUWGP-6.35B	1/4	6.35	Rc 1/4	0.19	4.8	3/4	19.1	5/8	15.9	1.75	44.5	1.03	26.2	2.04	51.8	1.32	33.5	0.6	15.2	29/64	11.5	0.4	10.2
VUWGP-9.52B	3/8	9.52	Rc 1/4	0.28	7.1	3/4	19.1	3/4	19.1	1.88	47.8	1.16	29.5	2.17	55.1	1.45	36.8	0.66	16.8	37/64	14.7	0.44	11.2
VUWGP-12.7C	1/2	12.7	Rc 3/8	0.41	10.4	15/16	23.8	15/16	23.8	2.03	51.6	1.25	31.8	2.43	61.7	1.65	41.9	0.9	22.9	49/64	19.4	0.5	12.7
VUWGP-12.7D	1/2	12.7	Rc 1/2	0.41	10.4	1 1/16	27	15/16	23.8	2.22	56.4	1.25	31.8	2.62	66.6	1.65	41.9	0.9	22.9	49/64	19.4	0.5	12.7

製品への表示:

ボディにRマーク

パネルレデューサー

RP

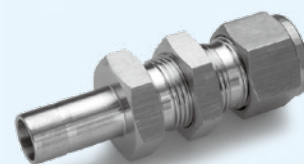
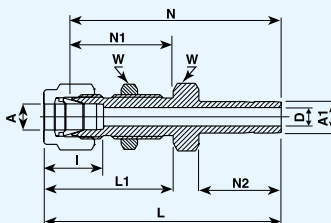

チューブ (インチサイズ) とチューブ (インチサイズ)

品番	A 呼び径		A1 呼び径		D		W		N		N1		N2		L		L1		I	パネル穴径		最大パネル厚み		
	in	mm	in	mm	in	mm	in	mm	in	mm	in	mm	in	mm	in	mm	in	mm		in	mm	in	mm	
VUWRP-3.2X3.2	1/8	3.2	1/8	3.2	0.08	2	1/2	12.7	1.69	42.9	0.97	24.6	0.53	13.5	1.95	49.5	1.23	31.2	0.5	12.7	21/64	8.3	0.5	12.7
VUWRP-6.35X6.35	1/4	6.35	1/4	6.35	0.17	4.2	5/8	15.9	1.91	48.5	1.03	26.1	0.62	15.7	2.2	55.9	1.32	33.5	0.6	15.2	29/64	11.5	0.4	10.2
VUWRP-9.52X9.52	3/8	9.52	3/8	9.52	0.28	7.1	3/4	19.1	2.12	53.9	1.16	29.5	0.69	17.5	2.41	61.2	1.45	36.8	0.66	16.8	37/64	14.7	0.44	11.2
VUWRP-12.7X12.7	1/2	12.7	1/2	12.7	0.39	9.9	15/16	23.8	2.47	62.7	1.25	31.8	0.91	23.1	2.87	72.9	1.65	41.9	0.9	22.9	49/64	19.4	0.5	12.7

※"D" - 寸法は最小穴径です。 ※技術の進歩のために使用材料、寸法など予告なく多少変更することがありますのであらかじめご了承下さい。

ハーフパネルユニオン(NPT)

HP

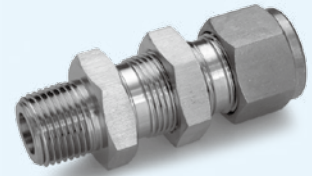
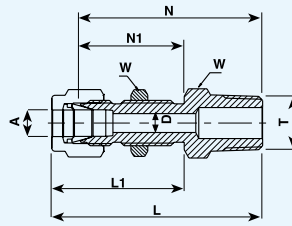

チューブ (ミリサイズ) とNPTおねじ

品番	A 呼び径		T	D		W		N		N1		L		L1		パネル穴径		最大パネル厚さ	
	in	mm		in	mm	in	mm	in	mm	in	mm	in	mm	in	mm	in	mm	in	mm
VUWHP-6AN		6	1/8NPT		4.8		16		42.1		26.2		49.5		33.6		11.5		10.2
VUWHP-6BN		6	1/4NPT		4.8		16		46.2		26.2		53.6		33.6		11.5		10.2
VUWHP-12DN		12	1/2NPT		9.5		24		58.7		31.8		68.8		41.9		19.5		12.7

チューブ (インチサイズ) とNPTおねじ

品番	A 呼び径		T	D		W		N		N1		L		L1		パネル穴径		最大パネル厚さ	
	in	mm		in	mm	in	mm	in	mm	in	mm	in	mm	in	mm	in	mm	in	mm
	VUWHP-3.2AN	1/8		3.2	1/8NPT	0.09	2.3	1/2	12.7	1.57	39.9	0.97	24.6	1.83	46.5	1.23	31.2	21/64	8.3
VUWHP-6.35AN	1/4	6.35	1/8NPT	0.19	4.8	5/8	15.9	1.66	42.2	1.03	26.2	1.95	49.5	1.32	33.5	29/64	11.5	0.4	10.2
VUWHP-6.35BN	1/4	6.35	1/4NPT	0.19	4.8	5/8	15.9	1.84	46.7	1.03	26.2	2.13	54.1	1.32	33.5	29/64	11.5	0.4	10.2
VUWHP-9.52BN	3/8	9.52	1/4NPT	0.28	7.1	3/4	19.1	1.97	50	1.16	29.5	2.26	57.4	1.45	36.8	37/64	14.7	0.44	11.2
VUWHP-12.7CN	1/2	12.7	3/8NPT	0.4	10.4	15/16	23.8	2.09	53.1	1.25	31.8	2.49	63.3	1.65	41.9	49/64	19.4	0.5	12.7
VUWHP-12.7DN	1/2	12.7	1/2NPT	0.4	10.4	15/16	23.8	2.31	58.7	1.25	31.8	2.71	68.8	1.65	41.9	49/64	19.4	0.5	12.7

※"D" - 寸法は最小穴径です。 ※技術の進歩のために使用材料、寸法など予告なく多少変更することがありますのであらかじめご了承ください。

ハーフパネルユニオン(R)

HP

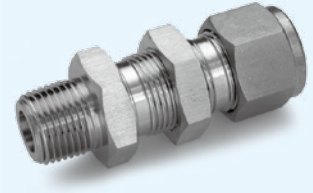
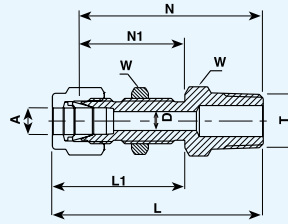

チューブ (ミリサイズ) とISOテーパーパーおねじ

品番	A 呼び径		T	D		W		N		N1		L		L1		パネル穴径		最大パネル厚さ	
	mm	mm		mm	mm	mm	mm	mm	mm	mm	mm	mm	mm	mm	mm	mm	mm	mm	mm
VUWHP-6A	6		R 1/8	4.8		16		42.1		26.2		49.5		33.6		11.5		10.2	
VUWHP-6B	6		R 1/4	4.8		16		46.2		26.2		53.6		33.6		11.5		10.2	
VUWHP-12D	12		R 1/2	9.5		24		58.7		31.8		68.8		41.9		19.5		12.7	

チューブ (インチサイズ) とISOテーパーパーおねじ

品番	A 呼び径		T	D		W		N		N1		L		L1		パネル穴径		最大パネル厚さ	
	in	mm		in	mm	in	mm	in	mm	in	mm	in	mm	in	mm	in	mm	in	mm
	VUWHP-3.2A	1/8		3.2	R 1/8	0.09	2.3	1/2	12.7	1.57	39.9	0.97	24.6	1.83	46.5	1.23	31.2	21/64	8.3
VUWHP-6.35A	1/4	6.35	R 1/8	0.19	4.8	5/8	15.9	1.66	42.2	1.03	26.2	1.95	49.5	1.32	33.5	29/64	11.5	0.4	10.2
VUWHP-6.35B	1/4	6.35	R 1/4	0.19	4.8	5/8	15.9	1.84	46.7	1.03	26.2	2.13	54.1	1.32	33.5	29/64	11.5	0.4	10.2
VUWHP-9.52B	3/8	9.52	R 1/4	0.28	7.1	3/4	19.1	1.97	50	1.16	29.5	2.26	57.4	1.45	36.8	37/64	14.7	0.44	11.2
VUWHP-12.7C	1/2	12.7	R 3/8	0.4	10.4	15/16	23.8	2.09	53.1	1.25	31.8	2.49	83.3	1.65	41.9	49/64	19.4	0.5	12.7
VUWHP-12.7D	1/2	12.7	R 1/2	0.4	10.4	15/16	23.8	2.31	58.7	1.25	31.8	2.71	68.8	1.65	41.9	49/64	19.4	0.5	12.7

製品への表示:

ボディにRマーク

※"D" - 寸法は最小穴径です。 ※技術の進歩のために使用材料、寸法など予告なく多少変更することがありますのであらかじめご了承下さい。

クロスユニオン

X

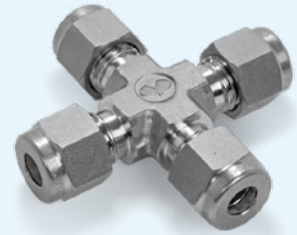
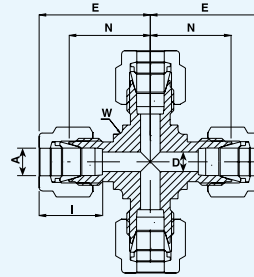

チューブ (ミリサイズ) とチューブ (ミリサイズ)

品番	A 呼び径		D		W		N		E		I	
	mm	mm	mm	mm	in	mm	mm	mm	mm	mm	mm	
VUWX-3	3		2.4		3/8	9.5		15.7		22.3		12.9
VUWX-6	6		4.8		1/2	12.7		19.6		27		15.3
VUWX-8	8		6.4		5/8	15.9		22.4		29.9		16.2
VUWX-10	10		7.9		13/16	20.6		25.9		33.5		17.2
VUWX-12	12		9.5		13/16	20.6		25.9		36		22.8
VUWX-18	18		15.1		1 1/16	27		28.2		38.3		24.4
VUWX-20	20		15.9		1 3/8	34.9		34.5		44.6		26

チューブ (インチサイズ) とチューブ (インチサイズ)

品番	A 呼び径		D		W		N		E		I	
	in	mm	in	mm	in	mm	in	mm	in	mm	in	mm
VUWX-3.2	1/8	3.2	0.09	2.3	3/8	9.5	0.62	15.8	0.88	22.4	0.5	12.7
VUWX-6.35	1/4	6.35	0.19	4.8	1/2	12.7	0.77	19.6	1.06	26.9	0.6	15.2
VUWX-7.93	5/16	7.93	0.25	6.4	5/8	15.9	0.88	22.4	1.17	29.7	0.64	16.2
VUWX-9.52	3/8	9.52	0.28	7.1	5/8	15.9	0.91	23.1	1.2	30.5	0.66	16.8
VUWX-12.7	1/2	12.7	0.41	10.4	13/16	20.6	1.02	25.9	1.42	36.1	0.9	22.9
VUWX-19.05	3/4	19.05	0.62	15.8	1 1/16	27	1.17	29.7	1.57	39.9	0.96	24.4
VUWX-25.4	1	25.4	0.88	22.3	1 3/8	34.9	1.45	36.8	1.93	49	1.23	31.2

※"D" - 寸法は最小穴径です。 ※技術の進歩のために使用材料、寸法など予告なく多少変更することがありますのであらかじめご了承下さい。

キャップユニオン

JC

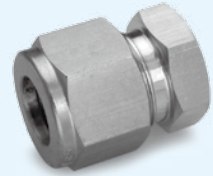
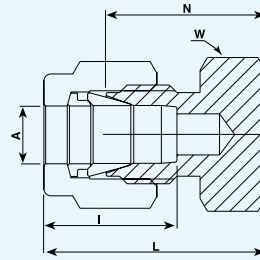

チューブ端キャップ(ミリサイズ)

品番	A 呼び径		W		N		L		I	
	mm	mm	mm	mm	mm	mm	mm	mm	mm	mm
VUWJC-2	2		12		13.5		20.1		12.9	
VUWJC-3	3		12		13.5		20.1		12.9	
VUWJC-4	4		12		14.7		21.3		13.7	
VUWJC-6	6		14		15.7		23.1		15.3	
VUWJC-8	8		15		17		24.5		16.2	
VUWJC-10	10		18		19		26.6		17.2	
VUWJC-12	12		22		19		29.1		22.8	
VUWJC-15	15		24		19.8		29.9		24.4	
VUWJC-16	16		24		19.8		29.9		24.4	
VUWJC-18	18		27		21.3		31.4		24.4	
VUWJC-20	20		30		23.9		34		26	
VUWJC-22	22		30		23.9		34		26	
VUWJC-25	25		35		26.2		38.5		31.3	

チューブ端キャップ(インチサイズ)

品番	A 呼び径		W		N		L		I	
	in	mm	in	mm	in	mm	in	mm	in	mm
VUWJC-1.6	1/16	1.6	5/16	7.9	0.44	11.2	0.59	15	0.34	8.6
VUWJC-3.2	1/8	3.2	7/16	11.1	0.53	13.5	0.79	20.1	0.5	12.7
VUWJC-4.8	3/16	4.8	7/16	11.1	0.58	14.7	0.84	21.8	0.54	13.7
VUWJC-6.35	1/4	6.35	1/2	12.7	0.63	16	0.92	23.4	0.6	15.2
VUWJC-7.93	5/16	7.93	9/16	14.3	0.67	17	0.96	24.4	0.64	16.2
VUWJC-9.52	3/8	9.52	5/8	15.9	0.72	18.3	1.01	26.7	0.66	16.8
VUWJC-12.7	1/2	12.7	13/16	20.6	0.75	19.1	1.15	29.2	0.9	22.9
VUWJC-15.88	5/8	15.88	15/16	23.8	0.78	19.8	1.18	30	0.96	24.4
VUWJC-19.05	3/4	19.05	1 1/16	27	0.84	21.3	1.24	31.5	0.96	24.4
VUWJC-22.22	7/8	22.22	1 3/16	30.2	0.94	23.9	1.34	34	1.02	25.9
VUWJC-25.4	1	25.4	1 3/8	34.9	1.03	26.2	1.51	38.4	1.23	31.2

プラグユニオン

JP

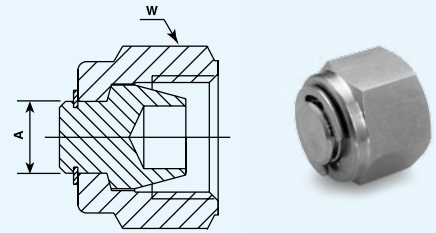

継手用閉止栓(ミリサイズ)

品番	A		W	
	mm	mm	mm	mm
VUWJP-3	3		12	
VUWJP-4	4		12	
VUWJP-6	6		14	
VUWJP-8	8		16	
VUWJP-10	10		19	
VUWJP-12	12		22	
VUWJP-15	15		25	
VUWJP-16	16		25	
VUWJP-18	18		30	
VUWJP-20	20		32	
VUWJP-22	22		32	
VUWJP-25	25		38	

継手用閉止栓(インチサイズ)

品番	A		W	
	in	mm	in	mm
VUWJP-1.6	1/16	1.5	5/16	7.9
VUWJP-3.2	1/8	3.1	7/16	11.1
VUWJP-4.8	3/16	4.8	1/2	12.7
VUWJP-6.35	1/4	6.35	9/16	14.3
VUWJP-7.93	5/16	7.93	5/8	15.9
VUWJP-9.52	3/8	9.52	11/16	17.5
VUWJP-12.7	1/2	12.7	7/8	22.2
VUWJP-15.88	5/8	15.8	1	25.4
VUWJP-19.05	3/4	19	1 1/8	28.6
VUWJP-25.4	1	25.4	1 1/2	38.1

プラグ取り扱い要領

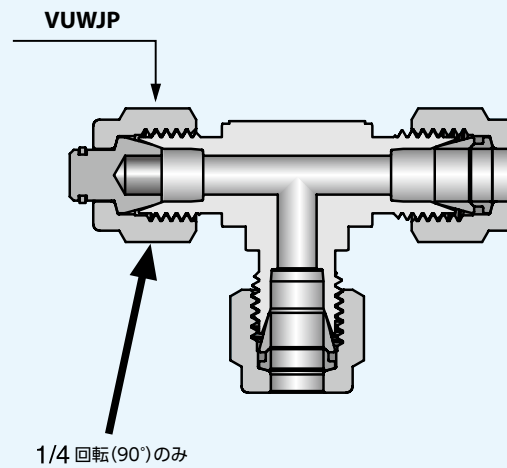

チューブゲージアダプター (NPT)

GA

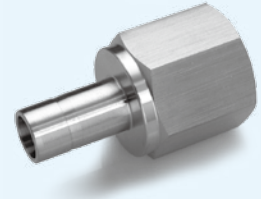
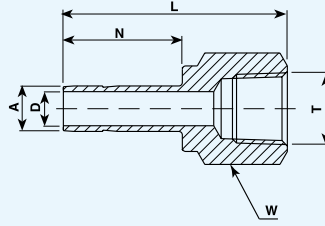

チューブ (ミリサイズ) とNPTめねじ

品番	A	T	D	W	N	L
	呼び径 mm		mm	mm	mm	mm
VUW-GA-3AN	3	1/8NPT	2.1	14	13.5	31.5
VUW-GA-3BN	3	1/4NPT	2.1	19	13.5	35.3
VUW-GA-4BN	4	1/4NPT	2.2	19	14.2	35
VUW-GA-6AN	6	1/8NPT	4	14	15.7	32.5
VUW-GA-6BN	6	1/4NPT	4	19	15.7	37.1
VUW-GA-6CN	6	3/8NPT	4	22	15.7	39.6
VUW-GA-6DN	6	1/2NPT	4	27	15.7	45.5
VUW-GA-8AN	8	1/8NPT	5.6	14	16.8	34.3
VUW-GA-8BN	8	1/4NPT	5.6	19	16.8	37.6
VUW-GA-8DN	8	1/2NPT	5.6	27	16.8	46
VUW-GA-10BN	10	1/4NPT	7.1	19	17.5	38.1
VUW-GA-10CN	10	3/8NPT	7.1	22	17.5	40.1
VUW-GA-10DN	10	1/2NPT	7.1	27	17.5	46.5
VUW-GA-12BN	12	1/4NPT	8.8	19	23.1	43.7
VUW-GA-12CN	12	3/8NPT	8.8	22	23.1	45.5
VUW-GA-12DN	12	1/2NPT	8.8	27	23.1	52.3
VUW-GA-16CN	16	3/8NPT	12.7	24	24.7	48
VUW-GA-16DN	16	1/2NPT	12.7	27	24.7	53.1
VUW-GA-20DN	20	1/2NPT	15.1	27	26.6	56
VUW-GA-20EN	20	3/4NPT	15.1	35	26.6	56

※"D" - 寸法は最小穴径です。 ※技術の進歩のために使用材料、寸法など予告なく多少変更することがありますのであらかじめご了承下さい。

チューブゲージアダプター (NPT) (続き)

GA

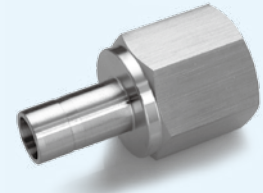
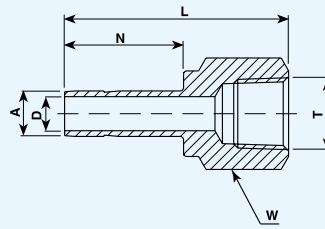

チューブ (インチサイズ) とNPTめねじ

品番	A 呼び径		T	D		W		N		L	
	in	mm		in	mm	in	mm	in	mm	in	mm
VUW-GA-3.2AN	1/8	3.2	1/8NPT	0.08	2.3	9/16	14.3	0.53	13.5	1.24	31.5
VUW-GA-3.2BN	1/8	3.2	1/4NPT	0.08	2.3	3/4	19.1	0.53	13.5	1.39	35.3
VUW-GA-4.8BN	3/16	4.8	1/4NPT	0.12	3	3/4	19.1	0.56	14.2	1.41	35.8
VUW-GA-6.35AN	1/4	6.35	1/8NPT	0.17	4.2	9/16	14.3	0.62	15.8	1.3	33
VUW-GA-6.35BN	1/4	6.35	1/4NPT	0.17	4.2	3/4	19.1	0.62	15.8	1.46	37.1
VUW-GA-6.35CN	1/4	6.35	3/8NPT	0.17	4.2	7/8	22.2	0.62	15.8	1.55	39.4
VUW-GA-6.35DN	1/4	6.35	1/2NPT	0.17	4.2	1 1/16	27	0.62	15.8	1.79	45.5
VUW-GA-7.93BN	5/16	7.93	1/4NPT	0.24	6	3/4	19.1	0.66	16.8	1.48	37.6
VUW-GA-9.52AN	3/8	9.52	1/8NPT	0.28	7.1	9/16	14.3	0.69	17.5	1.35	34.3
VUW-GA-9.52BN	3/8	9.52	1/4NPT	0.27	6.9	3/4	19.1	0.69	17.5	1.5	38.1
VUW-GA-9.52CN	3/8	9.52	3/8NPT	0.27	6.9	7/8	22.2	0.69	17.5	1.59	40.4
VUW-GA-9.52DN	3/8	9.52	1/2NPT	0.27	6.9	1 1/16	27	0.69	17.5	1.84	46.7
VUW-GA-12.7BN	1/2	12.7	1/4NPT	0.37	9.4	3/4	19.1	0.91	23.1	1.71	43.4
VUW-GA-12.7CN	1/2	12.7	3/8NPT	0.37	9.4	7/8	22.2	0.91	23.1	1.79	45.5
VUW-GA-12.7DN	1/2	12.7	1/2NPT	0.37	9.4	1 1/16	27	0.91	23.1	2.04	52.1
VUW-GA-15.88DN	5/8	15.88	1/2NPT	0.5	12.7	1 1/16	27	0.97	24.7	2.09	53.1
VUW-GA-19.05DN	3/4	19.05	1/2NPT	0.59	15	1 1/16	27	0.97	24.7	2.08	52.8
VUW-GA-19.05EN	3/4	19.05	3/4NPT	0.59	15	1 5/16	33.3	0.97	24.7	2.16	54.9
VUW-GA-19.05FN	3/4	19.05	1NPT	0.59	15	1 5/8	41.3	0.97	24.7	2.3	58.4
VUW-GA-25.4EN	1	25.4	3/4NPT	0.8	20.3	1 5/16	33.3	1.23	31.2	2.39	60.7
VUW-GA-25.4FN	1	25.4	1NPT	0.8	20.3	1 5/8	41.3	1.23	31.2	2.53	64.3

※"D" - 寸法は最小穴径です。 ※技術の進歩のために使用材料、寸法など予告なく多少変更することがありますのであらかじめご了承下さい。

チューブゲージアダプター (Rc)

GA

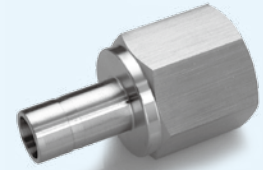
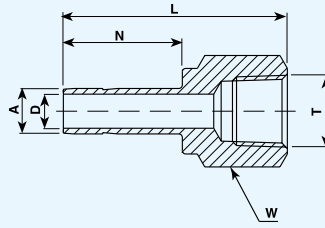

チューブ (ミリサイズ) とISOテーパーめねじ

品番	A	T	D	W	N	L
	呼び径 mm		mm	mm	mm	mm
VUW-GA-3A	3	Rc 1/8	2.1	14	13.5	31.5
VUW-GA-3B	3	Rc 1/4	2.1	19	13.5	35.3
VUW-GA-4B	4	Rc 1/4	2.2	19	14.2	35
VUW-GA-6A	6	Rc 1/8	4	14	15.7	32.5
VUW-GA-6B	6	Rc 1/4	4	19	15.7	37.1
VUW-GA-6C	6	Rc 3/8	4	22	15.7	39.6
VUW-GA-6D	6	Rc 1/2	4	27	15.7	45.5
VUW-GA-8A	8	Rc 1/8	5.6	14	16.8	34.3
VUW-GA-8B	8	Rc 1/4	5.6	19	16.8	37.6
VUW-GA-8D	8	Rc 1/2	5.6	27	16.8	46
VUW-GA-10B	10	Rc 1/4	7.1	19	17.5	38.1
VUW-GA-10C	10	Rc 3/8	7.1	22	17.5	40.1
VUW-GA-10D	10	Rc 1/2	7.1	27	17.5	46.5
VUW-GA-12B	12	Rc 1/4	8.8	19	23.1	43.7
VUW-GA-12C	12	Rc 3/8	8.8	22	23.1	45.5
VUW-GA-12D	12	Rc 1/2	8.8	27	23.1	52.3
VUW-GA-16C	16	Rc 3/8	12.7	24	24.7	48
VUW-GA-16D	16	Rc 1/2	12.7	27	24.7	53.1
VUW-GA-20D	20	Rc 1/2	15.1	27	26.6	56
VUW-GA-20E	20	Rc 3/4	15.1	35	26.6	56

製品への表示:

ボディ六角面にRマーク

※"D" - 寸法は最小穴径です。 ※技術の進歩のために使用材料、寸法など予告なく多少変更することがありますのであらかじめご了承下さい。

チューブゲージアダプター (Rc) (続き)

GA

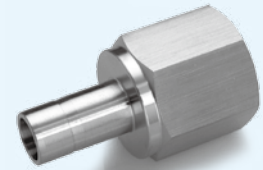
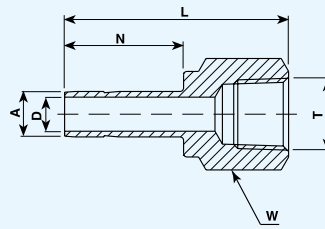

チューブ (インチサイズ) と ISO テーパーめねじ

品番	A 呼び径		T	D		W		N		L	
	in	mm		in	mm	in	mm	in	mm	in	mm
VUW-GA-3.2A	1/8	3.2	Rc 1/8	0.08	2.3	9/16	14.3	0.53	13.5	1.24	31.5
VUW-GA-3.2B	1/8	3.2	Rc 1/4	0.08	2.3	3/4	19.1	0.53	13.5	1.39	35.3
VUW-GA-4.8B	3/16	4.8	Rc 1/4	0.12	3	3/4	19.1	0.56	14.2	1.41	35.8
VUW-GA-6.35A	1/4	6.35	Rc 1/8	0.17	4.2	9/16	14.3	0.62	15.8	1.30	33
VUW-GA-6.35B	1/4	6.35	Rc 1/4	0.17	4.2	3/4	19.1	0.62	15.8	1.46	37.1
VUW-GA-6.35C	1/4	6.35	Rc 3/8	0.17	4.2	7/8	22.2	0.62	15.8	1.55	39.4
VUW-GA-6.35D	1/4	6.35	Rc 1/2	0.17	4.2	1 1/16	27	0.62	15.8	1.79	45.5
VUW-GA-7.93B	5/16	7.93	Rc 1/4	0.24	6	3/4	19.1	0.66	16.8	1.48	37.6
VUW-GA-9.52A	3/8	9.52	Rc 1/8	0.28	7.1	9/16	14.3	0.69	17.5	1.35	34.3
VUW-GA-9.52B	3/8	9.52	Rc 1/4	0.27	6.9	3/4	19.1	0.69	17.5	1.5	38.1
VUW-GA-9.52C	3/8	9.52	Rc 3/8	0.27	6.9	7/8	22.2	0.69	17.5	1.59	40.4
VUW-GA-9.52D	3/8	9.52	Rc 1/2	0.27	6.9	1 1/16	27	0.69	17.5	1.84	46.7
VUW-GA-12.7B	1/2	12.7	Rc 1/4	0.37	9.4	3/4	19.1	0.91	23.1	1.71	43.4
VUW-GA-12.7C	1/2	12.7	Rc 3/8	0.37	9.4	7/8	22.2	0.91	23.1	1.79	45.5
VUW-GA-12.7D	1/2	12.7	Rc 1/2	0.37	9.4	1 1/16	27	0.91	23.1	2.04	52.1
VUW-GA-15.88D	5/8	15.88	Rc 1/2	0.5	12.7	1 1/16	27	0.97	24.7	2.09	53.1
VUW-GA-19.05D	3/4	19.05	Rc 1/2	0.59	15	1 1/16	27	0.97	24.7	2.08	52.8
VUW-GA-19.05E	3/4	19.05	Rc 3/4	0.59	15	1 5/16	33.3	0.97	24.7	2.16	54.9
VUW-GA-19.05F	3/4	19.05	Rc 1	0.59	15	1 5/8	41.3	0.97	24.7	2.3	58.4
VUW-GA-25.4E	1	25.4	Rc 3/4	0.8	20.3	1 5/16	33.3	1.23	31.2	2.39	60.7
VUW-GA-25.4F	1	25.4	Rc 1	0.8	20.3	1 5/8	41.3	1.23	31.2	2.53	64.3

製品への表示:

ボディにRマーク

※"D" - 寸法は最小穴径です。 ※技術の進歩のために使用材料、寸法など予告なく多少変更することがありますのであらかじめご了承下さい。

チューブアダプター (NPT)

A

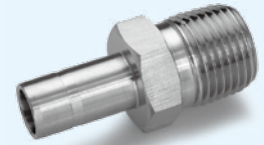
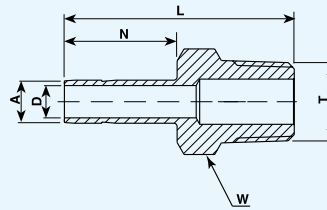

チューブ (ミリサイズ) とNPTおねじ

品番	A 呼び径	T	D	W		N	L
	mm		mm	in	mm	mm	mm
VUW-A-3AN	3	1/8NPT	2.1	-	12	13.5	30
VUW-A-3BN	3	1/4NPT	2.1	-	14	13.5	35.3
VUW-A-6AN	6	1/8NPT	4	-	12	15.7	32.8
VUW-A-6BN	6	1/4NPT	4	-	14	15.7	38.1
VUW-A-6CN	6	3/8NPT	4	11/16	17.5	15.7	37
VUW-A-6DN	6	1/2NPT	4	-	22	15.7	43.4
VUW-A-8AN	8	1/8NPT	5.6	-	12	16.8	33.5
VUW-A-8BN	8	1/4NPT	5.6	-	14	16.8	39.1
VUW-A-8DN	8	1/2NPT	5.6	-	22	16.8	43
VUW-A-10BN	10	1/4NPT	7.1	9/16	14	17.5	39.9
VUW-A-10CN	10	3/8NPT	7.1	-	18	17.5	40.6
VUW-A-10DN	10	1/2NPT	7.1	-	22	17.5	46.2
VUW-A-12BN	12	1/4NPT	8.8	-	16	23.1	46.5
VUW-A-12CN	12	3/8NPT	8.8	-	18	23.1	46.5
VUW-A-12DN	12	1/2NPT	8.8	-	22	23.1	52
VUW-A-16DN	16	1/2NPT	11.9	-	22	24.7	50.5
VUW-A-20EN	20	3/4NPT	15.1	-	27	26.6	54.3

※"D" - 寸法は最小穴径です。 ※技術の進歩のために使用材料、寸法など予告なく多少変更することがありますのであらかじめご了承下さい。

チューブアダプター (NPT) (続き)

A

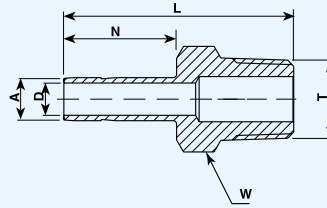

チューブ (インチサイズ) とNPTおねじ

品番	A 呼び径		T	D		W		N		L	
	in	mm		in	mm	in	mm	in	mm	in	mm
VUW-A-3.2AN	1/8	3.2	1/8NPT	0.09	2.2	7/16	11.1	0.53	13.5	1.16	29.5
VUW-A-3.2BN	1/8	3.2	1/4NPT	0.09	2.2	9/16	14.3	0.53	13.5	1.37	34.8
VUW-A-4.8AN	3/16	4.8	1/8NPT	0.12	3	7/16	11.1	0.56	14.2	1.19	30.2
VUW-A-4.8BN	3/16	4.8	1/4NPT	0.12	3	9/16	14.3	0.56	14.2	1.4	35.6
VUW-A-6.35AN	1/4	6.35	1/8NPT	0.17	4.2	7/16	11.1	0.62	15.8	1.25	31.8
VUW-A-6.35BN	1/4	6.35	1/4NPT	0.17	4.2	9/16	14.3	0.62	15.8	1.46	37.1
VUW-A-6.35CN	1/4	6.35	3/8NPT	0.17	4.2	11/16	17.5	0.62	15.8	1.49	37.9
VUW-A-6.35DN	1/4	6.35	1/2NPT	0.17	4.2	7/8	22.2	0.62	15.8	1.71	43.4
VUW-A-7.93AN	5/16	7.93	1/8NPT	0.24	6	7/16	11.1	0.66	16.8	1.29	32.7
VUW-A-7.93BN	5/16	7.93	1/4NPT	0.24	6	9/16	14.3	0.66	16.8	1.5	38.1
VUW-A-9.52AN	3/8	9.52	1/8NPT	0.27	6.9	7/16	11.1	0.69	17.5	1.32	33.5
VUW-A-9.52BN	3/8	9.52	1/4NPT	0.27	6.9	9/16	14.3	0.69	17.5	1.53	38.9
VUW-A-9.52CN	3/8	9.52	3/8NPT	0.27	6.9	11/16	17.5	0.69	17.5	1.56	39.6
VUW-A-9.52DN	3/8	9.52	1/2NPT	0.27	6.9	7/8	22.2	0.69	17.5	1.78	45.2
VUW-A-12.7BN	1/2	12.7	1/4NPT	0.37	9.4	9/16	14.3	0.91	23.1	1.75	44.5
VUW-A-12.7CN	1/2	12.7	3/8NPT	0.37	9.4	11/16	17.5	0.91	23.1	1.78	45.2
VUW-A-12.7DN	1/2	12.7	1/2NPT	0.37	9.4	7/8	22.2	0.91	23.1	2	50.8
VUW-A-15.88CN	5/8	15.88	3/8NPT	0.37	9.5	11/16	17.5	0.97	24.7	1.81	47.6
VUW-A-15.88DN	5/8	15.88	1/2NPT	0.47	11.9	7/8	22.2	0.97	24.7	2.06	52.3
VUW-A-15.88EN	5/8	15.88	3/4NPT	0.5	12.7	1 1/16	27	0.97	24.7	2.06	52.3
VUW-A-19.05DN	3/4	19.05	1/2NPT	0.47	11.9	7/8	22.2	0.97	24.7	2.06	52.3
VUW-A-19.05EN	3/4	19.05	3/4NPT	0.59	15	1 1/16	27	0.97	24.7	2.06	52.3
VUW-A-19.05FN	3/4	19.05	1NPT	0.59	15	1 3/8	34.9	0.97	24.7	2.28	57.3
VUW-A-22.22EN	7/8	22.22	3/4NPT	0.6	15.9	1 1/16	27	1.05	26.6	2.09	54.3
VUW-A-25.4EN	1	25.4	3/4NPT	0.62	15.8	1 1/16	27	1.3	33	2.31	58.7
VUW-A-25.4FN	1	25.4	1NPT	0.8	20.3	1 3/8	34.9	1.3	33	2.6	66.4

※"D" - 寸法は最小穴径です。 ※技術の進歩のために使用材料、寸法など予告なく多少変更することがありますのであらかじめご了承下さい。

チューブアダプター (R)

A

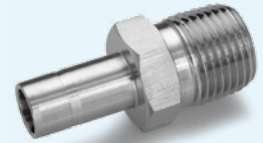
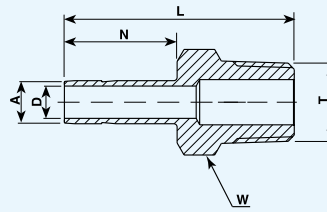

チューブ (ミリサイズ) とISOテーパーおねじ

品番	A 呼び径	T	D	W		N	L
	mm		mm	in	mm	mm	mm
VUW-A-3A	3	R 1/8	2.1	-	12	13.5	30
VUW-A-3B	3	R 1/4	2.1	-	14	13.5	35.3
VUW-A-6A	6	R 1/8	4	-	12	15.7	32.8
VUW-A-6B	6	R 1/4	4	-	14	15.7	38.1
VUW-A-6C	6	R 3/8	4	11/16	17.5	15.7	37
VUW-A-6D	6	R 1/2	4	-	22	15.7	43.4
VUW-A-8A	8	R 1/8	5.6	-	12	16.8	33.5
VUW-A-8B	8	R 1/4	5.6	-	14	16.8	39.1
VUW-A-8D	8	R 1/2	5.6	-	22	16.8	43
VUW-A-10B	10	R 1/4	7.1	9/16	14	17.5	39.9
VUW-A-10C	10	R 3/8	7.7	-	18	17.5	40.6
VUW-A-10D	10	R 1/2	7.7	-	22	17.5	46.2
VUW-A-12B	12	R 1/4	7.1	-	16	23.1	46.5
VUW-A-12C	12	R 3/8	9.1	-	18	23.1	46.5
VUW-A-12D	12	R 1/2	9.1	-	22	23.1	52
VUW-A-16D	16	R 1/2	11.9	-	22	24.7	50.5
VUW-A-20E	20	R 3/4	15.1	-	27	26.6	54.3

※"D" - 寸法は最小穴径です。 ※技術の進歩のために使用材料、寸法など予告なく多少変更することがありますのであらかじめご了承下さい。

チューブアダプター (R) (続き)

A

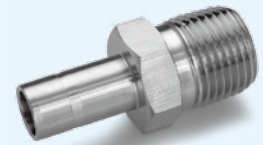
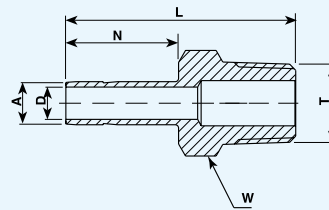

チューブ (インチサイズ) と ISO テーパーおねじ

品番	A 呼び径		T	D		W		N		L	
	in	mm		in	mm	in	mm	in	mm	in	mm
VUW-A-3.2A	1/8	3.2	R 1/8	0.09	2.2	7/16	11.1	0.53	13.5	1.16	29.5
VUW-A-3.2B	1/8	3.2	R 1/4	0.09	2.2	9/16	14.3	0.53	13.5	1.37	34.8
VUW-A-4.8A	3/16	4.8	R 1/8	0.12	3	7/16	11.1	0.56	14.2	1.19	30.2
VUW-A-4.8B	3/16	4.8	R 1/4	0.12	3	9/16	14.3	0.56	14.2	1.4	35.6
VUW-A-6.35A	1/4	6.35	R 1/8	0.17	4.2	7/16	11.1	0.62	15.8	1.25	31.8
VUW-A-6.35B	1/4	6.35	R 1/4	0.17	4.2	9/16	14.3	0.62	15.8	1.46	37.1
VUW-A-6.35C	1/4	6.35	R 3/8	0.17	4.2	11/16	17.5	0.62	15.8	1.49	37.9
VUW-A-6.35D	1/4	6.35	R 1/2	0.17	4.2	7/8	22.2	0.62	15.8	1.71	43.4
VUW-A-7.93A	5/16	7.93	R 1/8	0.24	6	7/16	11.1	0.66	16.8	1.29	32.7
VUW-A-7.93B	5/16	7.93	R 1/4	0.24	6	9/16	14.3	0.66	16.8	1.5	38.1
VUW-A-9.52A	3/8	9.52	R 1/8	0.27	6.9	7/16	11.1	0.69	17.5	1.32	33.5
VUW-A-9.52B	3/8	9.52	R 1/4	0.27	6.9	9/16	14.3	0.69	17.5	1.53	38.9
VUW-A-9.52C	3/8	9.52	R 3/8	0.27	6.9	11/16	17.5	0.69	17.5	1.56	39.6
VUW-A-9.52D	3/8	9.52	R 1/2	0.27	6.9	7/8	22.2	0.69	17.5	1.78	45.2
VUW-A-12.7B	1/2	12.7	R 1/4	0.37	9.4	9/16	14.3	0.91	23.1	1.75	44.5
VUW-A-12.7C	1/2	12.7	R 3/8	0.37	9.4	11/16	17.5	0.91	23.1	1.78	45.2
VUW-A-12.7D	1/2	12.7	R 1/2	0.37	9.4	7/8	22.2	0.91	23.1	2	50.8
VUW-A-15.88C	5/8	15.88	R 3/8	0.37	9.5	11/16	17.5	0.97	24.7	1.81	47.6
VUW-A-15.88D	5/8	15.88	R 1/2	0.47	11.9	7/8	22.2	0.97	24.7	2.06	52.3
VUW-A-15.88E	5/8	15.88	R 3/4	0.5	12.7	1 1/16	27	0.97	24.7	2.06	52.3
VUW-A-19.05D	3/4	19.05	R 1/2	0.47	11.9	7/8	22.2	0.97	24.7	2.06	52.32
VUW-A-19.05E	3/4	19.05	R 3/4	0.59	15	1 1/16	27	0.97	24.7	2.06	52.32
VUW-A-19.05F	3/4	19.05	R 1	0.59	15	1 3/8	34.9	0.97	24.7	2.28	57.3
VUW-A-22.22E	7/8	22.22	R 3/4	0.6	15.9	1 1/16	27	1.05	26.6	2.09	54.3
VUW-A-25.4E	1	25.4	R 3/4	0.62	15.8	1 1/16	27	1.3	33	2.31	58.7
VUW-A-25.4F	1	25.4	R 1	0.8	20.3	1 3/8	34.9	1.3	33	2.6	66.4

※"D" - 寸法は最小穴径です。 ※技術の進歩のために使用材料、寸法など予告なく多少変更することがありますのであらかじめご了承下さい。

Chromatograph Fittings クロマトグラフ用チューブスコネクター®

オスナット

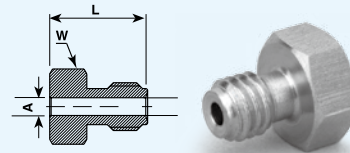

品番	A 呼び径		W		L	
	in	mm	in	mm	in	mm
VUW-1.6MN	1/16	1.6	1/4	6.4	3/8	9.5

ストレートユニオン

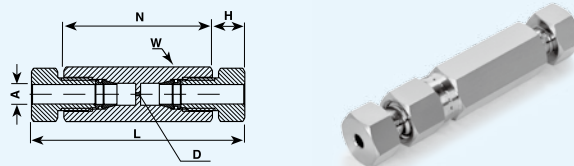

品番	A 呼び径		D		W		N		H		L		デッドスペース
	in	mm	in	mm	in	mm	in	mm	in	mm	in	mm	
VUWF-1.6-MN	1/16	1.6	0.013	0.3	1/4	6.4	0.84	21.3	0.2	5.1	1.24	31.5	6.6 x 10 ⁻⁵ cc

異径ストレートユニオン (V-Lok×クロマトグラフ継手)

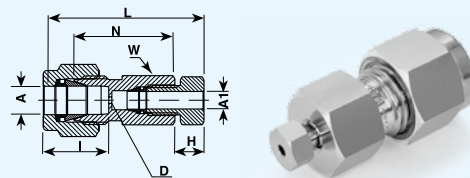

品番	A 呼び径		A1 呼び径		D		W		N		L		H		I		デッドスペース
	in	mm	in	mm	in	mm	in	mm	in	mm	in	mm	in	mm	in	mm	
VUWF-6.35X1.6-MN	1/4	6.35	1/16	1.6	0.013	0.3	1/2	12.7	0.75	19.1	1.24	31.5	0.2	5.1	0.6	15.2	6.8 x 10 ⁻⁵ cc
VUWF-9.52X1.6-MN	3/8	9.52	1/16	1.6	0.013	0.3	5/8	15.9	0.81	20.6	1.3	33.1	0.2	5.1	0.66	16.8	6.8 x 10 ⁻⁵ cc

ティーユニオン

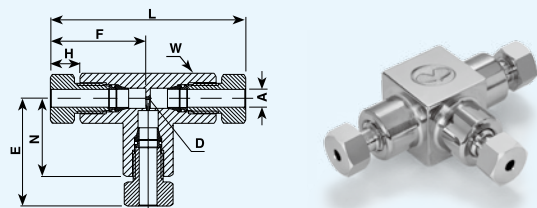

品番	A 呼び径		D		W		N		H		F		E		L		デッドスペース
	in	mm	in	mm	in	mm	in	mm	in	mm	in	mm	in	mm	in	mm	
VUWT-1.6-MN	1/16	1.6	0.013	0.3	3/8	9.5	0.45	11.4	0.2	5.1	0.61	15.5	0.65	16.5	1.3	33	2.8 x 10 ⁻⁴ cc

※"D" - 寸法は最小穴径です。 ※技術の進歩のために使用材料、寸法など予告なく多少変更することがありますのであらかじめご了承ください。

ポジションナブルタイプ継手 SAE J1926とMS 16142による

エルボーフユニオン(UNF)

PL

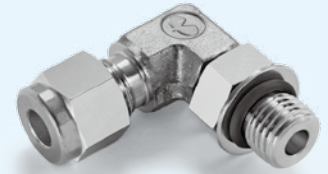
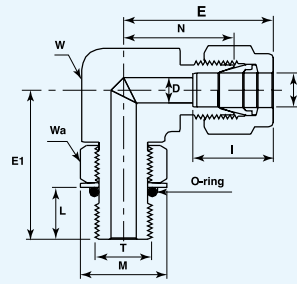

チューブ (インチサイズ) と SAE/MS 平行おねじ (ポジションナブル) ※

品番	A 呼び径		T	D		W		Wa		N		E		E1		L		M		I		Oリング※※ サイズ AS568
	in	mm		in	mm	in	mm	in	mm	in	mm	in	mm	in	mm	in	mm	in	mm			
VUWPL-6.35X7/16	1/4	6.35	7/16-20	0.19	4.8	1/2	12.7	9/16	14.3	0.79	20	1.08	27.4	1.12	28.5	0.39	9.9	0.65	16.5	0.6	15.2	-904
VUWPL-6.35X9/16	1/4	6.35	9/16-18	0.19	4.8	5/8	15.9	11/16	17.5	0.91	23.11	1.2	30.48	1.27	32.3	0.44	11	0.79	20.1	0.6	15.2	-906
VUWPL-9.52X9/16	3/8	9.52	9/16-18	0.28	7.1	5/8	15.9	11/16	17.5	0.97	24.6	1.26	32	1.27	32.3	0.44	11	0.79	20.1	0.66	16.8	-906

45°エルボーフユニオン(UNF)

PL

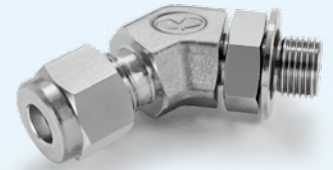
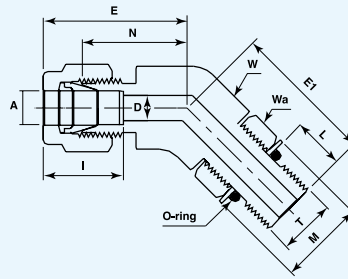

チューブ (インチサイズ) と SAE/MS 平行おねじ (ポジションナブル) ※

品番	A 呼び径		T	D		W		Wa		N		E		E1		L		M		I		Oリング※※ サイズ AS568
	in	mm		in	mm	in	mm	in	mm	in	mm	in	mm	in	mm	in	mm	in	mm			
VUWPL-6.35X7/16-45	1/4	6.35	7/16-20	0.19	4.8	9/16	14.3	9/16	14.3	0.72	18.3	1.01	25.7	1.01	25.7	0.39	9.9	0.65	16.5	0.6	15.2	-904
VUWPL-9.52X9/16-45	3/8	9.52	9/16-18	0.28	7.1	13/16	20.6	11/16	17.5	0.81	20.1	1.1	28	1.06	27	0.44	11.2	0.79	20.1	0.66	16.8	-906

※: SAE J1926とMS16142による。取り付け図は78ページを参照。

※※: Oリングはフッ素ゴム、硬度90を使用。その他のOリング材質も対応可能です。

※"D" - 寸法は最小穴径です。 ※技術の進歩のために使用材料、寸法など予告なく多少変更することがありますのであらかじめご了承下さい。

ポジションナブルタイプ継手
SAE J1926とMS 16142による
ティーエルユニオン(UNF)
PTL

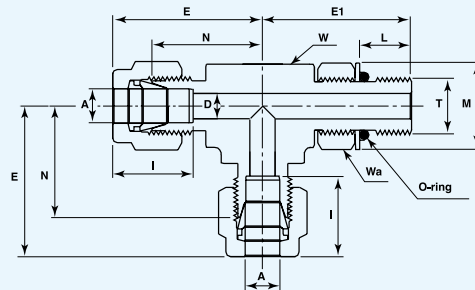

チューブ(インチサイズ)とSAE/MS平行おねじ(ポジションナブル)※

品番	A 呼び径		T	D		W		Wa		N		E		E1		L		M		I		Oリング※※ サイズ AS568
	in	mm		in	mm	in	mm	in	mm	in	mm	in	mm	in	mm	in	mm	in	mm	in	mm	
VUWPTL-6.35X7/16	1/4	6.35	7/16-20	0.19	4.8	1/2	12.7	9/16	14.3	0.83	21.1	1.12	28.5	1.12	28.5	0.39	9.9	0.65	16.5	0.6	15.2	-904
VUWPTL-9.52X9/16	3/8	9.52	9/16-18	0.28	7.1	5/8	15.9	11/16	17.5	0.97	24.6	1.26	32	1.27	32.3	0.44	11.2	0.79	20.1	0.66	16.8	-906

V-Lok 継手 ティーエルユニオン(UNF) / ティーエスユニオン(UNF)

ティーエスユニオン(UNF)
PTS

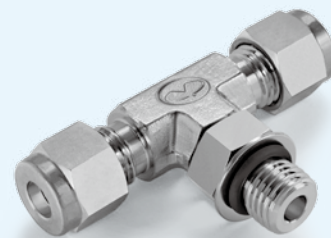
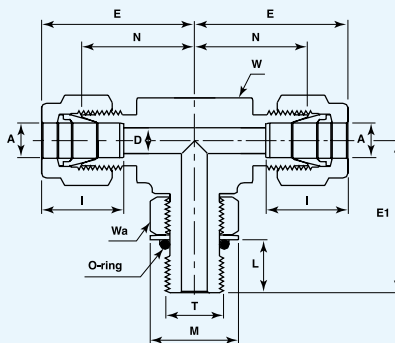

チューブ(インチサイズ)とSAE/MS平行おねじ(ポジションナブル)※

品番	A 呼び径		T	D		W		Wa		N		E		E1		L		M		I		Oリング※※ サイズ AS568
	in	mm		in	mm	in	mm	in	mm	in	mm	in	mm	in	mm	in	mm	in	mm	in	mm	
VUWPTS-6.35X7/16	1/4	6.35	7/16-20	0.19	4.8	1/2	12.7	9/16	14.3	0.83	21.1	1.12	28.5	1.12	28.5	0.39	9.9	0.65	16.5	0.6	15.2	-904
VUWPTS-9.52X9/16	3/8	9.52	9/16-18	0.28	7.1	5/8	15.9	11/16	17.5	0.97	24.6	1.26	32	1.27	32.3	0.44	11.2	0.79	20.1	0.66	16.8	-906

※: SAE J1926とMS16142による。取り付け図は78ページを参照。
※※: Oリングはフッ素ゴム、硬度90を使用。その他のOリング材質も対応可能です。

※"D" - 寸法は最小穴径です。 ※技術の進歩のために使用材料、寸法など予告なく多少変更することがありますのであらかじめご了承下さい。

取付寸法(ご参考)
SAE J1926と
MS 16142ボス

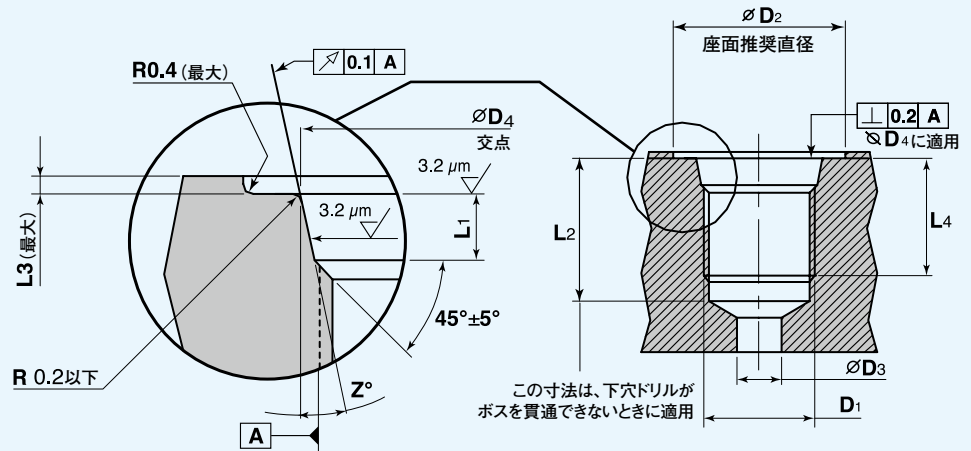

Oリングシールコネクタ用取付寸法- SAE/MS

D1 ねじサイズ	D2 最小直径	D3 最小直径	D4 ± 0.05	L1 ± 0.02	L2 最小	L3 最大	L4 最小ねじ長さ	Z ± 1°
	mm	mm	mm	mm	mm	mm	mm	°
5/16 - 24 UNF - 2B	17	1.6	9.15	2.1	12	1.6	10	12
3/8 - 24 UNF - 2B	19	3.5	10.75	2.1	12	1.6	10	12
7/16 - 20 UNF - 2B	21	4.5	12.45	2.6	14	1.6	11.5	12
1/2 - 20 UNF - 2B	23	6	14.05	2.6	14	1.6	11.5	12
9/16 - 18 UNF - 2B	25	7.5	15.7	2.7	15.5	1.6	12.7	12
3/4 - 16 UNF - 2B	30	10	20.65	2.7	17.5	2.4	14.3	15
7/8 - 14 UNF - 2B	34	12.5	24	2.7	20	2.4	16.7	15
1 1/16 - 12 UNF - 2B	41	16	29.2	3.5	23	2.4	19	15
1 3/16 - 12 UN - 2B	45	18	32.4	3.5	23	2.4	19	15
1 5/16 - 12 UN - 2B	49	21	35.55	3.5	23	3.2	19	15

取付要領:

図1
Oリング位置の確認

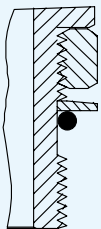

溝の終端に付けられている金属バックアップワッシャー面にOリングを押し込んで下さい。

図2
継手の仮締め

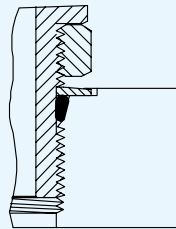

金属バックアップワッシャーがボス面に接するまで、継手をSAE平行ねじボスに取付けて下さい。

図3
継手の位置調整

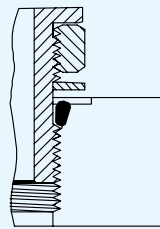

左回りに継手を緩めながら1回転以内で、位置を調整して下さい。

図4
継手の位置固定

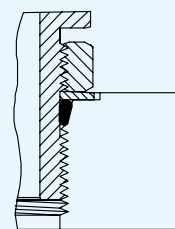

継手のボディをレンチで固定し、ロックナットを締付けて下さい。

※技術の進歩のために使用材料、寸法など予告なく多少変更することがありますのであらかじめご了承下さい。

ポジショナブルタイプ継手 ISO平行おねじ

エルボーフユニオン(G) PL

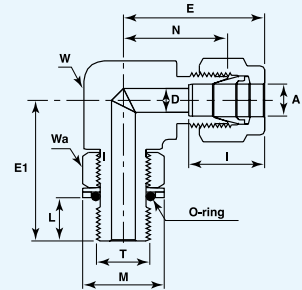

チューブ (インチサイズ) とISO平行おねじ (ポジショナブル) ※

品番	A 呼び径		T	D		W		Wa		N		E		E1		L		M		I	Oリング** サイズ	
	in	mm		in	mm	in	mm	in	mm	in	mm	in	mm	in	mm	in	mm	in	mm			
VUWPL-6.35AF	1/4	6.35	G1/8	0.16	3.9	1/2	12.7	9/16	14.3	0.77	19.6	1.06	26.9	1.04	26.4	0.32	8.1	0.68	17.3	0.6	15.2	8×1.8-G

チューブ (ミリサイズ) とISO平行おねじ (ポジショナブル) ※

品番	A 呼び径		T	D		W		Wa		N	E	E1	L	M	I	Oリング** サイズ
	mm	mm		mm	in	mm	in	mm	mm							
VUWPL-6AF	6		G1/8	3.9	1/2	12.7	9/16	14.3	19.6	27	26.4	8.1	17.3	15.3		
VUWPL-8AF	8		G1/8	3.9	5/8	15.9	9/16	14.3	21.3	28.8	27.4	8.1	17.3	16.2	8×1.8-G	

45°エルボーフユニオン(G) PL

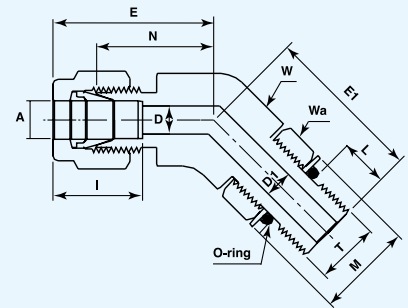

チューブ (インチサイズ) とISO平行おねじ (ポジショナブル) ※

品番	A 呼び径		T	D		D1		W		Wa		N		E		E1		L		M		I	Oリング** サイズ	
	in	mm		in	mm	in	mm	in	mm	in	mm	in	mm	in	mm	in	mm	in	mm	in	mm			
VUWPL-6.35AF-45	1/4	6.35	G1/8	0.16	4	0.19	4.8	9/16	14.3	9/16	14.3	0.69	17.6	0.98	24.9	0.94	25.3	0.32	8.1	0.68	17.3	0.6	15.2	8×1.8-G

チューブ (ミリサイズ) とISO平行おねじ (ポジショナブル) ※

品番	A 呼び径		T	D		D1		W		Wa		N	E	E1	L	M	I	Oリング** サイズ
	mm	mm		mm	in	mm	in	mm	in	mm	mm							
VUWPL-6AF-45	6		G1/8	4	0.19	4.8	9/16	14.3	9/16	14.3	17.55	25	25.3	8.1	17.3	15.3	8×1.8-G	

※：取付寸法は81ページを参照。

※※：Oリングはフッ素ゴム、硬度80を使用。その他のOリング材質も対応可能です。

※"D" - 寸法は最小穴径です。 ※技術の進歩のために使用材料、寸法など予告なく多少変更することがありますのであらかじめご了承ください。

ポジションナブルタイプ継手 ISO平行おねじ

ティエルユニオン(G)

PTL

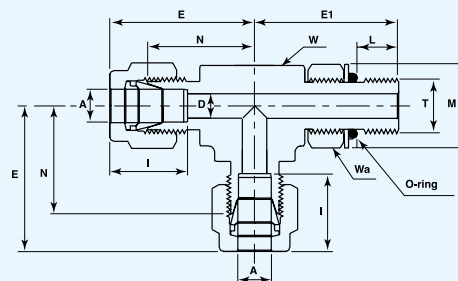

チューブ (インチサイズ) と ISO 平行おねじ (ポジションナブル) ※

品番	A 呼び径		T	D		W		Wa		N		E		E1		L		M		I	Oリング** サイズ	
	in	mm		in	mm	in	mm	in	mm	in	mm	in	mm	in	mm	in	mm	in	mm			
VUWPTL-6.35AF	1/4	6.35	G1/8	0.16	4	1/2	12.7	9/16	14.3	0.77	19.6	1.06	26.9	1.04	26.4	0.32	8.1	0.68	17.3	0.6	15.2	8×1.8-G

チューブ (ミリサイズ) と ISO 平行おねじ (ポジションナブル) ※

品番	A 呼び径		T	D		W		Wa		N		E		E1		L		M		I	Oリング** サイズ
	mm			mm	in	mm	in	mm	mm	mm	mm	mm	mm	mm	mm	mm	mm				
VUWPTL-6AF	6		G1/8	4	1/2	12.7	9/16	14.3		19.6		27		26.4		8.1		17.3		15.3	8×1.8-G

ティエスユニオン(G)

PTS

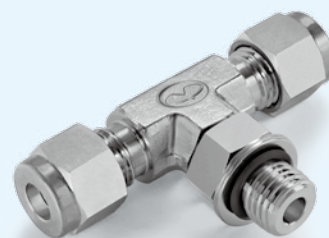
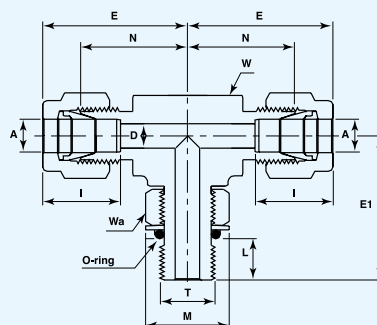

チューブ (インチサイズ) と ISO 平行おねじ (ポジションナブル) ※

品番	A 呼び径		T	D		W		Wa		N		E		E1		L		M		I	Oリング** サイズ	
	in	mm		in	mm	in	mm	in	mm	in	mm	in	mm	in	mm	in	mm	in	mm			
VUWPTS-6.35AF	1/4	6.35	G1/8	0.16	4	1/2	12.7	9/16	14.3	0.77	19.6	1.06	26.9	1.04	26.4	0.32	8.1	0.68	17.3	0.6	15.2	8×1.8-G

チューブ (ミリサイズ) と ISO 平行おねじ (ポジションナブル) ※

品番	A 呼び径		T	D		W		Wa		N		E		E1		L		M		I	Oリング** サイズ
	mm			mm	in	mm	in	mm	mm	mm	mm	mm	mm	mm	mm	mm	mm				
VUWPTS-6AF	6		G1/8	4	1/2	12.7	9/16	14.3		19.6		27		26.4		8.1		17.3		15.3	8×1.8-G

※：取付寸法は81ページを参照。

※※：Oリングはフッ素ゴム、硬度80を使用。その他のOリング材質も対応可能です。

※"D" - 寸法は最小穴径です。 ※技術の進歩のために使用材料、寸法など予告なく多少変更することがありますのであらかじめご了承ください。

ISO平行ねじ取付寸法(ご参考)

コネクターの取付寸法				
T	D4		C 最小ねじ長さ	
	in	mm	in	mm
G1/8	0.53	13.5	0.28	7

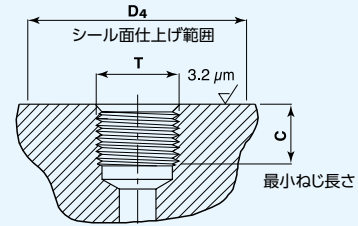

取付要領:

図1
Oリング位置の確認

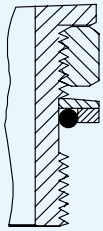

溝の終端に付けられている金属バックアップワッシャー面にOリングを差し込んで下さい。

図2
継手の仮締め

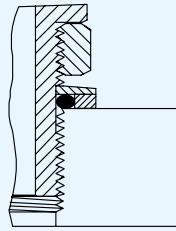

金属バックアップワッシャーがボス面に接するまで、継手をISO平行ねじボスに取付けて下さい。

図3
継手の位置調整

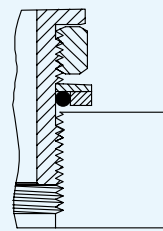

左回りに最大1回転継手を緩め、継手を取付けて下さい。

図4
継手の位置固定

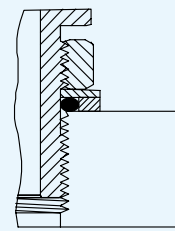

継手のボディをレンチで固定し、ロックナットを締付けて下さい。

※技術の進歩のために使用材料、寸法など予告なく多少変更することがありますのであらかじめご了承下さい。

ストップカラー

V-Lok		D	
in	mm	in	mm
1/4	6.35	0.69	17.5
3/8	9.52	0.84	20.6
1/2	12.7	1.1	27
3/4	19.05	1.31	33.3
1	25.4	1.68	42.7

1. ストップカラーを装着して継手の締付けを行います。
2. ストップカラーが(指で)回転しなくなることで施工完了が確認できます。

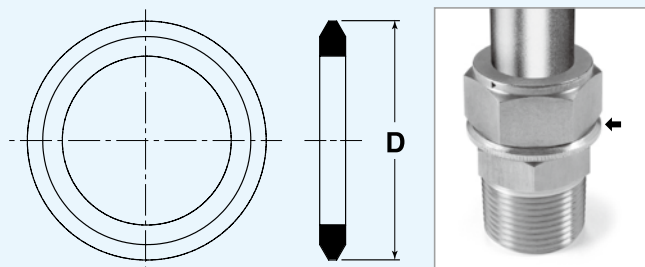

ストップカラー付継手品番例



ご注文品番例(ストップカラーのみ)

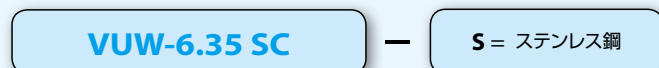

※技術の進歩のために使用材料、寸法など予告なく多少変更することがありますのであらかじめご了承下さい。

可変継手

接続の変更をご希望される場合は、下記の可変継手を別途購入して頂く大変簡単に多種類の接続が可能となります。

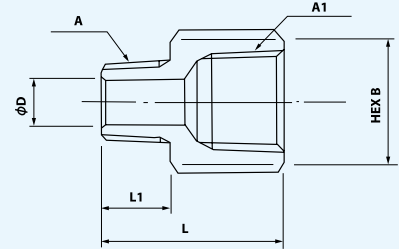

ブッシング

R×Rc

品番	呼び径	A	A1	B		D		L		L1	
				in	mm	in	mm	in	mm	in	mm
UJB-A × B-AM	R1/8 × Rc1/4	R1/8	Rc1/4	0.75	19	0.18	4.5	1.06	27	0.39	10
UJB-B × A-AM	R1/4 × Rc1/8	R1/4	Rc1/8	0.55	14	0.18	4.5	1.02	26	0.51	13
UJB-B × C-AM	R1/4 × Rc3/8	R1/4	Rc3/8	0.91	23	0.28	7	1.22	31	0.51	13
UJB-C × B-AM	R3/8 × Rc1/4	R3/8	Rc1/4	0.75	19	0.28	7	1.18	30	0.55	14
UJB-C × D-AM	R3/8 × Rc1/2	R3/8	Rc1/2	1.06	27	0.39	10	1.42	36	0.55	14
UJB-D × C-AM	R1/2 × Rc3/8	R1/2	Rc3/8	0.91	23	0.39	10	1.34	34	0.67	17
UJB-D × E-AM	R1/2 × Rc3/4	R1/2	Rc3/4	1.26	32	0.47	12	1.69	43	0.67	17
UJB-E × D-AM	R3/4 × Rc1/2	R3/4	Rc1/2	1.14	29	0.47	12	1.61	41	0.75	19
UJB-E × F-AM	R3/4 × Rc1	R3/4	Rc1	1.61	41	0.63	16	1.93	49	0.75	19
UJB-F × E-AM	R1 × Rc3/4	R1	Rc3/4	1.42	36	0.63	16	1.81	46	0.87	22
UJB-D-AM	R1/2 × Rc1/2	R1/2	Rc1/2	1.06	27	0.29	10	1.54	39	0.67	17

R×NPT

品番	呼び径	A	A1	B		D		L		L1	
				in	mm	in	mm	in	mm	in	mm
UJB-A × AN-AM	R1/8 × 1/8NPT	R1/8	1/8NPT	0.55	14	0.18	4.5	0.91	23	0.39	10
UJB-B × AN-AM	R1/4 × 1/8NPT	R1/4	1/8NPT	0.55	14	0.18	4.5	1.02	26	0.51	13
UJB-B × BN-AM	R1/4 × 1/4NPT	R1/4	1/4NPT	0.75	19	0.28	7	1.14	29	0.51	13
UJB-C × BN-AM	R3/8 × 1/4NPT	R3/8	1/4NPT	0.75	19	0.28	7	1.18	30	0.55	14
UJB-C × CN-AM	R3/8 × 3/8NPT	R3/8	3/8NPT	0.91	23	0.39	10	1.26	32	0.55	14
UJB-D × CN-AM	R1/2 × 3/8NPT	R1/2	3/8NPT	0.91	23	0.39	10	1.34	34	0.67	17
UJB-D × DN-AM	R1/2 × 1/2NPT	R1/2	1/2NPT	1.06	27	0.47	12	1.54	39	0.67	17
UJB-E × DN-AM	R3/4 × 1/2NPT	R3/4	1/2NPT	1.14	29	0.47	12	1.61	41	0.75	19
UJB-E × EN-AM	R3/4 × 3/4NPT	R3/4	3/4NPT	1.26	32	0.63	16	1.77	45	0.75	19
UJB-F × EN-AM	R1 × 3/4NPT	R1	3/4NPT	1.42	36	0.63	16	1.81	46	0.87	22
UJB-F × FN-AM	R1 × 1NPT	R1	1NPT	1.61	41	0.79	20	2.05	52	0.87	22

NPT×NPT

品番	呼び径	A	A1	B		D		L		L1	
				in	mm	in	mm	in	mm	in	mm
UJB-BN×AN-AM	1/4NPT×1/8NPT	1/4NPT	1/8NPT	0.55	14	0.18	4.5	1.02	26	0.51	13
UJB-CN×BN-AM	3/8NPT×1/4NPT	3/8NPT	1/4NPT	0.75	19	0.28	7	1.18	30	0.55	14
UJB-DN×CN-AM	1/2NPT×3/8NPT	1/2NPT	3/8NPT	0.91	23	0.39	10	1.34	34	0.67	17
UJB-EN×DN-AM	3/4NPT×1/2NPT	3/4NPT	1/2NPT	1.14	29	0.47	12	1.61	41	0.75	19
UJB-FN×EN-AM	1NPT×3/4NPT	1NPT	3/4NPT	1.42	36	0.63	16	1.81	46	0.87	22
UJB-DN-AM	1/2NPT×1/2NPT	1/2NPT	1/2NPT	1.06	27	0.39	10	1.54	39	0.67	17

ソケット

Rc×Rc…同径:A1=A

品番	呼び径	A, A1	B		D		L	
			in	mm	in	mm	in	mm
UJS-A-AM	Rc1/8	Rc1/8	0.55	14	0.24	6	0.91	23
UJS-B-AM	Rc1/4	Rc1/4	0.75	19	0.31	8	1.18	30
UJS-C-AM	Rc3/8	Rc3/8	0.91	23	0.39	10	1.34	34
UJS-D-AM	Rc1/2	Rc1/2	1.06	27	0.47	12	1.65	42

Rc×NPT

品番	呼び径	A	A1	B		D		L	
				in	mm	in	mm	in	mm
UJS-B × BN-AM	Rc1/4 × 1/4NPT	1/4NPT	Rc1/4	0.75	19	0.31	8	1.18	30
UJS-B × CN-AM	Rc1/4 × 3/8NPT	3/8NPT	Rc1/4	0.91	23	0.31	8	1.26	32
UJS-B × DN-AM	Rc1/4 × 1/2NPT	1/2NPT	Rc1/4	1.06	27	0.31	8	1.42	36

NPT×NPT…同径:A1=A

品番	呼び径	A, A1	B		D		L	
			in	mm	in	mm	in	mm
UJS-BN-AM	1/4NPT	1/4NPT	0.75	19	0.31	8	1.18	30
UJS-CN-AM	3/8NPT	3/8NPT	0.91	23	0.39	10	1.34	34
UJS-DN-AM	1/2NPT	1/2NPT	1.06	27	0.47	12	1.65	42
UJS-EN-AM	3/4NPT	3/4NPT	1.26	32	0.63	16	1.97	50

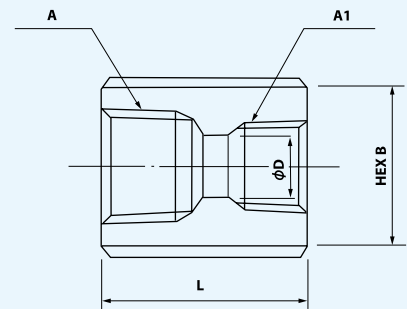

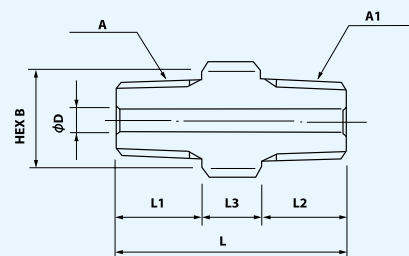

ニップル

R×R…同径:A1=A,L2=L1

品番	呼び径	D		A, A1	B		L		L1, L2		L3	
		in	mm		in	mm	in	mm	in	mm	in	mm
UJN-A-AM	R1/8	0.16	4	R1/8	0.47	12	0.98	25	0.39	10	0.2	5
UJN-B-AM	R1/4	0.24	6	R1/4	0.55	14	1.22	31	0.51	13	0.2	5
UJN-C-AM	R3/8	0.35	9	R3/8	0.67	17	1.38	35	0.55	14	0.28	7
UJN-D-AM	R1/2	0.47	12	R1/2	0.91	23	1.73	44	0.67	17	0.39	10

R×NPT

品番	呼び径	D		A	A1	B		L		L1		L2		L3	
		in	mm			in	mm	in	mm	in	mm	in	mm	in	mm
UJN-A × AN-AM	R1/8 × 1/8NPT	0.16	4	R1/8	1/8NPT	0.98	12	0.98	25	0.39	10	0.39	10	0.2	5
UJN-B × BN-AM	R1/4 × 1/4NPT	0.24	6	R1/4	1/4NPT	0.55	14	1.22	31	0.51	13	0.51	13	0.2	5
UJN-C × CN-AM	R3/8 × 3/8NPT	0.35	9	R3/8	3/8NPT	0.75	19	1.38	35	0.55	14	0.55	14	0.28	7
UJN-D × DN-AM	R1/2 × 1/2NPT	0.47	12	R1/2	1/2NPT	0.91	23	1.73	44	0.67	17	0.67	17	0.39	10

NPT×NPT…同径:A1=A

品番	呼び径	A, A1	D		B		L		L1, L2		L3	
			in	mm	in	mm	in	mm	in	mm	in	mm
UJN-BN-AM	1/4NPT	1/4NPT	0.24	6	0.55	14	1.22	31	0.51	13	0.2	5
UJN-CN-AM	3/8NPT	3/8NPT	0.35	9	0.67	17	1.38	35	0.55	14	0.28	7
UJN-DN-AM	1/2NPT	1/2NPT	0.47	12	0.91	23	1.73	44	0.67	17	0.39	10
UJN-EN-AM	3/4NPT	3/4NPT	0.63	16	1.14	29	1.89	48	0.75	19	0.39	10

プラグ

R

品番	呼び径	A	B		D	
			in	mm	in	mm
UJP-B-AM	R1/4	R1/4	0.67	17	0.91	23
UJP-D-AM	R1/2	R1/2	0.91	23	1.18	30

NPT

品番	呼び径	A	B		D	
			in	mm	in	mm
UJP-AN-AM	1/8NPT	1/8NPT	0.47	12	0.67	17
UJP-BN-AM	1/4NPT	1/4NPT	0.67	17	0.91	23
UJP-CN-AM	3/8NPT	3/8NPT	0.75	19	0.94	24
UJP-DN-AM	1/2NPT	1/2NPT	0.91	23	1.18	30
UJP-FN-AM	1NPT	1NPT	1.38	35	1.5	38

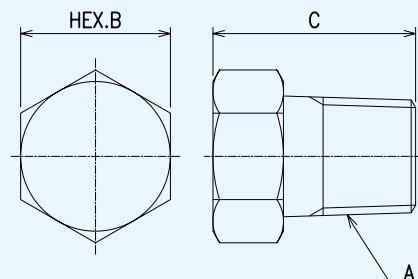

使用例

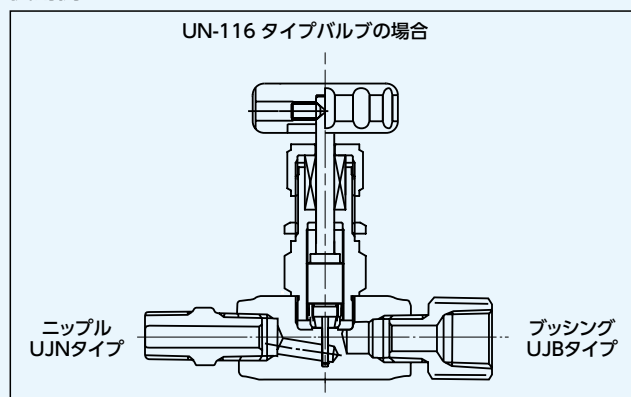

※: 他にも種々取揃えておりますので **Fujikin** にお問合せ下さい。

パワフルロックの概要

パワフルロックは、精密継手メーカーとして、長年の経験によって蓄積した、設計ノウハウと生産技術を駆使して量産された、優れた性能、品質を有するチューブコネクター®です。

パワフルロックは、チューブにねじ切りやフレア加工を施さずに接続できるフレアレスタイプの精密チューブコネクター®であり、基本的な構成部品は、黄銅製(C3771B, C3604B, C3602B)のボディ、フロントリング、バックリング、ナットの4点です。

チューブコネクター®の信頼性

弊社ではトータル的な性能保証を行うため下記注意事項及び103ページ記載内容を遵守して頂くことにより本継手の信頼性が保証されます。施工前に必ずご一読頂きますようお願い致します。尚、締付け要領に不明の点は、弊社へご連絡下さい。

特長・用途

- フレアレスタイプなので、チューブを差込み、ナットを締付けるだけで接続ができるため、フレアツール等の特殊工具及び火気を必要としません。
- ダブルリング独特の相互運動作用によって、リングが有効に塑性変形して、チューブを強固に圧縮するので、非常に高い耐圧性が得られます。
- ボディシール部は、緻密な超仕上げとなっているので、メタルシール方式でありながら、高气密性が得られます。
- 締付けトルクが軽く、小型、軽量で、着脱も容易に行えます。
- ナットには、チューブサイズが表示されていますので、ひと目でサイズが確認できます。

仕様

黄銅製パワフルロック圧力温度基準

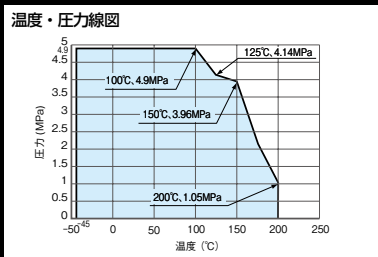

注：最高使用圧力の状態で最高使用温度までご使用できます。また空気・温水・蒸気は200℃までご使用できますが、最高使用圧力は下がりますので最高使用温度を超えてご使用される場合は弊社へご相談下さい。

使用流体

エア、窒素、ヘリウム等の不活性ガス及び継手部材を腐食させないガス、液体、スチーム

その他 注意事項

- フロントリング及びバックリングはインチサイズとメートルサイズがありサイズも少しの差しかないものがあります。混入して使用するとシール性が確保できず危険です。取り扱い時は混入しないように注意して下さい。
- 技術の進歩のために、使用材料、寸法などは予告なく多少変更することがありますのであらかじめご了承下さい。
- 同じ製品を繰り返しご使用頂いているお客様におかれましては、ご使用条件や使い方が変わる際には、トラブルの未然防止のためにも弊社までお知らせ下さい。

各部品の名称

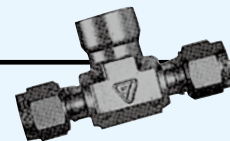
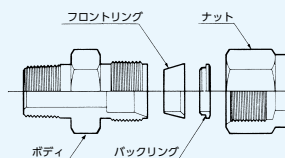

締付け後の断面

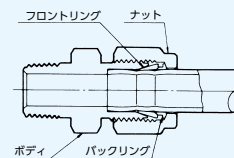

ねじサイズ

管用テーバねじ

ねじサイズの記号	A	B	C	D
JIS B 0203(1982) おねじ	R1/8	R1/4	R3/8	R1/2
めねじ	Rc1/8	Rc1/4	Rc3/8	Rc1/2

管用平行ねじ

ねじサイズの記号	AF	BF	CF	DF
JIS B 0203(1982)	G1/8	G1/4	G3/8	G1/2

アメリカ管用テーバねじ

ねじサイズの記号	AN	BN	CN	DN
ANSI B 2.1	1/8NPT	1/4NPT	3/8NPT	1/2NPT

呼び径

ミリサイズ	インチサイズ
3 は外径3 mmを表します	3.2 は外径1/8 ODを表します
4 は外径4 mmを表します	6.35 は外径1/4 ODを表します
6 は外径6 mmを表します	9.52 は外径3/8 ODを表します
8 は外径8 mmを表します	12.7 は外径1/2 ODを表します
10 は外径10 mmを表します	
12 は外径12 mmを表します	

ミリ インチ サイズ識別

外観から容易に識別するため、ミリサイズのボディの六角部とナットのふちを、段付としております。ナットにサイズを刻印表示しております。

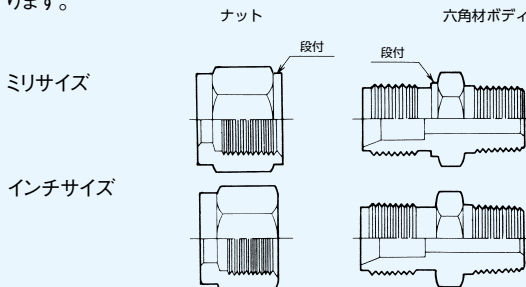

パワフルロックの品番の定め方

P D W H - 6 B - R

チューブコネクター[®]の
タイプ
パワフルロック

材質
(黄銅)

チューブコネクター[®]の種類
(2圧縮リング型式)

チューブコネクター[®]の形状
(ハーフユニオン)













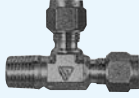





呼び径
(チューブ外径)

ねじサイズ
(R1/4)

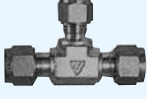
RoHS対応品

パワフルロックは、上記のように品番を定めておりますので、ご注文、お問合せの際は品番をご利用下さい。

チューブコネクター[®]の形状

形状	ページ	形状	ページ	形状	ページ
H  MALE CONNECTOR ハーフユニオン	87	GP  BULKHEAD FEMALE CONNECTOR (Rcねじ) ゲージパネルユニオン	93	TL  MALE RUN TEE (Rねじ) ティーエルユニオン	99
HP  BULKHEAD MALE CONNECTOR ハーフパネルユニオン	88	L  ELBOW UNION エルボユニオン	94	JC  CAP UNION キャップユニオン	100
F  STRAIGHT UNION ストレートユニオン	89	L  MALE ELBOW (Rねじ) エルボハーフユニオン	95	JP  PLUG UNION プラグユニオン	100
F  REDUCING UNION 異径ストレートユニオン	89	T  TEE UNION ティーユニオン	96	S  FRONT RING フロントリング	101
P  BULKHEAD UNION パネルユニオン	90	T  REDUCING TEE UNION 異径ティーユニオン	96	R  BACK RING バックリング	101
G  FEMALE CONNECTOR (Rcねじ) ゲージユニオン	91	TG  FEMALE BRANCH TEE (Rcねじ) ティーゲージユニオン	97	N  NUT ナット	102
G  FEMALE CONNECTOR (Gねじ) ゲージユニオン	92	TS  MALE BRNCH TEE (Rねじ) ティーエスユニオン	98		

MALE CONNECTOR ハーフユニオン

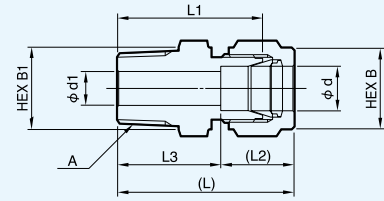

ミリサイズ

品番	呼び径 d	A	d1	B	B1	L	L1	L2	L3
PDWH-3A-R	3	R1/8	2.4	10	12	29.5	23.1	12.7	16.8
PDWH-3B-R	3	R1/4	2.4	10	14	35.4	29	12.7	22.7
PDWH-4A-R	4	R1/8	2.4	12	12	31.1	24.6	13.6	17.5
PDWH-4B-R	4	R1/4	2.4	12	14	36.2	29.7	13.6	22.6
PDWH-6A-R	6	R1/8	4.8	14	14	32.6	25.4	15.2	17.4
PDWH-6B-R	6	R1/4	4.8	14	14	37.4	30.2	15.2	22.2
PDWH-6C-R	6	R3/8	4.8	14	17	38.2	31	15.2	23
PDWH-6D-R	6	R1/2	4.8	14	22	43.8	36.6	15.2	28.6
PDWH-8A-R	8	R1/8	4.8	16	16	34.2	26.7	16.2	18
PDWH-8B-R	8	R1/4	6.4	16	16	38.7	31.2	16.2	22.5
PDWH-8C-R	8	R3/8	6.4	16	17	39.3	31.8	16.2	23.1
PDWH-8D-R	8	R1/2	6.4	16	22	44.8	37.3	16.2	28.6
PDWH-10A-R	10	R1/8	4.8	19	19	36.1	28.7	17	19.1
PDWH-10B-R	10	R1/4	7.9	19	19	40.7	33.3	17	23.7
PDWH-10C-R	10	R3/8	7.9	19	19	40.7	33.3	17	23.7
PDWH-10D-R	10	R1/2	7.9	19	22	45.5	38.1	17	28.5
PDWH-12A-R	12	R1/8	4.8	22	22	38.5	28.7	22.5	16
PDWH-12B-R	12	R1/4	7.1	22	22	43.1	33.3	22.5	20.6
PDWH-12C-R	12	R3/8	9.5	22	22	43.1	33.3	22.5	20.6
PDWH-12D-R	12	R1/2	9.5	22	22	47.9	38.1	22.5	25.4

※NPTねじ(アメリカ管用ねじ)も製作しております。

インチサイズ

品番	呼び径 d	A	d1	B	B1	L	L1	L2	L3
PDWH-3.2A-R	3.2	R1/8	2.3	12	12	30.6	23.9	13	17.6
PDWH-3.2B-R	3.2	R1/4	2.3	12	14	35.7	29	13	22.7
PDWH-6.35A-R	6.35	R1/8	4.8	14	14	32.8	25.4	15.4	17.4
PDWH-6.35B-R	6.35	R1/4	4.8	14	14	37.9	30.5	15.4	22.5
PDWH-6.35C-R	6.35	R3/8	4.8	14	17	38.4	31	15.4	23
PDWH-6.35D-R	6.35	R1/2	4.8	14	22	44.7	37.3	15.4	29.3
PDWH-9.52A-R	9.52	R1/8	4.8	17	17	35.5	27.9	17.2	18.3
PDWH-9.52B-R	9.52	R1/4	7.1	17	17	40.1	32.5	17.2	22.9
PDWH-9.52C-R	9.52	R3/8	7.1	17	17	40.1	32.5	17.2	22.9
PDWH-9.52D-R	9.52	R1/2	7.1	17	22	46.5	38.9	17.2	29.3
PDWH-12.7A-R	12.7	R1/8	4.8	22	22	39	28.7	23	16
PDWH-12.7B-R	12.7	R1/4	7.1	22	22	43.6	33.3	23	20.6
PDWH-12.7C-R	12.7	R3/8	9.7	22	22	43.6	33.3	23	20.6
PDWH-12.7D-R	12.7	R1/2	10.4	22	22	49.2	38.9	23	26.2

※NPTねじ(アメリカ管用ねじ)も製作しております。

フジキンCADデータサービスよりダウンロードできます。http://www.fujikin.co.jp/cad_s/

BULKHEAD MALE CONNECTORS

ハーフパネルユニオン

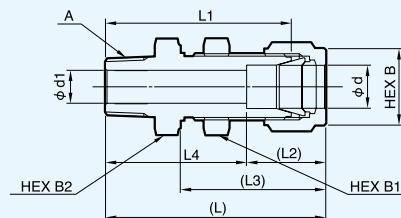

ミリサイズ

品番	呼び径 d	A	パネル穴径	d1	B	B1	B2	L	L1	L2	L3	L4
PDWHP-3A-R	3	R1/8	8	2.4	10	14	14	46.3	39.9	12.7	30.7	33.6
PDWHP-3B-R	3	R1/4	8	2.4	10	14	14	51.4	45	12.7	30.7	38.7
PDWHP-6A-R	6	R1/8	11.2	4.8	14	16	16	49.4	42.2	15.2	33.7	34.2
PDWHP-6B-R	6	R1/4	11.2	4.8	14	16	16	53.2	46	15.2	33.7	38
PDWHP-6C-R	6	R3/8	11.2	4.8	14	16	17	54.3	47.1	15.2	33.7	39.1
PDWHP-6D-R	6	R1/2	11.2	4.8	14	16	22	60.6	53.4	15.2	33.7	45.4
PDWHP-8A-R	8	R1/8	12.8	4.8	16	19	19	51.7	44.2	16.2	36.1	35.5
PDWHP-8B-R	8	R1/4	12.8	6.4	16	19	19	56.2	48.7	16.2	36.1	40
PDWHP-8C-R	8	R3/8	12.8	6.4	16	19	19	56.8	49.3	16.2	36.1	40.6
PDWHP-8D-R	8	R1/2	12.8	6.4	16	19	22	62.3	54.8	16.2	36.1	46.1
PDWHP-10A-R	10	R1/8	16	4.8	19	22	22	53.6	46.2	17	36.8	36.6
PDWHP-10B-R	10	R1/4	16	7.1	19	22	22	58.2	50.8	17	36.8	41.2
PDWHP-10C-R	10	R3/8	16	7.9	19	22	22	58.2	50.8	17	36.8	41.2
PDWHP-10D-R	10	R1/2	16	7.9	19	22	22	63	55.6	17	36.8	46
PDWHP-12A-R	12	R1/8	19.1	4.8	22	24	24	58.3	48.5	22.5	41.5	35.8
PDWHP-12B-R	12	R1/4	19.1	7.1	22	24	24	62.9	53.1	22.5	41.5	40.4
PDWHP-12C-R	12	R3/8	19.1	9.5	22	24	24	62.9	53.1	22.5	41.5	40.4
PDWHP-12D-R	12	R1/2	19.1	9.5	22	24	24	68.5	58.7	22.5	41.5	46

※NPTねじ(アメリカ管用ねじ)も製作しております。

インチサイズ

品番	呼び径 d	A	パネル穴径	d1	B	B1	B2	L	L1	L2	L3	L4
PDWHP-3.2A-R	3.2	R1/8	8	2.3	12	14	14	46.6	39.9	13	31	33.6
PDWHP-3.2B-R	3.2	R1/4	8	2.3	12	14	14	51.7	45	13	31	38.7
PDWHP-6.35A-R	6.35	R1/8	11.2	4.8	14	16	16	49.6	44.2	15.4	33.9	34.2
PDWHP-6.35B-R	6.35	R1/4	11.2	4.8	14	16	16	53.4	46	15.4	33.9	38
PDWHP-6.35C-R	6.35	R3/8	11.2	4.8	14	16	17	54.5	47.1	15.4	33.9	39.1
PDWHP-6.35D-R	6.35	R1/2	11.2	4.8	14	16	22	60.8	53.4	15.4	33.9	45.4
PDWHP-9.52A-R	9.52	R1/8	14.3	4.8	17	22	22	53.1	45.5	17.2	37.1	35.9
PDWHP-9.52B-R	9.52	R1/4	14.3	7.1	17	22	22	57.6	50	17.2	37.1	40.4
PDWHP-9.52C-R	9.52	R3/8	14.3	7.1	17	22	22	57.6	50	17.2	37.1	40.4
PDWHP-9.52D-R	9.52	R1/2	14.3	7.1	17	22	22	64.1	56.5	17.2	37.1	46.9
PDWHP-12.7A-R	12.7	R1/8	19.1	4.8	22	24	24	58.8	48.5	23	42	35.8
PDWHP-12.7B-R	12.7	R1/4	19.1	7.1	22	24	24	63.4	53.1	23	42	40.4
PDWHP-12.7C-R	12.7	R3/8	19.1	9.4	22	24	24	63.4	53.1	23	42	40.4
PDWHP-12.7D-R	12.7	R1/2	19.1	10.4	22	24	24	69	58.7	23	42	46

※NPTねじ(アメリカ管用ねじ)も製作しております。

STRAIGHT UNION ストレートユニオン

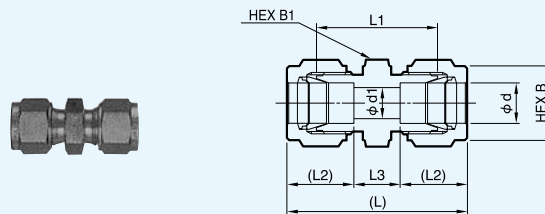

ミリサイズ

品番	呼び径 d	d1	B	B1	L	L1	L2	L3
PDWF-3-R	3	2.4	10	12	34.9	22.1	12.7	9.5
PDWF-4-R	4	2.4	12	12	37.1	24.1	13.6	9.9
PDWF-6-R	6	4.8	14	14	40.6	26.2	15.2	10.2
PDWF-8-R	8	6.4	16	16	43.1	28.2	16.2	10.7
PDWF-10-R	10	7.9	19	19	45.8	31	17	11.8
PDWF-12-R	12	9.5	22	22	50.6	31	22.5	5.6

インチサイズ

品番	呼び径 d	d1	B	B1	L	L1	L2	L3
PDWF-3.2-R	3.2	2.3	12	12	35.7	22.4	13	9.7
PDWF-6.35-R	6.35	4.8	14	14	40.9	26.2	15.4	10.1
PDWF-9.52-R	9.52	7.1	17	17	45.4	30.2	17.2	11
PDWF-12.7-R	12.7	10.4	22	22	51.5	31	23	5.5

REDUCING UNION 異径ストレートユニオン

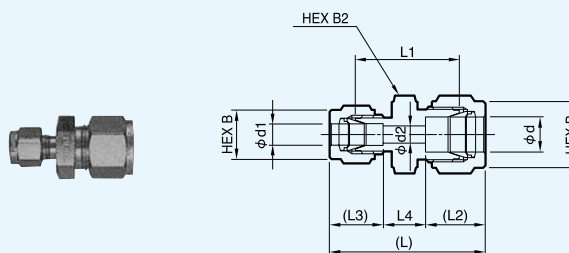

ミリサイズ

品番	呼び径 d	呼び径 d1	d2	B	B1	B2	L	L1	L2	L3	L4
PDWF-4 × 3-R	4	3	2.4	12	10	12	36.5	23.6	13.6	12.7	10.2
PDWF-6 × 3-R	6	3	2.4	14	10	14	38.2	24.6	15.2	12.7	10.3
PDWF-6 × 4-R	6	4	2.4	14	12	14	39.1	25.4	15.2	13.6	10.3
PDWF-8 × 6-R	8	6	4.8	16	14	16	42.1	27.4	16.2	15.2	10.7
PDWF-10 × 6-R	10	6	4.8	19	14	19	44.1	29.5	17	15.2	11.9
PDWF-10 × 8-R	10	8	6.4	19	16	19	44.9	30	17	16.2	11.7
PDWF-12 × 6-R	12	6	4.8	22	14	22	46.5	29.5	22.5	15.2	8.8
PDWF-12 × 8-R	12	8	6.4	22	16	22	47.5	30.2	22.5	16.2	8.8
PDWF-12 × 10-R	12	10	7.9	22	19	22	48.2	31	22.5	17	8.7

インチサイズ

品番	呼び径 d	呼び径 d1	d2	B	B1	B2	L	L1	L2	L3	L4
PDWF-6.35 × 3.2-R	6.35	3.2	2.3	14	12	14	38.7	24.6	15.4	13	10.3
PDWF-9.52 × 6.35-R	9.52	6.35	4.8	17	14	17	43.4	28.4	17.2	15.4	10.8
PDWF-12.7 × 6.35-R	12.7	6.35	4.8	22	14	22	47.2	29.5	23	15.4	8.8
PDWF-12.7 × 9.52-R	12.7	9.52	7.1	22	17	22	48.9	31	23	17.2	8.7

フジキンCADデータサービスよりダウンロードできます。http://www.fujikin.co.jp/cad_s/

BULKHEAD UNION

パネルユニオン

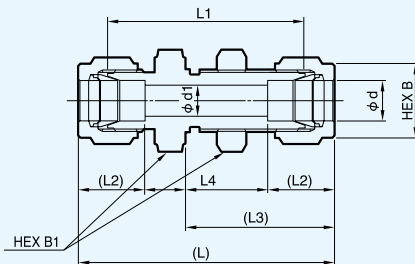
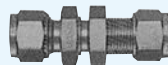

ミリサイズ

品番	呼び径 d	パネル穴径	d1	B	B1	L	L1	L2	L3	L4
PDWP-3-R	3	8	2.4	10	14	50.9	38.1	12.7	30.7	25.5
PDWP-4-R	4	9.6	2.4	12	14	53.4	40.4	13.6	31.9	26.2
PDWP-6-R	6	11.2	4.8	14	16	57.3	42.9	15.2	33.7	26.9
PDWP-8-R	8	12.8	6.4	16	19	60.9	46	16.2	36.1	28.5
PDWP-10-R	10	16	7.9	19	22	63.3	48.5	17	36.8	29.3
PDWP-12-R	12	19.1	9.5	22	24	70.4	50.8	22.5	41.5	25.4

インチサイズ

品番	呼び径 d	パネル穴径	d1	B	B1	L	L1	L2	L3	L4
PDWP-3.2-R	3.2	8	2.3	12	14	51.4	38.1	13	31	25.4
PDWP-6.35-R	6.35	11.2	4.8	14	16	57.6	42.9	15.4	33.9	26.8
PDWP-9.52-R	9.52	14.3	7.1	17	22	62.7	47.5	17.2	37.1	28.3
PDWP-12.7-R	12.7	19.1	10.4	22	24	71.3	50.8	23	42	25.3

FEMALE CONNECTOR ゲージユニオン (Rcねじ)

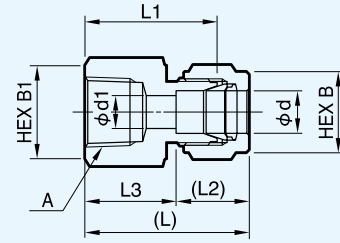

ミリサイズ

品番	呼び径 d	A	d1	B	B1	L	L1	L2	L3
PDWG-3A-R	3	Rc1/8	2.4	10	14	28.5	22.1	12.7	15.8
PDWG-3B-R	3	Rc1/4	2.4	10	19	33.3	26.9	12.7	20.6
PDWG-4A-R	4	Rc1/8	2.4	12	14	29.6	23.1	13.6	16
PDWG-4B-R	4	Rc1/4	2.4	12	19	34.2	27.7	13.6	20.6
PDWG-6A-R	6	Rc1/8	4.8	14	14	31.1	23.9	15.2	15.9
PDWG-6B-R	6	Rc1/4	4.8	14	19	35.6	28.4	15.2	20.4
PDWG-6C-R	6	Rc3/8	4.8	14	22	36.7	29.5	15.2	21.5
PDWG-6D-R	6	Rc1/2	4.8	14	26	42.3	35.1	15.2	27.1
PDWG-8A-R	8	Rc1/8	6.4	16	16	32.1	24.6	16.2	15.9
PDWG-8B-R	8	Rc1/4	6.4	16	19	37	29.5	16.2	20.8
PDWG-8C-R	8	Rc3/8	6.4	16	22	37.7	30.2	16.2	21.5
PDWG-8D-R	8	Rc1/2	6.4	16	26	43.3	35.8	16.2	27.1
PDWG-10A-R	10	Rc1/8	7.9	19	19	32.8	25.4	17	15.8
PDWG-10B-R	10	Rc1/4	7.9	19	19	37.6	30.2	17	20.6
PDWG-10C-R	10	Rc3/8	7.9	19	22	38.4	31	17	21.4
PDWG-10D-R	10	Rc1/2	7.9	19	26	44	36.6	17	27
PDWG-12A-R	12	Rc1/8	8.3	22	22	38.2	28.4	22.5	15.7
PDWG-12B-R	12	Rc1/4	9.5	22	22	40	30.2	22.5	17.5
PDWG-12C-R	12	Rc3/8	9.5	22	22	40.8	31	22.5	18.3
PDWG-12D-R	12	Rc1/2	9.5	22	26	46.4	36.6	22.5	23.9

※NPTねじ(アメリカ管用ねじ)も製作しております。

インチサイズ

品番	呼び径 d	A	d1	B	B1	L	L1	L2	L3
PDWG-3.2A-R	3.2	Rc1/8	2.3	12	14	28.8	22.1	13	15.8
PDWG-3.2B-R	3.2	Rc1/4	2.3	12	19	33.6	26.9	13	20.6
PDWG-6.35A-R	6.35	Rc1/8	4.8	14	14	31.3	23.9	15.4	15.9
PDWG-6.35B-R	6.35	Rc1/4	4.8	14	19	35.8	28.4	15.4	20.4
PDWG-6.35C-R	6.35	Rc3/8	4.8	14	22	37.6	30.2	15.4	22.2
PDWG-6.35D-R	6.35	Rc1/2	4.8	14	26	42.5	35.1	15.4	27.1
PDWG-9.52A-R	9.52	Rc1/8	7.1	17	16	33	25.4	17.2	15.8
PDWG-9.52B-R	9.52	Rc1/4	7.1	17	19	37.8	30.2	17.2	20.6
PDWG-9.52C-R	9.52	Rc3/8	7.1	17	22	39.4	31.8	17.2	22.2
PDWG-9.52D-R	9.52	Rc1/2	7.1	17	26	44.2	36.6	17.2	27
PDWG-12.7A-R	12.7	Rc1/8	7	22	22	38.7	28.4	23	15.7
PDWG-12.7B-R	12.7	Rc1/4	10.4	22	22	40.5	30.2	23	17.5
PDWG-12.7C-R	12.7	Rc3/8	10.4	22	22	42.1	31.8	23	19.1
PDWG-12.7D-R	12.7	Rc1/2	10.4	22	26	46.9	36.6	23	23.9

※NPTねじ(アメリカ管用ねじ)も製作しております。

フジキンCADデータサービスよりダウンロードできます。http://www.fujikin.co.jp/cad_s/

FEMALE CONNECTOR

ゲージユニオン(Gねじ)

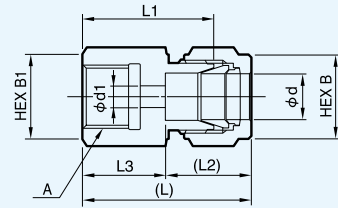

ミリサイズ

品番	呼び径 d	A	d1	B	B1	L	L1	L2	L3
PDWG-3AF-R	3	G1/8	5.5 ※	10	14	32.1	25.7	12.7	19.4
PDWG-3BF-R	3	G1/4	5.5 ※	10	19	35.1	28.7	12.7	22.4
PDWG-4AF-R	4	G1/8	5.5 ※	12	14	33.2	26.7	13.6	19.6
PDWG-4BF-R	4	G1/4	5.5 ※	12	19	36.2	29.7	13.6	22.6
PDWG-6AF-R	6	G1/8	5.5 ※	14	14	34.4	27.2	15.2	19.2
PDWG-6BF-R	6	G1/4	5.5 ※	14	19	37.4	30.2	15.2	22.2
PDWG-6CF-R	6	G3/8	5.5 ※	14	22	37.4	30.2	15.2	22.2
PDWG-6DF-R	6	G1/2	5.5 ※	14	26	42.8	35.6	15.2	27.6
PDWG-8AF-R	8	G1/8	5.5 ※	16	16	35.5	28	16.2	19.3
PDWG-8BF-R	8	G1/4	5.5	16	19	38.5	31	16.2	22.3
PDWG-8CF-R	8	G3/8	5.5	16	22	36.2	28.7	16.2	20
PDWG-8DF-R	8	G1/2	5.5	16	26	40.5	33	16.2	24.3
PDWG-10AF-R	10	G1/8	5.5	19	19	36.2	28.8	17	19.2
PDWG-10BF-R	10	G1/4	5.5	19	19	39.2	31.8	17	22.2
PDWG-10CF-R	10	G3/8	5.5	19	22	38.6	31.2	17	21.6
PDWG-10DF-R	10	G1/2	5.5	19	26	41.2	33.8	17	24.2
PDWG-12AF-R	12	G1/8	5.5	22	22	38.6	28.8	22.5	16.1
PDWG-12BF-R	12	G1/4	5.5	22	22	41.6	31.8	22.5	19.1
PDWG-12CF-R	12	G3/8	5.5	22	22	44.1	34.3	22.5	21.6
PDWG-12DF-R	12	G1/2	5.5	22	26	47.9	38.1	22.5	25.4 ※

インチサイズ

品番	呼び径 d	A	d1	B	B1	L	L1	L2	L3
PDWG-3.2AF-R	3.2	G1/8	5.5 ※	12	14	32.4	25.7	13	19.4
PDWG-3.2BF-R	3.2	G1/4	5.5 ※	12	19	35.4	28.7	13	22.4
PDWG-6.35AF-R	6.35	G1/8	5.5	14	14	34.6	27.2	15.4	19.2
PDWG-6.35BF-R	6.35	G1/4	5.5	14	19	37.6	30.2	15.4	22.2
PDWG-6.35CF-R	6.35	G3/8	5.5	14	22	37.6	30.2	15.4	22.2
PDWG-6.35DF-R	6.35	G1/2	5.5	14	26	43	35.6	15.4	27.6
PDWG-9.52AF-R	9.52	G1/8	5.5	17	16	36.4	28.8	17.2	19.2
PDWG-9.52BF-R	9.52	G1/4	5.5	17	19	39.4	31.8	17.2	22.2
PDWG-9.52CF-R	9.52	G3/8	5.5	17	22	38.8	31.2	17.2	21.6
PDWG-9.52DF-R	9.52	G1/2	5.5	17	26	41.4	33.8	17.2	24.2
PDWG-12.7AF-R	12.7	G1/8	5.5	22	22	39.1	28.8	23	16.1
PDWG-12.7BF-R	12.7	G1/4	5.5	22	22	42.1	31.8	23	19.1
PDWG-12.7CF-R	12.7	G3/8	5.5	22	22	44.6	34.3	23	21.6
PDWG-12.7DF-R	12.7	G1/2	5.5	22	26	48.4	38.1	23	25.4

※呼び径 3、3.2、4、6 の場合φd1のガスケット当り面寸法は、φ5.5ですが、穴は段付構造となります。

最小寸法は、下記の通りになります。

呼び径 3・4 →φ2.4 呼び径 3.2→φ2.3 呼び径 6 →φ4.8

BULKHEAD FEMALE CONNECTOR ゲージパネルユニオン(Rcねじ)

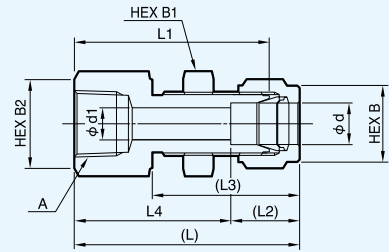
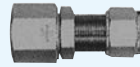

注) パネル穴径は基準寸法に対して $\begin{matrix} +0.5 \\ +0 \end{matrix}$ に仕上げて下さい。

ミリサイズ

品番	呼び径 d	A	パネル穴径	d1	B	B1	B2	L	L1	L2	L3	L4
PDWGP-3A-R	3	Rc1/8	8	2.4	10	14	14	44.2	37.8	12.7	30.7	31.5
PDWGP-3B-R	3	Rc1/4	8	2.4	10	14	19	49	42.6	12.7	30.7	36.3
PDWGP-4A-R	4	Rc1/8	9.6	2.4	12	14	14	45.4	38.9	13.6	31.9	31.8
PDWGP-4B-R	4	Rc1/4	9.6	2.4	12	14	19	50	43.5	13.6	31.9	36.4
PDWGP-6A-R	6	Rc1/8	11.2	4.8	14	16	14	47.2	40	15.2	33.7	32
PDWGP-6B-R	6	Rc1/4	11.2	4.8	14	16	19	51.7	44.5	15.2	33.7	36.5
PDWGP-6C-R	6	Rc3/8	11.2	4.8	14	16	22	52.8	45.6	15.2	33.7	37.6
PDWGP-6D-R	6	Rc1/2	11.2	4.8	14	16	26	58.4	51.2	15.2	33.7	43.2
PDWGP-8A-R	8	Rc1/8	12.8	6.4	16	19	16	49.6	42.1	16.2	36.1	33.4
PDWGP-8B-R	8	Rc1/4	12.8	6.4	16	19	19	54.5	47	16.2	36.1	38.3
PDWGP-8C-R	8	Rc3/8	12.8	6.4	16	19	22	55.2	47.7	16.2	36.1	39
PDWGP-8D-R	8	Rc1/2	12.8	6.4	16	19	26	60.8	53.5	16.2	36.1	44.6
PDWGP-10A-R	10	Rc1/8	16	7.9	19	22	19	50.3	42.9	17	36.8	33.3
PDWGP-10B-R	10	Rc1/4	16	7.9	19	22	19	55.1	47.7	17	36.8	38.1
PDWGP-10C-R	10	Rc3/8	16	7.9	19	22	22	55.9	48.5	17	36.8	38.9
PDWGP-10D-R	10	Rc1/2	16	7.9	19	22	26	61.5	54.1	17	36.8	44.5
PDWGP-12A-R	12	Rc1/8	19.1	8.3	22	24	22	58	48.2	22.5	41.5	35.5
PDWGP-12B-R	12	Rc1/4	19.1	9.5	22	24	22	59.8	50	22.5	41.5	37.3
PDWGP-12C-R	12	Rc3/8	19.1	9.5	22	24	22	60.6	50.8	22.5	41.5	38.1
PDWGP-12D-R	12	Rc1/2	19.1	9.5	22	24	26	66.2	56.4	22.5	41.5	43.7

※NPTねじ(アメリカ管用ねじ)も製作しております。

インチサイズ

品番	呼び径 d	A	パネル穴径	d1	B	B1	B2	L	L1	L2	L3	L4
PDWGP-3.2A-R	3.2	Rc1/8	8	2.3	12	14	14	44.5	37.8	13	31	31.5
PDWGP-3.2B-R	3.2	Rc1/4	8	2.3	12	14	19	49.3	42.6	13	31	36.3
PDWGP-6.35A-R	6.35	Rc1/8	11.2	4.8	14	16	14	47.4	40	15.4	33.9	32
PDWGP-6.35B-R	6.35	Rc1/4	11.2	4.8	14	16	19	51.9	44.5	15.4	33.9	36.5
PDWGP-6.35C-R	6.35	Rc3/8	11.2	4.8	14	16	22	53.7	46.3	15.4	33.9	38.3
PDWGP-6.35D-R	6.35	Rc1/2	11.2	4.8	14	16	26	58.6	51.2	15.4	33.9	43.2
PDWGP-9.52A-R	9.52	Rc1/8	14.3	7.1	17	22	16	50.6	43	17.2	37.1	33.4
PDWGP-9.52B-R	9.52	Rc1/4	14.3	7.1	17	22	19	55.4	47.8	17.2	37.1	38.2
PDWGP-9.52C-R	9.52	Rc3/8	14.3	7.1	17	22	22	57	49.4	17.2	37.1	39.8
PDWGP-9.52D-R	9.52	Rc1/2	14.3	7.1	17	22	26	61.8	54.2	17.2	37.1	44.6
PDWGP-12.7A-R	12.7	Rc1/8	19.1	8.8	22	24	22	58.5	48.2	23	42	35.5
PDWGP-12.7B-R	12.7	Rc1/4	19.1	10.4	22	24	22	60.3	50	23	42	37.3
PDWGP-12.7C-R	12.7	Rc3/8	19.1	10.4	22	24	22	61.9	51.6	23	42	38.9
PDWGP-12.7D-R	12.7	Rc1/2	19.1	10.4	22	24	26	66.7	56.4	23	42	43.7

※NPTねじ(アメリカ管用ねじ)も製作しております。

フジキンCADデータサービスよりダウンロードできます。http://www.fujikin.co.jp/cad_s/

ELBOW UNION エルボユニオン

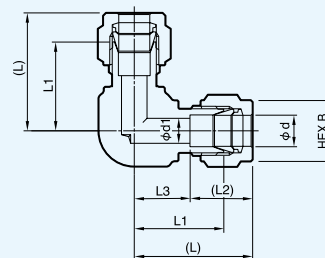
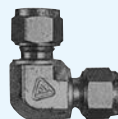

ミリサイズ

品番	呼び径 d	d1	B	L	L1	L2	L3
PDWL-3-R	3	2.4	10	22.1	15.7	12.7	9.4
PDWL-4-R	4	2.4	12	25.3	18.8	13.6	11.7
PDWL-6-R	6	4.8	14	26.8	19.6	15.2	11.6
PDWL-8-R	8	6.4	16	28.8	21.3	16.2	12.6
PDWL-10-R	10	7.9	19	33.3	25.9	17	16.3
PDWL-12-R	12	9.5	22	35.7	25.9	22.5	13.2

インチサイズ

品番	呼び径 d	d1	B	L	L1	L2	L3
PDWL-3.2-R	3.2	2.3	12	22.4	15.7	13	9.4
PDWL-6.35-R	6.35	4.8	14	27	19.6	15.4	11.6
PDWL-9.52-R	9.52	7.1	17	30.7	23.1	17.2	13.5
PDWL-12.7-R	12.7	10.4	22	36.2	25.9	23	13.2

MALE ELBOW エルボーフユニオン(Rねじ)

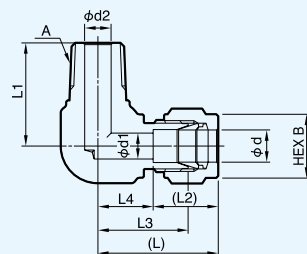

ミリサイズ

品番	呼び径 d	A	d1	B	L	L1	L2	L3	L4
PDWL-3A-R	3	R1/8	2.4	10	23.4	17.8	12.7	17	10.7
PDWL-3B-R	3	R1/4	2.4	10	24.4	23.4	12.7	18	11.7
PDWL-4A-R	4	R1/8	2.4	12	25.3	18.8	13.6	18.8	11.7
PDWL-4B-R	4	R1/4	2.4	12	25.3	23.4	13.6	18.8	11.7
PDWL-6A-R	6	R1/8	4.8	14	26.8	18.8	15.2	19.6	11.6
PDWL-6B-R	6	R1/4	4.8	14	26.8	23.4	15.2	19.6	11.6
PDWL-6C-R	6	R3/8	4.8	14	29.6	26.2	15.2	22.4	14.4
PDWL-6D-R	6	R1/2	4.8	14	31.6	33	15.2	24.4	16.4
PDWL-8A-R	8	R1/8	4.8	16	28.8	19.8	16.2	21.3	12.6
PDWL-8B-R	8	R1/4	6.4	16	28.8	24.4	16.2	21.3	12.6
PDWL-8C-R	8	R3/8	6.4	16	30.6	26.2	16.2	23.1	14.4
PDWL-8D-R	8	R1/2	6.4	16	32.6	33	16.2	25.1	16.4
PDWL-10A-R	10	R1/8	4.8	19	33.3	23.6	17	25.9	16.3
PDWL-10B-R	10	R1/4	7.1	19	33.3	28.2	17	25.9	16.3
PDWL-10C-R	10	R3/8	7.9	19	33.3	28.2	17	25.9	16.3
PDWL-10D-R	10	R1/2	7.9	19	33.3	33	17	25.9	16.3
PDWL-12A-R	12	R1/8	4.8	22	35.7	23.6	22.5	25.9	13.2
PDWL-12B-R	12	R1/4	7.1	22	35.7	28.2	22.5	25.9	13.2
PDWL-12C-R	12	R3/8	9.5	22	35.7	28.2	22.5	25.9	13.2
PDWL-12D-R	12	R1/2	9.5	22	35.7	33	22.5	25.9	13.2

※NPTねじ(アメリカ管用ねじ)も製作しております。

インチサイズ

品番	呼び径 d	A	d1	B	L	L1	L2	L3	L4
PDWL-3.2A-R	3.2	R1/8	2.3	12	23.7	17.8	13	17	10.7
PDWL-3.2B-R	3.2	R1/4	2.3	12	24.7	23.4	13	18	11.7
PDWL-6.35A-R	6.35	R1/8	4.8	14	27	18.8	15.4	19.6	11.6
PDWL-6.35B-R	6.35	R1/4	4.8	14	27	23.4	15.4	19.6	11.6
PDWL-6.35C-R	6.35	R3/8	4.8	14	29.8	26.2	15.4	22.4	14.4
PDWL-6.35D-R	6.35	R1/2	4.8	14	31.8	33	15.4	24.4	16.4
PDWL-9.52A-R	9.52	R1/8	4.8	17	30.7	20.8	17.2	23.1	13.5
PDWL-9.52B-R	9.52	R1/4	7.1	17	30.7	25.4	17.2	23.1	13.5
PDWL-9.52C-R	9.52	R3/8	7.1	17	31.5	26.2	17.2	23.9	14.3
PDWL-9.52D-R	9.52	R1/2	7.1	17	33.5	33	17.2	25.9	16.3
PDWL-12.7A-R	12.7	R1/8	4.8	22	36.2	23.6	23	25.9	13.2
PDWL-12.7B-R	12.7	R1/4	7.1	22	36.2	28.2	23	25.9	13.2
PDWL-12.7C-R	12.7	R3/8	9.7	22	36.2	28.2	23	25.9	13.2
PDWL-12.7D-R	12.7	R1/2	10.4	22	36.2	33	23	25.9	13.2

※NPTねじ(アメリカ管用ねじ)も製作しております。

フジキンCADデータサービスよりダウンロードできます。http://www.fujikin.co.jp/cad_s/

TEE UNION ティーユニオン

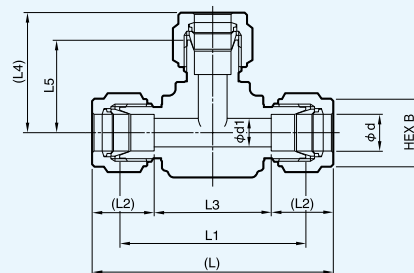
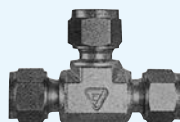

ミリサイズ

品番	呼び径 d	d1	B	L	L1	L2	L3	L4	L5
PDWT-3-R	3	2.4	10	44.2	31.4	12.7	18.8	22.1	15.7
PDWT-4-R	4	2.4	12	50.6	37.6	13.6	23.4	25.3	18.8
PDWT-6-R	6	4.8	14	53.4	39	15.2	23	26.7	19.5
PDWT-8-R	8	6.4	16	59.7	44.8	16.2	27.3	29.9	22.4
PDWT-10-R	10	7.9	19	66.6	51.8	17	32.6	33.3	25.9
PDWT-12-R	12	9.5	22	71.4	51.8	22.5	26.4	35.7	25.9

インチサイズ

品番	呼び径 d	d1	B	L	L1	L2	L3	L4	L5
PDWT-3.2-R	3.2	2.3	12	44.9	31.6	13	18.9	22.5	15.8
PDWT-6.35-R	6.35	4.8	14	53.7	39	15.4	22.9	26.9	19.5
PDWT-9.52-R	9.52	7.1	17	61.4	46.2	17.2	27	30.7	23.1
PDWT-12.7-R	12.7	10.4	22	72.3	51.8	23	26.3	36.2	25.9

REDUCING TEE UNION 異径ティーユニオン

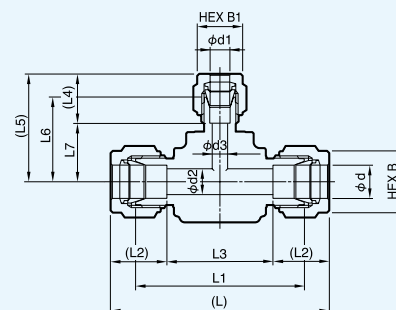
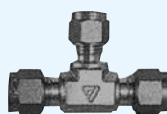

ミリサイズ

品番	呼び径 d	呼び径 d1	d2	d3	B	B1	L	L1	L2	L3	L4	L5	L6	L7
PDWT-8×8×6-R	8	6	6.4	4.8	16	14	59.7	44.8	16.2	27.3	15.2	29.6	22.4	14.4
PDWT-10×10×6-R	10	6	7.9	4.8	19	14	66.6	51.8	17	32.6	15.2	33.1	25.9	17.9
PDWT-10×10×8-R	10	8	7.9	6.4	19	16	66.6	51.8	17	32.6	16.2	33.4	25.9	17.2
PDWT-12×12×6-R	12	6	9.5	4.8	22	14	71.4	51.8	22.5	26.4	15.2	33.1	25.9	17.9
PDWT-12×12×8-R	12	8	9.5	6.4	22	16	71.4	51.8	22.5	26.4	16.2	33.4	25.9	17.2
PDWT-12×12×10-R	12	10	9.5	7.9	22	19	71.4	51.8	22.5	26.4	17	33.3	25.9	16.3

インチサイズ

品番	呼び径 d	呼び径 d1	d2	d3	B	B1	L	L1	L2	L3	L4	L5	L6	L7
PDWT-9.52×9.52×6.35-R	9.52	6.35	7.1	4.8	17	14	61.4	46.2	17.2	27	15.4	30.5	23.1	15.1
PDWT-12.7×12.7×6.35-R	12.7	6.35	10.4	4.8	22	14	72.3	51.8	23	26.3	15.4	33.3	25.9	17.9
PDWT-12.7×12.7×9.52-R	12.7	9.52	10.4	7.1	22	17	72.3	51.8	23	26.3	17.2	33.5	25.9	16.3

FEMALE BRANCH TEE ティーゲージユニオン(Rcねじ)

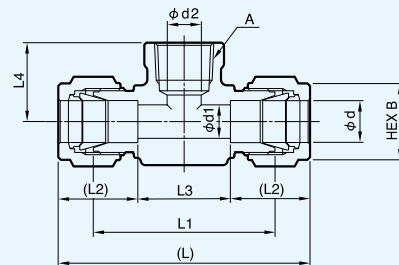
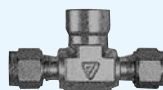

ミリサイズ

品番	呼び径 d	A	d1	d2	B	L	L1	L2	L3	L4
PDWTG-3A-R	3	Rc1/8	2.4	7	10	48.9	36.1	12.7	22.7	19.1
PDWTG-3B-R	3	Rc1/4	2.4	7	10	54.4	41.6	12.7	29	22.4
PDWTG-4A-R	4	Rc1/8	2.4	7	12	50.6	37.6	13.6	23.4	19.1
PDWTG-4B-R	4	Rc1/4	2.4	7	12	54.6	41.6	13.6	27.4	22.4
PDWTG-6A-R	6	Rc1/8	4.8	7	14	53.5	39.1	15.2	22.5	19.1
PDWTG-6B-R	6	Rc1/4	4.8	7	14	59.1	44.7	15.2	28.1	22.4
PDWTG-6C-R	6	Rc3/8	4.8	7	14	63.2	48.8	15.2	32.8	22.4
PDWTG-8A-R	8	Rc1/8	6.4	7	16	57.5	42.6	16.2	25.1	19.1
PDWTG-8B-R	8	Rc1/4	6.4	7	16	61.1	46.2	16.2	28.7	22.4
PDWTG-8C-R	8	Rc3/8	6.4	7	16	63.7	48.8	16.2	31.3	22.4
PDWTG-10A-R	10	Rc1/8	7.9	7	19	66.6	51.8	17	32.6	22.4
PDWTG-10B-R	10	Rc1/4	7.9	7.9	19	66.6	51.8	17	32.6	22.4
PDWTG-10C-R	10	Rc3/8	7.9	7.9	19	66.6	51.8	17	32.6	22.4
PDWTG-12A-R	12	Rc1/8	8.3	7	22	71.4	51.8	22.5	26.4	22.4
PDWTG-12B-R	12	Rc1/4	9.5	9.5	22	71.4	51.8	22.5	26.4	22.4
PDWTG-12C-R	12	Rc3/8	9.5	9.5	22	71.4	51.8	22.5	26.4	22.4

※NPTねじ(アメリカ管用ねじ)も製作しております。

インチサイズ

品番	呼び径 d	A	d1	d2	B	L	L1	L2	L3	L4
PDWTG-3.2A-R	3.2	Rc1/8	2.3	7.1	12	49.4	36.1	13	23.4	19.1
PDWTG-3.2B-R	3.2	Rc1/4	2.3	7.1	12	54.9	41.6	13	28.9	22.4
PDWTG-6.35A-R	6.35	Rc1/8	4.8	7.1	14	53.8	39.1	15.4	23	19.1
PDWTG-6.35B-R	6.35	Rc1/4	4.8	7.1	14	59.4	44.7	15.4	28.6	22.4
PDWTG-6.35C-R	6.35	Rc3/8	4.8	7.1	14	63.5	48.8	15.4	32.7	22.4
PDWTG-9.52A-R	9.52	Rc1/8	7.1	7.1	17	61.4	46.2	17.2	27	19.1
PDWTG-9.52B-R	9.52	Rc1/4	7.1	7.1	17	63	47.8	17.2	28.6	22.4
PDWTG-9.52C-R	9.52	Rc3/8	7.1	7.1	17	67	51.8	17.2	32.6	22.4
PDWTG-12.7A-R	12.7	Rc1/8	10.4	7.1	22	72.3	51.8	23	26.3	22.4
PDWTG-12.7B-R	12.7	Rc1/4	10.4	9.5	22	72.3	51.8	23	26.3	22.4
PDWTG-12.7C-R	12.7	Rc3/8	10.4	10.4	22	72.3	51.8	23	26.3	22.4

※NPTねじ(アメリカ管用ねじ)も製作しております。

フジキンCADデータサービスよりダウンロードできます。http://www.fujikin.co.jp/cad_s/

MALE BRANCH TEE

ティーエスユニオン(Rねじ)

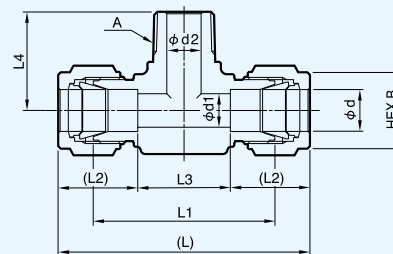

ミリサイズ

品番	呼び径 d	A	d1	d2	B	L	L1	L2	L3	L4
PDWTS-3A-R	3	R1/8	2.4	4.8	10	46.8	34	12.7	21.4	17.8
PDWTS-3B-R	3	R1/4	2.4	4.8	10	48.9	36.1	12.7	23.5	23.4
PDWTS-4A-R	4	R1/8	2.4	4.8	12	48.6	35.6	13.6	21.4	17.8
PDWTS-4B-R	4	R1/4	2.4	4.8	12	48.6	35.6	13.6	21.4	23.4
PDWTS-6A-R	6	R1/8	4.8	4.8	14	53.5	39.1	15.2	23.1	18.8
PDWTS-6B-R	6	R1/4	4.8	4.8	14	53.5	39.1	15.2	23.1	23.4
PDWTS-6C-R	6	R3/8	4.8	4.8	14	59.2	44.8	15.2	28.8	26.2
PDWTS-6D-R	6	R1/2	4.8	4.8	14	63.2	48.8	15.2	32.8	33
PDWTS-8A-R	8	R1/8	6.4	4.8	16	59.6	44.7	16.2	27.2	20.8
PDWTS-8B-R	8	R1/4	6.4	6.4	16	59.6	44.7	16.2	27.2	25.4
PDWTS-8C-R	8	R3/8	6.4	6.4	16	61.1	46.2	16.2	28.7	26.2
PDWTS-8D-R	8	R1/2	6.4	6.4	16	65.1	50.2	16.2	32.7	33
PDWTS-10A-R	10	R1/8	7.9	4.8	19	66.6	51.8	17	32.6	23.6
PDWTS-10B-R	10	R1/4	7.9	7.1	19	66.6	51.8	17	32.6	28.2
PDWTS-10C-R	10	R3/8	7.9	7.9	19	66.6	51.8	17	32.6	28.2
PDWTS-10D-R	10	R1/2	7.9	7.9	19	66.6	51.8	17	32.6	33
PDWTS-12A-R	12	R1/8	9.5	4.8	22	71.4	51.8	22.5	26.4	23.6
PDWTS-12B-R	12	R1/4	9.5	7.1	22	71.4	51.8	22.5	26.4	28.2
PDWTS-12C-R	12	R3/8	9.5	9.5	22	71.4	51.8	22.5	26.4	28.2
PDWTS-12D-R	12	R1/2	9.5	9.5	22	71.4	51.8	22.5	26.4	33

※NPTねじ(アメリカ管用ねじ)も製作しております。

インチサイズ

品番	呼び径 d	A	d1	d2	B	L	L1	L2	L3	L4
PDWTS-3.2A-R	3.2	R1/8	2.3	4.8	12	47.3	34	13	21.3	17.8
PDWTS-3.2B-R	3.2	R1/4	2.3	4.8	12	49.4	36.1	13	23.4	23.4
PDWTS-6.35A-R	6.35	R1/8	4.8	4.8	14	53.8	39.1	15.4	23	18.8
PDWTS-6.35B-R	6.35	R1/4	4.8	4.8	14	53.8	39.1	15.4	23	23.4
PDWTS-6.35C-R	6.35	R3/8	4.8	4.8	14	59.5	44.8	15.4	28.7	26.2
PDWTS-6.35D-R	6.35	R1/2	4.8	4.8	14	63.5	48.8	15.4	32.7	33
PDWTS-9.52A-R	9.52	R1/8	7.1	4.8	17	61.4	46.2	17.2	27	20.8
PDWTS-9.52B-R	9.52	R1/4	7.1	7.1	17	61.4	46.2	17.2	27	25.4
PDWTS-9.52C-R	9.52	R3/8	7.1	7.1	17	67	51.8	17.2	32.6	28.2
PDWTS-9.52D-R	9.52	R1/2	7.1	7.1	17	67	51.8	17.2	32.6	33
PDWTS-12.7A-R	12.7	R1/8	10.4	4.8	22	72.3	51.8	23	26.3	23.6
PDWTS-12.7B-R	12.7	R1/4	10.4	7.1	22	72.3	51.8	23	26.3	28.2
PDWTS-12.7C-R	12.7	R3/8	10.4	9.7	22	72.3	51.8	23	26.3	28.2
PDWTS-12.7D-R	12.7	R1/2	10.4	10.4	22	72.3	51.8	23	26.3	33

※NPTねじ(アメリカ管用ねじ)も製作しております。

MALE RUN TEE ティーエルユニオン(Rねじ)

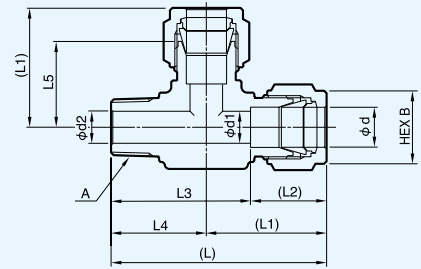

ミリサイズ

品番	呼び径 d	A	d1	d2	B	L	L1	L2	L3	L4	L5
PDWTL-3A-R	3	R1/8	2.4	4.8	10	41.2	23.4	12.7	28.5	17.8	17
PDWTL-3B-R	3	R1/4	2.4	4.8	10	47.8	24.4	12.7	35.1	23.4	18
PDWTL-4A-R	4	R1/8	2.4	4.8	12	42.1	24.3	13.6	28.5	17.8	17.8
PDWTL-4B-R	4	R1/4	2.4	4.8	12	47.7	24.3	13.6	34.1	23.4	17.8
PDWTL-6A-R	6	R1/8	4.8	4.8	14	45.6	26.8	15.2	30.4	18.8	19.6
PDWTL-6B-R	6	R1/4	4.8	4.8	14	50.2	26.8	15.2	35	23.4	19.6
PDWTL-6C-R	6	R3/8	4.8	4.8	14	55.8	29.6	15.2	40.6	26.2	22.4
PDWTL-6D-R	6	R1/2	4.8	4.8	14	64.6	31.6	15.2	49.4	33	24.4
PDWTL-8A-R	8	R1/8	6.4	4.8	16	50.7	29.9	16.2	34.5	20.8	22.4
PDWTL-8B-R	8	R1/4	6.4	6.4	16	55.3	29.9	16.2	39.1	25.4	22.4
PDWTL-8C-R	8	R3/8	6.4	6.4	16	56.8	30.6	16.2	40.6	26.2	23.1
PDWTL-8D-R	8	R1/2	6.4	6.4	16	65.6	32.6	16.2	49.4	33	25.1
PDWTL-10A-R	10	R1/8	7.9	4.8	19	56.9	33.3	17	39.9	23.6	25.9
PDWTL-10B-R	10	R1/4	7.9	7.1	19	61.5	33.3	17	44.5	28.2	25.9
PDWTL-10C-R	10	R3/8	7.9	7.9	19	61.5	33.3	17	44.5	28.2	25.9
PDWTL-10D-R	10	R1/2	7.9	7.9	19	66.3	33.3	17	49.3	33	25.9
PDWTL-12A-R	12	R1/8	9.5	4.8	22	59.3	35.7	22.5	36.8	23.6	25.9
PDWTL-12B-R	12	R1/4	9.5	7.1	22	63.9	35.7	22.5	41.4	28.2	25.9
PDWTL-12C-R	12	R3/8	9.5	9.5	22	63.9	35.7	22.5	41.4	28.2	25.9
PDWTL-12D-R	12	R1/2	9.5	9.5	22	68.7	35.7	22.5	46.2	33	25.9

※NPTねじ(アメリカ管用ねじ)も製作しております。

インチサイズ

品番	呼び径 d	A	d1	d2	B	L	L1	L2	L3	L4	L5
PDWTL-3.2A-R	3.2	R1/8	2.3	4.8	12	41.5	23.7	13	28.5	17.8	17
PDWTL-3.2B-R	3.2	R1/4	2.3	4.8	12	48.1	24.7	13	35.1	23.4	18
PDWTL-6.35A-R	6.35	R1/8	4.8	4.8	14	45.8	27	15.4	30.4	18.8	19.6
PDWTL-6.35B-R	6.35	R1/4	4.8	4.8	14	50.4	27	15.4	35	23.4	19.6
PDWTL-6.35C-R	6.35	R3/8	4.8	4.8	14	56	29.8	15.4	40.6	26.2	22.4
PDWTL-6.35D-R	6.35	R1/2	4.8	4.8	14	64.8	31.8	15.4	49.4	33	24.4
PDWTL-9.52A-R	9.52	R1/8	7.1	4.8	17	51.5	30.7	17.2	34.3	20.8	23.1
PDWTL-9.52B-R	9.52	R1/4	7.1	7.1	17	56.1	30.7	17.2	38.9	25.4	23.1
PDWTL-9.52C-R	9.52	R3/8	7.1	7.1	17	61.7	33.5	17.2	44.5	28.2	25.9
PDWTL-9.52D-R	9.52	R1/2	7.1	7.1	17	66.5	33.5	17.2	49.3	33	25.9
PDWTL-12.7A-R	12.7	R1/8	10.4	4.8	22	59.8	36.2	23	36.8	23.6	25.9
PDWTL-12.7B-R	12.7	R1/4	10.4	7.1	22	64.4	36.2	23	41.4	28.2	25.9
PDWTL-12.7C-R	12.7	R3/8	10.4	9.7	22	64.6	36.4	23	41.6	28.2	25.9
PDWTL-12.7D-R	12.7	R1/2	10.4	10.4	22	69.4	36.4	23	46.4	33	25.9

※NPTねじ(アメリカ管用ねじ)も製作しております。

フジキンCADデータサービスよりダウンロードできます。http://www.fujikin.co.jp/cad_s/

CAP UNION キャップユニオン

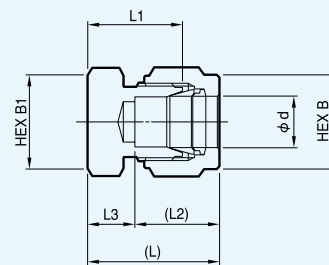

ミリサイズ

品番	呼び径 d	B	B1	L	L1	L2	L3
PDWJC-3-R	3	10	12	19.9	13.5	12.7	7.2
PDWJC-4-R	4	12	12	21.2	14.7	13.6	7.6
PDWJC-6-R	6	14	14	22.9	15.7	15.2	7.7
PDWJC-8-R	8	16	16	24.5	17	16.2	8.3
PDWJC-10-R	10	19	19	26.4	19	17	9.4
PDWJC-12-R	12	22	22	28.8	19	22.5	6.3

インチサイズ

品番	呼び径 d	B	B1	L	L1	L2	L3
PDWJC-3.2-R	3.2	12	12	20.2	13.5	13	7.2
PDWJC-6.35-R	6.35	14	14	23.4	16	15.4	8
PDWJC-9.52-R	9.52	17	17	25.9	18.3	17.2	8.7
PDWJC-12.7-R	12.7	22	22	29.4	19.1	23	6.4

PLUG UNION プラグユニオン

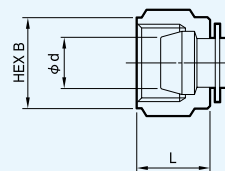

ミリサイズ

品番	呼び径 d	B	L
PDWJP-3-R	3	10	11.8
PDWJP-4-R	4	12	11.9
PDWJP-6-R	6	14	12.6
PDWJP-8-R	8	16	13.4
PDWJP-10-R	10	19	15
PDWJP-12-R	12	22	17.4

インチサイズ

品番	呼び径 d	B	L
PDWJP-3.2-R	3.2	12	11.8
PDWJP-6.35-R	6.35	14	12.6
PDWJP-9.52-R	9.52	17	14.2
PDWJP-12.7-R	12.7	22	17.4

FRONT Ring フロントリング



ミリサイズ

品番	呼び径 d	L
PDW-3S-R	3	4.9
PDW-4S-R	4	4.9
PDW-6S-R	6	4.9
PDW-8S-R	8	4.9
PDW-10S-R	10	4.9
PDW-12S-R	12	7.3

インチサイズ

品番	呼び径 d	L
PDW-3.2S-R	3.2	4.9
PDW-6.35S-R	6.35	4.9
PDW-9.52S-R	9.52	4.9
PDW-12.7S-R	12.7	7.3

BACK Ring バックリング



ミリサイズ

品番	呼び径 d	L
PDW-3R-R	3	2.6
PDW-4R-R	4	2.6
PDW-6R-R	6	2.6
PDW-8R-R	8	2.6
PDW-10R-R	10	2.6
PDW-12R-R	12	3.8

インチサイズ

品番	呼び径 d	L
PDW-3.2R-R	3.2	2.6
PDW-6.35R-R	6.35	2.6
PDW-9.52R-R	9.52	2.6
PDW-12.7R-R	12.7	3.8

フジキンCADデータサービスよりダウンロードできます。http://www.fujikin.co.jp/cad_s/

NUT ナット

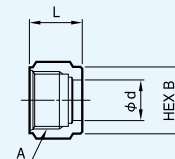

ミリサイズ

品番	呼び径 d	A	B	L
PDW-3N-R	3	5/16-20UN	10	11.8
PDW-4N-R	4	3/8-20UN	12	11.9
PDW-6N-R	6	7/16-20UNF	14	12.6
PDW-8N-R	8	1/2-20UNF	16	13.4
PDW-10N-R	10	5/8-20UN	19	15
PDW-12N-R	12	3/4-20UNEF	22	17.4

インチサイズ

品番	呼び径 d	A	B	L
PDW-3.2N-R	3.2	5/16-20UN	12	11.8
PDW-6.35N-R	6.35	7/16-20UNF	14	12.6
PDW-9.52N-R	9.52	9/16-20UN	17	14.2
PDW-12.7N-R	12.7	3/4-20UNEF	22	17.4

● 配管を行う前に

- チューブは
 - 材質は、「質別O」(なまし)銅管又は、「質別1/2H」銅管を使用して下さい。
 - 外径精度は、±0.1 mm以内のものを使用して下さい。
 - チューブ端から30 mm以内を目視にて発見できる縦キズのないものを使用して下さい。又、異物の付着があれば取り除いて下さい。
 - 呼び径毎のチューブ肉厚は以下を参照下さい。
- チューブは継手締付け前に、あらかじめ所定の長さにて切断されたものをご使用下さい。
継手の締付けを終えた後、チューブカッター等にて切断すると、継手シール部に曲げ応力が生じ継手に悪影響を与え漏洩の原因になります。

「質別O」銅管ご使用の場合

呼び径	インチサイズ	使用呼び肉厚(mm)
3	3.2 (1/8 ^{OD})	0.5
4	—	0.8
6	6.35 (1/4 ^{OD})	1 ~ 1.5
8, 10	9.52 (3/8 ^{OD})	1 ~ 1.5
12	12.7 (1/2 ^{OD})	1.2 ~ 1.5
—	19.05 (3/4 ^{OD})	1.5 ~ 2

「質別 1/2 H」銅管ご使用の場合

呼び径	インチサイズ	使用呼び肉厚(mm)
6	6.35 (1/4 ^{OD})	0.8
8, 10	9.52 (3/8 ^{OD})	0.8
12	12.7 (1/2 ^{OD})	1.2

- チューブの切断はチューブカッターにて行って下さい。やむを得ず切断機等にて切断する場合、軸芯に対して直角に切断し外周のバリ取りはヤスリを使って45°の角度にて外から内に向かってバリを削り取って下さい。内周のバリはキサゲまたは丸ヤスリにて取り去って下さい。バリ取り後のバリが配管内に残らないようご注意ください。
- チューブの曲げ加工は、あらかじめサイズの合ったチューブベンダー等にて必要な曲げ加工を行って下さい。曲げ加工の寸法は原則として下記寸法以上を取って下さい。

D (呼び径)	L1	L2	R (最小寸法)
6, 6.35	21	17	14.3
8	22	18	17.5
10, 9.52	24	19.5	23.8
12, 12.7	31	26	38.1

L1: チューブ直管部最小寸法
L2: チューブ直管部極限最小寸法が必要な場合のみ使用

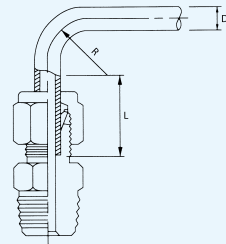

● 継手締付け手順

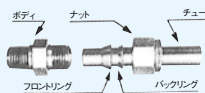

継手は左記の順序にて、正しく装着されているか確認して下さい。順序を間違えると漏洩の原因になります。

継手ボディシヨルダー部に突当たるまでチューブを差込み、ナットが廻らなくなるまで手で締付けます。そして本体とナットに合マークを付けて下さい。これをゼロポイントとします。

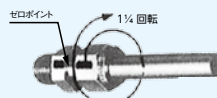

ゼロポイントの位置より、1/4回転にナットを締付けて下さい。これで完了です。

注1: 呼び径4又は3.2 (1/4 OD) 以下のサイズについては、1/4回転ナットを締付けて下さい。
注2: プラグ (PDWJPタイプ) については、サイズに関係なく、1/4回転ナットを締付けて下さい。

● 再締付け要領

- 再締付け要領
ナットを指で廻らなくなるまで十分に締付けた後に、約1/4回転スパナにて締付けを行って下さい。
注: 締付け後の位置は、元の位置もしくは、わずかに進んだ位置になっていることを確認して下さい。

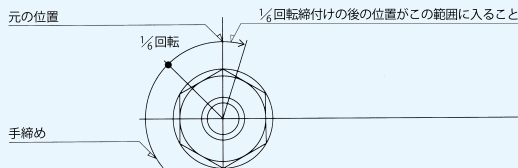

● 予備締め

- 締付け作業が行いにくい場合、たとえば高所での配管やスパナが使いにくい狭い場所での配管はうまく施工できないことがよくあります。このような場合、あらかじめ作業のやりやすい場所にて予備締めを行ってから、本締め作業を行って下さい。
- 要領は作業のやりやすい場所にてナットを指で締付け、指で廻らなくなった時点(ゼロポイント)からスパナにて1回転ナットを締付け、次にナットを指で回転するまで緩め、本配管の場所にて再び廻らなくなった時点から、1/2回転、スパナにて締付けを行って下さい。これで完了です。

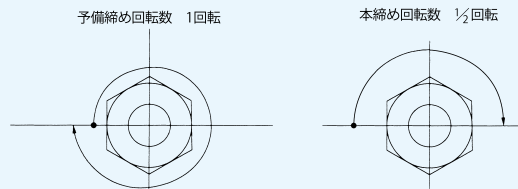

● 配管作業における注意点

- 締付けに使用するスパナは、継手六角対辺に合ったものをご使用下さい。
- 継手締付けの際には必ず、ボディをスパナ、モンキーにて確実に固定してナットの締付けを行って下さい。ナットを固定した状態にて、ボディを回転させ締付けることは絶対にしないで下さい。

a. ハーフユニオンの場合
ボディ側にもスパナを使って下さい。

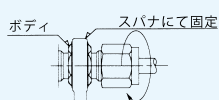

b. ストレートユニオンの場合
ボディを固定してナットを左右どちらか片側から締付けを行って下さい。本体を固定せずに、ナットとナットでの締付けは絶対にしないで下さい。

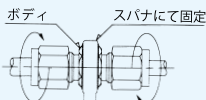

c. ティーユニオンの場合
ボディを固定して締付け順序は必ず立上りの箇所から締付け作業を行って下さい。立上りの箇所を作業のやりやすい場所にて、予備締めを行っておくと、より確実に配管作業ができます。

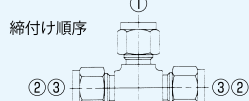

d. 締付けを終えたエルボユニオンの方向を変える場合
この場合、必ず一度継手Aを緩めた後、方向を変えて下さい。締付けた状態にて継手の方向を変えた場合、継手内部におしれ現象が起こり、漏洩が発生し増し締めを行っても漏洩が止まらない場合がよくあります。

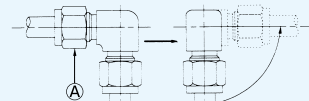

- 長配管を行う場合は、管がたわまないように適当な箇所にて管を保持する必要があります。
 - 振動の少ない配管の場合...2m以内にサポート
 - 振動の激しい配管の場合...1m以内にサポート

● その他

弊社のPOWERFULLOKは長年の実験研究により開発されたものであり厳重な品質管理を行っておりますので、正しい施工方法により、作業を行えば漏洩の発生することはありませんが、次に漏洩が発生した場合の処置について述べます。

- 締付け作業の困難な場合や、斜め配管の場合、漏洩の発生する事があります。この場合一度圧力を抜いた後、規程の締付け値よりナットを1/4回転程度増し締めして下さい。それでも漏洩した場合、一度ナットを緩めた後、再度1/4回転ナットの締付けを行って下さい。

- 数回の増し締めを行っても漏洩する場合
 - 無理な施工をした事によって継手に傷がついた為
 - 流体による部品の不良の為
 - 漏洩試験流体が配管内に溜まっており、使用流体との反応によって腐食性の流体が発生したことによる腐食の為
 - 継手、フロントリング・バックリングの入れ間違いの為
 - 継手と管とのサイズ違いの為

以上数回の増し締めを行っても漏洩が発生する場合には、上記のような原因がありますので、詳しい使用状態を調べた後、Fujikinへご相談下さい。

バルブ

計装用ボールバルブ

3ピースボールバルブ

トラニオン型ボールバルブ

プラグバルブ

ユニオンボンネット型ニードルバルブ

ボンネット一体型ニードルストップバルブ

黄銅製ニードルストップバルブ

計装用マニホールド／ゲージバルブ

ベローズバルブ

トグルバルブ

リリースバルブ

チャッキバルブ

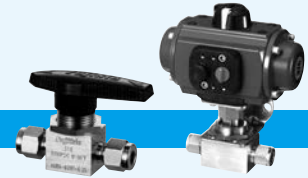

特長

VUBV-920 シリーズ

1. 一体型ボディのコンパクト設計
2. 低トルクで優れた操作性
3. ボール、ステム一体型
4. パネルマウント式
5. 接続形式 **V-Lok** タイプ、Rc、NPTめねじ
6. 高圧ガス大臣認定品も対応可能です。

VUBVS、VUBVST-920 シリーズ

1. 一体型シートで漏れ箇所を削減
2. グランド部皿バネ構造によりシートの摩耗を自己補正
3. 一体型ボディのコンパクト設計
4. 低トルクで優れた操作性
5. ボール、ステム一体型
6. パネルマウント式
7. 接続形式 **V-Lok** タイプ、Rc、NPTめねじ
8. 高圧ガス大臣認定品も対応可能です。

仕様

最高使用圧力、使用温度範囲

製品シリーズ	呼び径	最高使用圧力 (MPa) ※1	使用温度範囲 (°C)
VUBV-920 シリーズ	1/4B、6、8、6.35	20.6	10~65
	3/8B、1/2B、10、12、9.52、12.7、19.05	17.2	
VUBVS-920 シリーズ	1/8B、1/4B、6、8、6.35、9.52	20.6	-53~+148
	1.6、3.2、6.35(オリフィス小)、3、6(オリフィス小)、1/8B(オリフィス小)	17.2	
VUBVST-920 シリーズ	1.6、3.2、6.35(オリフィス小)、3、6(オリフィス小)	17.2	-53~+148

※1: 各温度における最高使用圧力は、温度・圧力線図をご参照下さい。

温度・圧力線図

VUBV-920シリーズ

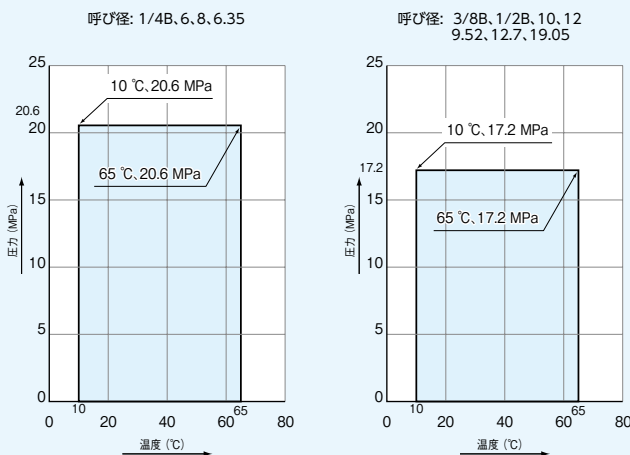

VUBVS-920シリーズ

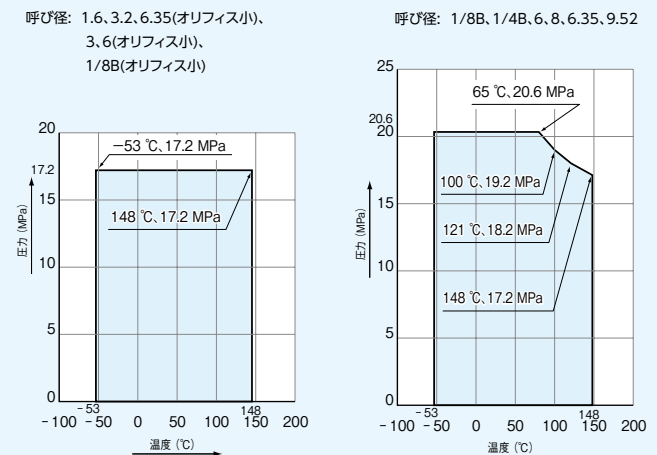

注: 接続形式が **V-Lok** タイプの場合は、使用するチューブによって最高使用圧力が低くなる場合があります。詳細はP12仕様の表1-1、1-2を参照して下さい。

使用流体

水、エア、窒素、ヘリウム等の不活性ガス並びにバルブの接液部品を腐食させないガス及び液体。

※技術の進歩のために使用材料、寸法など予告なく多少変更することがありますのであらかじめご了承下さい。

構造及び材質

VUBV-920 シリーズ

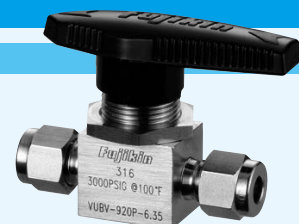
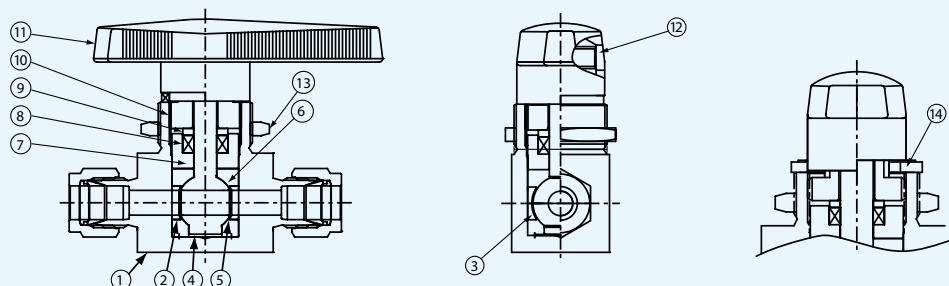

No.	部品名	材質
1	ボディ ※1	ASTM A479 316
2	リテーナ 1 ※1	SUS316L
3	リテーナ 2 ※1	SUS316L
4	ステム ※1	ASTM A276 316
5	シート 1 ※1	PTFE
6	シート 2 ※1	PTFE
7	パッキンボックス ※1	ASTM A276 316
8	グランドパッキン ※1	PTFE
9	パッキン押え	ASTM A276 316
10	パッキンボルト	ASTM A276 316
11	ハンドル	ナイロン6 + ADC6
12	止めねじ	S17400 または SUS630
13	パネルナット	ASTM A276 304 または 316
14	スペーサ ※2	ASTM A276 304

※1: 接液部品

※2: 接続が **V-Lok** タイプ、12.7、19.05、12、1/2 NPTめねじ、Rc1/2 の場合に使用

VUBVS-920 シリーズ

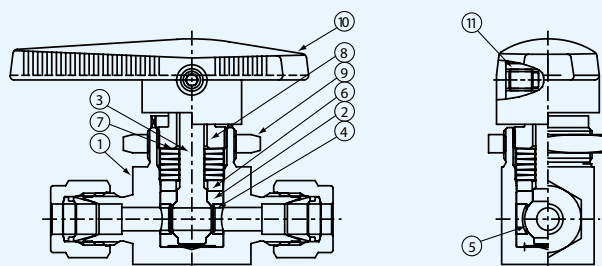

No.	部品名	材質
1	ボディ ※1	ASTM A479 316
2	シート ※1	PTFE
3	ステム ※1	ASTM A276 316
4	リテーナ1 ※1	SUS316L
5	リテーナ2 ※1	SUS316L
6	グランド	ASTM A276 316
7	皿パネ	S17700 または SUS631
8	パッキンボルト	ASTM A276 316
9	パネルナット	ASTM A276 304 または 316
10	ハンドル	ナイロン6 + SUS316L
11	止めねじ / 六角穴付止めねじ(オリフィス小)	S17400 または SUS630 / SUS304(オリフィス小)

※1: 接液部品

構造及び材質

VUBV-020 シリーズ ※

※: 準備中

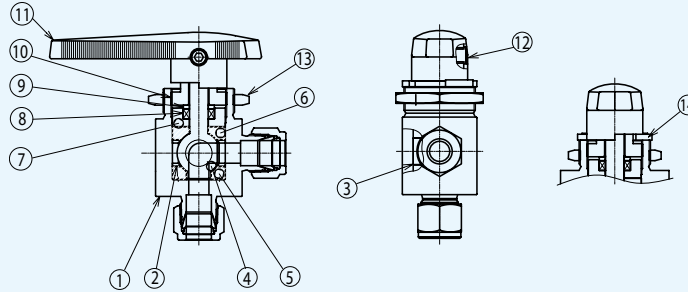

No.	部品名	材質
1	ボディ ※1	ASTM A479 316
2	リテーナ1 ※1	SUS316L
3	リテーナ2 ※1	SUS316L
4	ステム ※1	ASTM A276 316
5	シート1 ※1	PTFE
6	シート2 ※1	PTFE
7	パッキンボックス ※1	ASTM A276 316
8	グランドパッキン ※1	PTFE
9	パッキン押え	ASTM A276 316
10	パッキンボルト	ASTM A276 316
11	ハンドル	ナイロン6 + ADC6
12	止めねじ	S17400 または SUS630
13	パネルナット	ASTM A276 304 または 316
14	スペーサ ※2	ASTM A276 304

※1: 接液部品

※2: 接続が V-Lok タイプ、12.7、19.05、12、1/2 NPTめねじ、Rc1/2 の場合に使用

VUBVS-020 シリーズ ※

※: 準備中

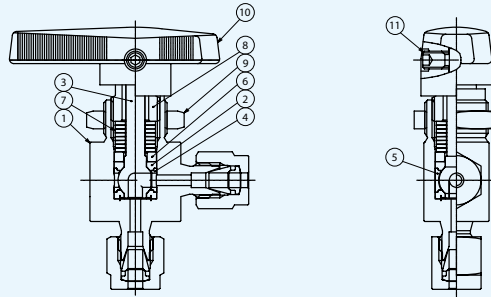

No.	部品名	材質
1	ボディ ※1	ASTM A479 316
2	シート ※1	PTFE
3	ステム ※1	ASTM A276 316
4	リテーナ1 ※1	SUS316L
5	リテーナ2 ※1	SUS316L
6	グランド	ASTM A276 316
7	皿パネ	S17700 または SUS631
8	パッキンボルト	ASTM A276 316
9	パネルナット	ASTM A276 304 または 316
10	ハンドル	ナイロン6 + SUS316L
11	止めねじ	S17400 または SUS630 / SUS304 (オリフィス小)

※1: 接液部品

構造及び材質

VUBVT-920 シリーズ ※

※: 準備中

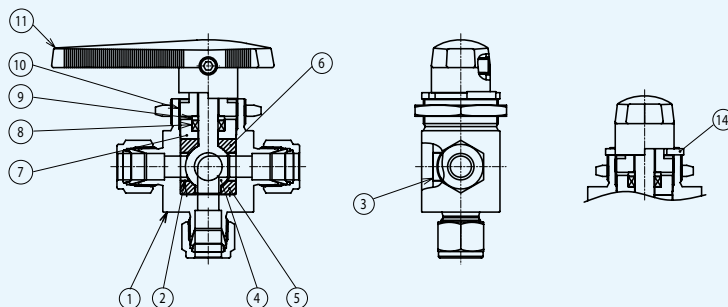

No.	部品名	材質
1	ボディ ※1	ASTM A479 316
2	リテーナ1 ※1	SUS316L
3	リテーナ2 ※1	SUS316L
4	ステム ※1	ASTM A276 316
5	シート1 ※1	PTFE
6	シート2 ※1	PTFE
7	パッキンボックス ※1	ASTM A276 316
8	グランドパッキン ※1	PTFE
9	パッキン押え	ASTM A276 316
10	パッキンボルト	ASTM A276 316
11	ハンドル	ナイロン6 + ADC6
12	止めねじ	S17400 または SUS630
13	パネルナット	ASTM A276 304 または 316
14	スペーサ ※2	ASTM A276 304

※1: 接液部品

※2: 接続が **V-Lok** タイプ、12.7、19.05、12、1/2 NPTめねじ、Rc1/2 の場合に使用

VUBVST-920 シリーズ ※

※: 準備中

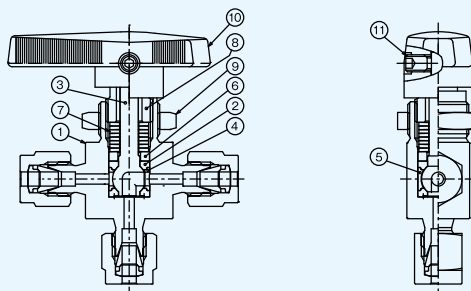

No.	部品名	材質
1	ボディ ※1	ASTM A479 316
2	シート ※1	PTFE
3	ステム ※1	ASTM A276 316
4	リテーナ1 ※1	SUS316L
5	リテーナ2 ※1	SUS316L
6	グランド	ASTM A276 316
7	皿パネ	S17700 または SUS631
8	パッキンボルト	ASTM A276 316
9	パネルナット	ASTM A276 304 または 316
10	ハンドル	ナイロン6 + SUS316L
11	止めねじ / 六角穴付止めねじ(オリフィス小)	S17400 または SUS630 / SUS304(オリフィス小)

※1: 接液部品

寸法

手動バルブ

VUBV, VUBVS-920 シリーズ

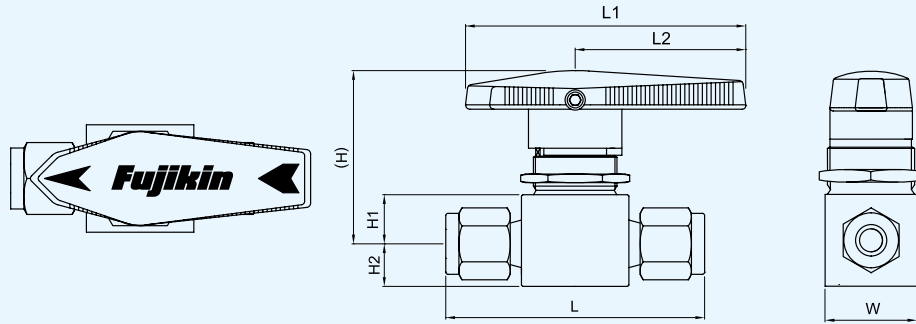

接続形式	呼び径	最高使用圧力 (MPa)	オリフィス径 (mm)	寸法 (mm)							品番						
				L	L1	L2	H	H1	H2	W	VUBV-920シリーズ	VUBVS-920シリーズ					
V-Lok	1.6	17.2	1.3	42.7	47.4	28.4	34.5	8.6	7.1	14.7	-	VUBVS-920P-1.6-B					
	3.2		2.4	51.1							-	VUBVS-920P-3.2-B					
	6.35		3.2	56.1							-	VUBVS-920P-6.35-S-B					
	6.35	20.6	4.8	60.7	63.9	38.9	37.3	11.2	9.7	19.8	VUBV-920P-6.35	VUBVS-920P-6.35					
	9.52			65.5							-	VUBVS-920P-9.52					
	9.52	17.2	7.1	77.5	82.8	50.8	52.6	14.2	28.4	VUBV-920P-9.52	-						
	12.7			99.6						108.2	76.2	61.7	17.5	38.1	VUBV-920P-12.7	-	
	19.05			10.3						99.6	108.2	76.2	61.7	17.5	38.1	VUBV-920P-19.05	-
	3			2.4						51.1	47.4	28.4	34.5	8.6	7.1	14.7	-
	6	3.2	56.1	-	VUBVS-920P-6-S-B												
	6	20.6	4.8	60.7	63.9	38.9	37.3	11.2	9.7	19.8	VUBV-920P-6	VUBVS-920P-6					
	8			62.5							VUBV-920P-8	VUBVS-920P-8					
	10	17.2	7.1	78	82.8	50.8	52.6	14.2	28.4	VUBV-920P-10	-						
12	10.3			99.6						108.2	76.2	61.7	17.5	38.1	VUBV-920P-12	-	
NPTめねじ	1/8	17.2	3.2	41.4	47.4	28.4	34.5	8.6	7.1	14.7	-	VUBVS-120PAN-S-B					
	1/8	20.6	4.8	50.8	63.9	38.9	37.3	11.2	9.7	19.8	-	VUBVS-120PAN					
	1/4			52.3							VUBV-120PBN	VUBVS-120PBN					
	3/8	17.2	7.1	63.5	82.8	50.8	52.6	14.2	28.4	VUBV-120PCN	-						
	1/2			10.3						79.2	108.2	76.2	61.7	17.5	38.1	VUBV-120PDN	-
Rc	1/8	17.2	3.2	41.4	47.4	28.4	34.5	8.6	7.1	14.7	-	VUBVS-120PA-S-B					
	1/8	20.6	4.8	50.8	63.9	38.9	37.3	11.2	9.7	19.8	-	VUBVS-120PA					
	1/4			52.3							VUBV-120PB	VUBVS-120PB					
	3/8	17.2	7.1	63.5	82.8	50.8	52.6	14.2	28.4	VUBV-120PC	-						
	1/2			10.3						79.2	108.2	76.2	61.7	17.5	38.1	VUBV-120PD	-

注1: 並記された品番の製品については互換性があり、置き換えが可能です。
 注2: VUBVはハンドル取付方向によってVUBVSと区別可能です。

※: 準備中

寸法

手動バルブ

VUBV、VUBVST-020 シリーズ

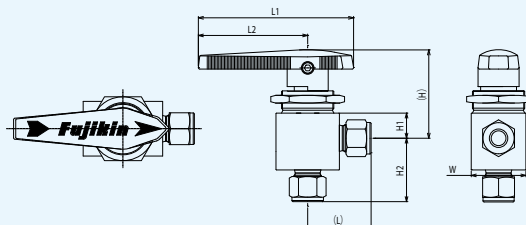

接続形式	呼び径	最高使用圧力 (MPa)	オリフィス径 (mm)	寸法 (mm)							品番		
				L	L1	L2	H	H1	H2	W	VUBV-020シリーズ	VUBVS-020シリーズ	
V-Lok	3.2	17.2	2.4	24.6	47.4	28.4	34.5	8.6	24.6	14.7	-	VUBVS-020P-3.2-B	※
	6.35		3.2	27.2					27.2		-	VUBVS-020P-6.35-S-B	※
	9.52		7.1	36.3	82.8	50.8	52.6	14.2	36.3	28.4	VUBV-020P-9.52-B	-	※
	3		2.4	51.1	47.4	28.4	34.5	8.6	24.6	14.7	-	VUBVS-020P-3-B	※
	6		3.2	56.1					27.2		-	VUBVS-020P-6-S-B	※
NPTめねじ	1/8		3.2	41.4	47.4	28.4	34.5	8.6	20.6	14.7	-	VUBVS-320PAN-S-B	※
Rc	1/8		3.2	41.4	47.4	28.4	34.5	8.6	20.6	14.7	-	VUBVS-320PA-S-B	※

※: 準備中

VUBVT、VUBVST-920 シリーズ

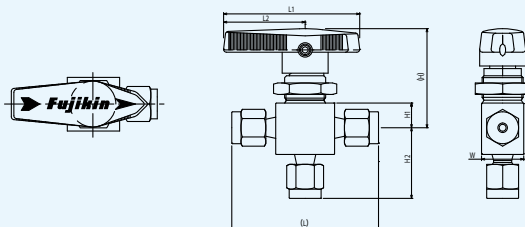

接続形式	呼び径	最高使用圧力 (MPa)	オリフィス径 (mm)	寸法 (mm)							品番		
				L	L1	L2	H	H1	H2	W	VUBVT-920シリーズ	VUBVST-920シリーズ	
V-Lok	1.6	17.2	1.3	42.7	47.4	28.4	34.5	8.6	20.6	14.7	-	VUBVST-920P-1.6-B	
	3.2		2.4	51.1					24.6		-	VUBVST-920P-3.2-B	
	6.35		3.2	56.1					27.2		-	VUBVST-920P-6.35-S-B	
	9.52		7.1	73.4	82.8	50.8	52.6	14.2	36.3	28.4	VUBVT-920P-9.52-B	-	※
	3		2.4	51.1	47.4	28.4	34.5	8.6	24.6	14.7	-	VUBVST-920P-3-B	
	6		3.2	56.1					27.2		-	VUBVST-920P-6-S-B	
NPTめねじ	1/8		3.2	41.4	47.4	28.4	34.5	8.6	20.6	14.7	-	VUBVST-120PAN-S-B	
Rc	1/8		3.2	41.4	47.4	28.4	34.5	8.6	20.6	14.7	-	VUBVST-120PA-S-B	※

※: 準備中

寸法

自動バルブ

APR-VUBV / VUBVS-920 シリーズ

単動形

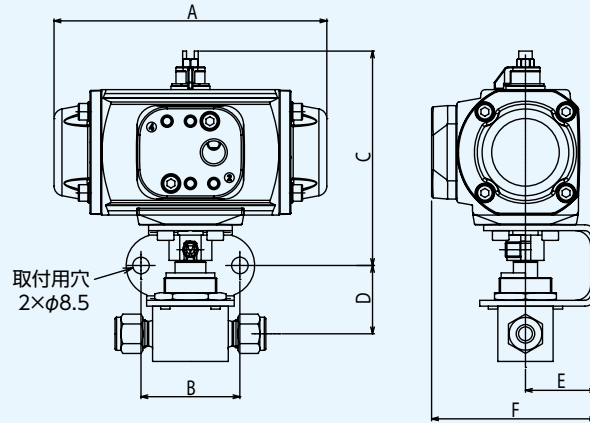

接続形式	呼び径	アクチュエータ タイプ	寸法(mm)						品番	
			A	B	C	D	E	F	APR-VUBV-920シリーズ	APR-VUBVS-920シリーズ
V-Lok	6.35	AC2S	140.2	50.8	106.1	27.9	36.5	93	-	APR-VUBVS-920P-6.35
	9.52				109.9	35.1			-	APR-VUBVS-920P-9.52
	9.52				109.9	35.1			APR-VUBV-920P-9.52	-
	12.7	AC3S	152.3	55.6	125.1	40.9	44	105	APR-VUBV-920P-12.7	-
	19.05								125.1	40.9
	6	AC2S	140.2	50.8	106.1	27.9	36.5	93	-	APR-VUBVS-920P-6
	8				106.1	27.9			-	APR-VUBVS-920P-8
	10				109.9	35.1			APR-VUBV-920P-10	-
12	125.1				40.9	44			105	APR-VUBV-920P-12
NPTめねじ	1/8	AC2S	140.2	50.8	106.1	27.9	36.5	93	-	APR-VUBVS-120PAN
	1/4				106.1	27.9			-	APR-VUBVS-120PBN
	3/8				109.9	35.1			APR-VUBV-120PCN	-
	1/2	AC3S	152.3	55.6	125.1	40.9	44	105	APR-VUBV-120PDN	-
Rc	1/8	AC2S	140.2	50.8	106.1	27.9	36.5	93	-	APR-VUBVS-120PA-S
	1/8				106.1	27.9			-	APR-VUBVS-120PA
	1/4				106.1	27.9			-	APR-VUBVS-120PB
	3/8				109.9	35.1			APR-VUBV-120PC	-
	1/2	AC3S	152.3	55.6	125.1	40.9	44	105	APR-VUBV-120PD	-

※: 準備中

寸法

自動バルブ

APDM-VUBV / VUBVS-920 シリーズ

複動形

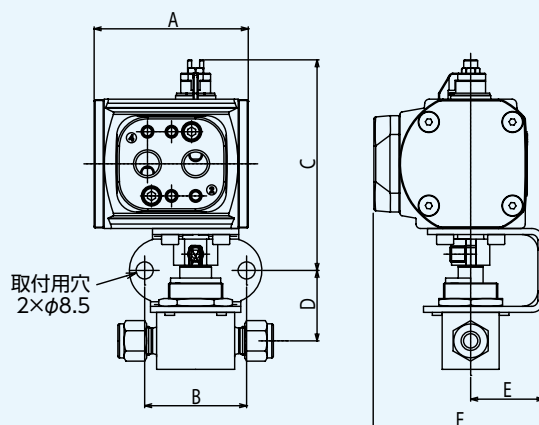

接続形式	呼び径	アクチュエータ タイプ	寸法(mm)						品番	
			A	B	C	D	E	F	APDM-VUBV-920シリーズ	APDM-VUBVS-920シリーズ
V-Lok	6.35	AC1	76.8	50.8	101.1	27.9	36.5	84.7	-	APDM-VUBVS-920P-6.35
	9.52				104.9	35.1			-	APDM-VUBVS-920P-9.52
	9.52				APDM-VUBV-920P-9.52	-				
	12.7	AC2	101	55.6	113.1	40.9	44	92.2	APDM-VUBV-920P-12.7	-
	19.05								APDM-VUBV-920P-19.05	-
	6	AC1	76.8	50.8	101.1	27.9	36.5	84.7	-	APDM-VUBVS-920P-6
	8				104.9	35.1			-	APDM-VUBVS-920P-8
	10				APDM-VUBV-920P-10	-				
12	APDM-VUBV-920P-12				-					
NPTめねじ	1/8	AC1	76.8	50.8	101.1	27.9	36.5	84.7	-	APDM-VUBVS-120PAN
	1/4				104.9	35.1			-	APDM-VUBVS-120PBN
	3/8				APDM-VUBV-120PCN	-				
	1/2	AC2	101	55.6	113.1	40.9	44	92.2	APDM-VUBV-120PDN	-
Rc	1/8	AC1	76.8	50.8	101.1	27.9	36.5	84.7	-	APDM-VUBVS-120PA-S
	1/8								-	APDM-VUBVS-120PA
	1/4								-	APDM-VUBVS-120PB
	3/8								APDM-VUBV-120PC	-
	1/2	AC2	101	55.6	113.1	40.9	44	92.2	APDM-VUBV-120PD	-

※: 準備中

品番

APR

①

V U BVT

② ③ ④ ⑤

9 2 0 P

⑥ ⑦ ⑧

6.35 S

⑨ ⑩

B

⑪

KL

⑫

- ① アクチュエータタイプ
APR : 単動形
APDM : 複動形
なし : 手動タイプ

- ② バルブシリーズ

- ③ ボディ材質
ステンレス鋼

- ④ バルブタイプ
BV : ボールバルブ
BVS : シート一体型
ボールバルブ

- ⑤ バルブタイプ
なし : 二方ボールバルブ
T : 三方ボールバルブ

- ⑥ 接続形式
1 : ねじ込み式
9 : V-Lok タイプ

- ⑦ 最高使用圧力
20.6 MPa

- ⑧ パネルマウント式

- ⑨ 接続
1.6 : V-Lok 1.6
3.2 : V-Lok 3.2
6.35 : V-Lok 6.35
9.52 : V-Lok 9.52
12.7 : V-Lok 12.7
19.05 : V-Lok 19.05
3 : V-Lok 3
6 : V-Lok 6
8 : V-Lok 8
10 : V-Lok 10
12 : V-Lok 12

- ⑩ オリフィス
なし : 標準
S : 小

- AN : 1/8 NPT
BN : 1/4 NPT
CN : 3/8 NPT
DN : 1/2 NPT
A : Rc 1/8
B : Rc 1/4
C : Rc 3/8
D : Rc 1/2

- ⑪ ハンドルカラー
なし : 黒
B : 青
G : 緑
RE : 赤
Y : 黄
YR : 橙

- ⑫ キーロック
なし : キーロックなし
KL : キーロックタイプ

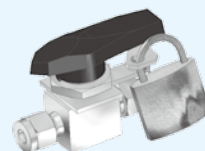

※技術の進歩のために使用材料、寸法など予告なく多少変更することがありますのであらかじめご了承下さい。

特長

1. 3ピース構造で大流量に対応。
2. 1/4回転のハンドル操作で開閉可能。
3. 接続形式 **V-Lok** タイプ、Rc、NPTめねじ。
4. 手動バルブ、自動バルブ(単作動式、複作動式)があります。
5. 高圧ガス大臣認定品も対応可能です。



仕様

温度・圧力線図

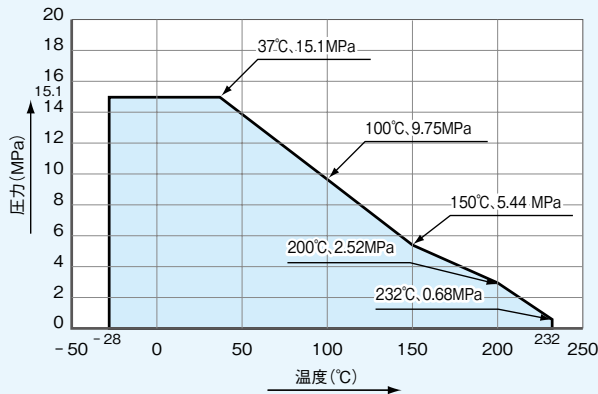

使用流体

エア、窒素、ヘリウム等の不活性ガス並びにバルブの接液部品を腐食させないガス及び液体。

注: 接続形式が **V-Lok** タイプの場合は、使用するチューブによって最高使用圧力が低くなる場合があります。詳細はP12仕様の表1-1、1-2を参照して下さい。

構造及び材質

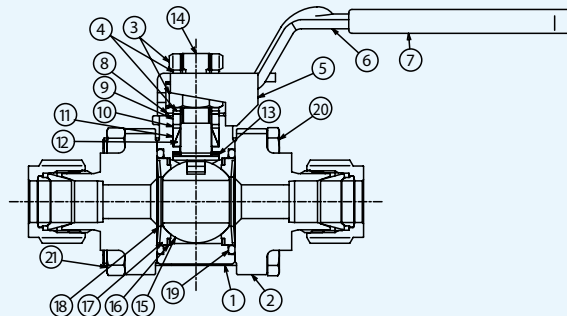

No.	部品名	材質	No.	部品名	材質
1	ボディ ※	ASTM A351 CF3M	12	ボトムパッキン ※	C-PTFE
2	フランジ ※	ASTM A351 CF3M	13	ステムベアリング ※	SUS316
3	ステムナット	ASTM A276 316	14	ステム ※	ASTM A240 316
4	ステムスプリング	SUS304-CSP	15	ボール ※	ASTM A240 316または、ASTM A351 CF8M
5	ストッププレート	ASTM A240 304	16	サポートリング ※	ASTM A240 316
6	ハンドル	ASTM A240 304	17	シート ※	C-PTFE
7	ハンドルスリーブ	ビニール	18	シートスプリング ※	SUS304-CSP
8	アーススプリング	ASTM A313 302	19	オリング ※	FKM
9	グランド	ASTM B783 316	20	ボルト	SUS316
10	パッキンサポート	PEEK	21	ボルトナット	SUS316
11	トップパッキン ※	C-PTFE			

※: 接液部品

※技術の進歩のために使用材料、寸法など予告なく多少変更することがありますのであらかじめご了承下さい。

寸法

手動バルブ

接続形式: V-Lok タイプ

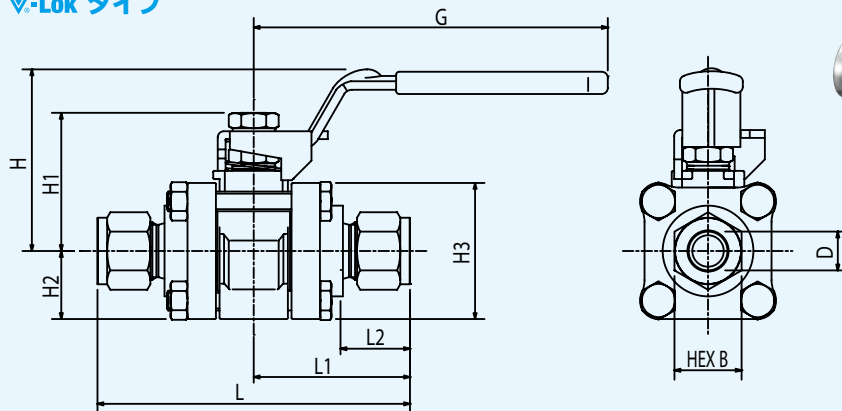

呼び径 D	オリフィス径 (mm)	寸法 (mm)									品番
		L	L1	L2	B	H	H1	H2	H3	G	
6.35	4.8	80.5	40.4	15.2	9/16 in.	42.2	32	17.3	34.3	60.2	VUBV-915-6.35
9.52	7.1	80.5	40.4	16.8	11/16 in.	42.2	32	17.3	34.3	60.2	VUBV-915-9.52
12.7	10.3	103	51.3	22.9	7/8 in.	59.7	45.5	22.6	45.2	114	VUBV-915-12.7
19.05	13.1	103	51.3	24.4	1-1/8 in.	59.7	45.5	22.6	45.2	114	VUBV-915-19.05
25.4	22.2	136	68.1	31.2	1-1/2 in.	74.7	64	31.8	63.5	152	VUBV-915-25.4
6	4.8	80.5	40.4	15.3	14	42.2	32	17.3	34.3	60.2	VUBV-915-6
8	6.4	80.5	40.4	16.2	16	42.2	32	17.3	34.3	60.2	VUBV-915-8
10	7.1	81.3	40.6	17.2	19	42.2	32	17.3	34.3	60.2	VUBV-915-10
12	9.5	103	51.3	22.8	22	59.7	45.5	22.6	45.2	114	VUBV-915-12

接続形式: Rcタイプ

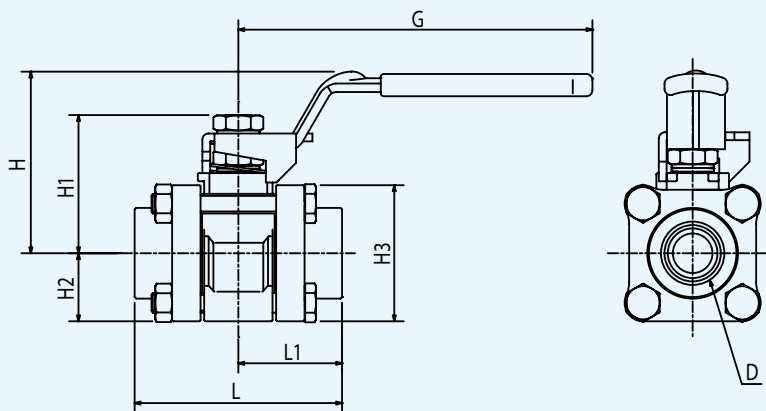

呼び径	オリフィス径 (mm)	接続 D	寸法 (mm)							品番
			L	L1	H	H1	H2	H3	G	
1/4	7.1	Rc 1/4	54.9	27.4	42.2	32	17.3	34.3	60.2	VUBV-115B
3/8	13.1	Rc 3/8	68.6	34.3	59.7	45.5	22.6	45.2	114	VUBV-115C
1/2	13.1	Rc 1/2	68.6	34.3	59.7	45.5	22.6	45.2	114	VUBV-115D
3/4	22.2	Rc 3/4	91.2	45.7	74.7	64	31.8	63.5	152	VUBV-115E
1	22.2	Rc 1	113	56.6	74.7	64	31.8	63.5	152	VUBV-115F

寸法

手動バルブ

接続形式:NPTタイプ

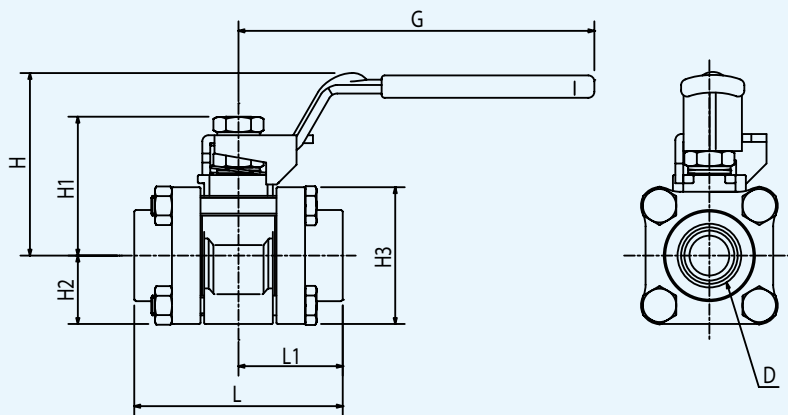

呼び径	オリフィス径 (mm)	接続 D	寸法(mm)							品番
			L	L1	H	H1	H2	H3	G	
1/4	7.1	1/4NPT	54.9	27.4	42.2	32	17.3	34.3	60.2	VUBV-115BN
3/8	13.1	3/8NPT	68.6	34.3	59.7	45.5	22.6	45.2	114	VUBV-115CN
1/2	13.1	1/2NPT	68.6	34.3	59.7	45.5	22.6	45.2	114	VUBV-115DN
3/4	22.2	3/4NPT	91.2	45.7	74.7	64	31.8	63.5	152	VUBV-115EN
1	22.2	1NPT	91.2	45.7	74.7	64	31.8	63.5	152	VUBV-115FN

寸法

自動バルブ

単動式

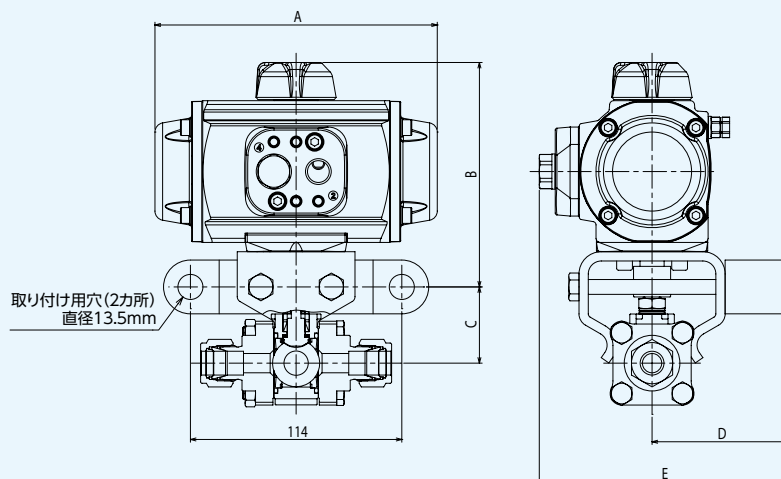

接続形式	呼び径	アクチュエータ 型式	寸法(mm)					品番																				
			A	B	C	D	E																					
V-Lok	6.35	AC2S	140.2	108.3	39.1	73.7	130.5	APR-VUBV-915-6.35																				
	9.52							APR-VUBV-915-9.52																				
	12.7	AC3S						152.3	121.1	41.1	74.2	135	APR-VUBV-915-12.7															
	19.05												APR-VUBV-915-19.05															
	25.4	AC4S											201.3	153.6	55.4	83.8	154.1	APR-VUBV-915-25.4										
	6	AC2S																140.2	108.3	39.1	73.7	130.5	APR-VUBV-915-6					
	8																						APR-VUBV-915-8					
	10																						APR-VUBV-915-10					
12	AC3S		152.3	121.1	41.1	74.2	135																APR-VUBV-915-12					
Rc	1/4																						AC2S	140.2	108.3	39.1	73.7	130.5
	3/8							APR-VUBV-115C																				
	1/2							AC3S	152.3	121.1	41.1	74.2											135					
	3/4												AC4S	201.3	153.6	55.4	83.8											
	1	APR-VUBV-115F																										
NPTめねじ	1/4NPT	AC2S						140.2										108.3	39.1	73.7	130.5	APR-VUBV-115BN						
	3/8NPT												AC3S									152.3						
	1/2NPT	APR-VUBV-115DN																										
	3/4NPT	AC4S	201.3	153.6	55.4	83.8	154.1																	APR-VUBV-115EN				
	1NPT												APR-VUBV-115FN															

寸法

自動バルブ

複動式

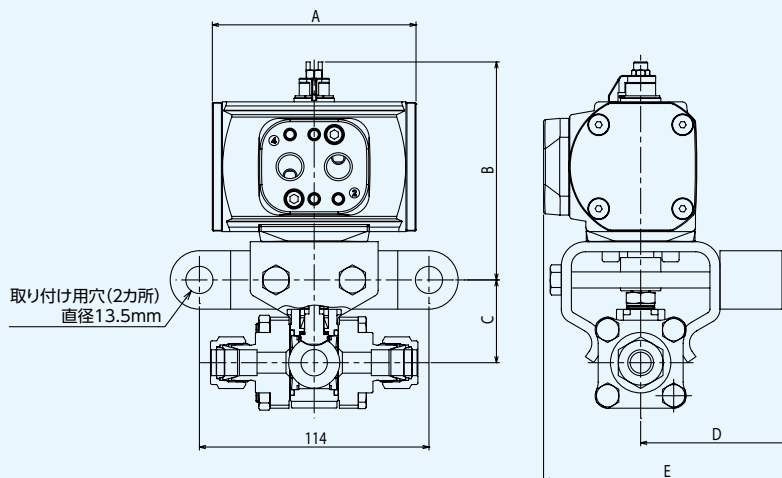

接続形式	呼び径	アクチュエータ 型式	寸法(mm)					品番					
			A	B	C	D	E						
V-Lok	6.35	AC2S	76.8	103.1	39.1	73.7	121.9	APDM-VUBV-915-6.35					
	9.52							APDM-VUBV-915-9.52					
	12.7	AC3S						101.2	108.3	41.1	74.2	122.4	
	19.05												APDM-VUBV-915-19.05
	25.4	AC4S						152.2	136.6	55.4	83.8	136	APDM-VUBV-915-25.4
	6	AC2S						76.8	103.1	39.1	73.7	121.9	APDM-VUBV-915-6
	8												APDM-VUBV-915-8
	10												APDM-VUBV-915-10
12	AC3S		101.5	108.3	41.1	74.2	122.4						APDM-VUBV-915-12
Rc	1/4	AC2S	76.8	103.1	39.1	73.7	121.9	APDM-VUBV-115B					
	3/8	AC3S	101.2	108.3	41.1	74.2	122.4	APDM-VUBV-115C					
	1/2							APDM-VUBV-115D					
	3/4	AC4S	152.2	136.6	55.4	83.8	136	APDM-VUBV-115E					
	1							APDM-VUBV-115F					
NPTめねじ	1/4	AC2S	76.8	103.1	39.1	73.7	121.9	APDM-VUBV-115BN					
	3/8	AC3S	101.2	108.3	41.1	74.2	122.4	APDM-VUBV-115CN					
	1/2							APDM-VUBV-115DN					
	3/4	AC4S	152.3	136.6	55.4	83.8	136	APDM-VUBV-115EN					
	1							APDM-VUBV-115FN					

品番

APR ①	—	V U BV ② ③ ④	—	9 15 ⑤ ⑥	—	6.35 ⑦	—	B ⑧	—	KL ⑨
----------	---	-----------------	---	-------------	---	-----------	---	--------	---	---------

- ① 駆動部型式
APDM : 自動バルブ 複動式
APR : 自動バルブ 単動式
なし : 手動バルブ
- ② バルブシリーズ
- ③ ボディ材質
ステンレス鋼
- ④ バルブタイプ
ボールバルブ
- ⑤ 接続形式
1 : ねじ込み式
9 : V-Lok タイプ
- ⑥ 最高使用圧力
15.1 MPa
- ⑦ 接続
6.35 : V-Lok 6.35 B : Rc 1/4
9.52 : V-Lok 9.52 C : Rc 3/8
12.7 : V-Lok 12.7 D : Rc 1/2
19.05 : V-Lok 19.05 E : Rc 3/4
25.4 : V-Lok 25.4 F : Rc 1
6 : V-Lok 6 BN : 1/4 NPT
8 : V-Lok 8 CN : 3/8 NPT
10 : V-Lok 10 DN : 1/2 NPT
12 : V-Lok 12 EN : 3/4 NPT
FN : 1 NPT
- ⑧ ハンドルカラー
なし : 黒
B : 青
G : 緑
YR : 橙
RE : 赤
Y : 黄
- ⑨ KL : キーロックタイプ
なし : キーロックなし

オプション

カラーハンドルについて

- 標準品のハンドルカラーは黒です。
黒以外のハンドルカラー付をご注文の際は、上記品番に従って、右表の記号を記載して下さい。
例) 青色のハンドルカラー付をご注文の場合
VUBV-915-6.35-B

ハンドルカラー	記号
黒	なし
青	B
緑	G
橙	YR
赤	RE
黄	Y

キーロック・ブラケットについて *

- キーロック用ブラケットを取付けると、バルブを開状態、または閉状態に固定することができます。
- ブラケットにある穴にロック部品を固定、または識別タグを取付けることが可能です。
- パネル取付を行った場合は、ブラケットを取付けることは出来ません。

※: 準備中

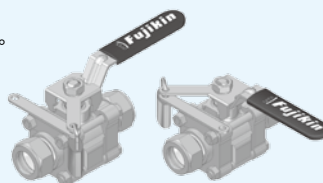

シールキットについて

バルブの分解、メンテナンス時には、シールキットをご購入頂き、分解メンテナンスを実施頂けます。

バルブシリーズ	シールキット内容
VUBV-915	取扱説明書、ステムスプリング、グラウンド、パッキンサポート、トップパッキン、ボトムパッキン、ステムアベリング、サポートリング、シート、シートスプリング、Oリング、潤滑剤に関するSDS (安全データシート)
VUBV-115	

特長

1. コンパクトで大流量に対応する設計。
2. 低トルクで操作可能。
3. フローパターン: 2方タイプ、3方タイプ。
4. パネル取付可能。
5. 高圧ガス大臣認定品も対応可能です。(VUBV-941シリーズ)
(ただし、温度・圧力線図がカタログ掲載のものとは異なりますので、お問合せ下さい。)

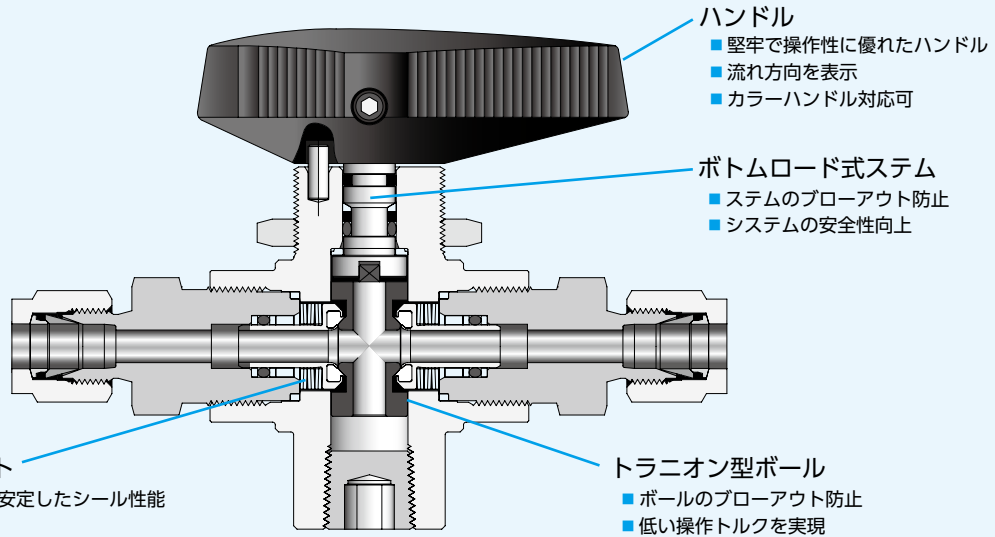

ハンドル

- 堅牢で操作性に優れたハンドル
- 流れ方向を表示
- カラーハンドル対応可

ボトムロード式ステム

- ステムのブローアウト防止
- システムの安全性向上

スプリングロード式シート

- 低圧、高圧の何れの場合にも安定したシール性能
- 低い操作トルクを実現
- 圧力サージ(急激な圧力上昇)によるシートの摩擦を低減

トラニオン型ボール

- ボールのブローアウト防止
- 低い操作トルクを実現

ボールバルブについての重要事項

1. **Fujikin** 製ボールバルブは、全開或いは全閉状態で使用するよう設計しています。
2. 長時間使用していないバルブを最初に操作する際は、より大きな操作トルクが必要になることがあります。

仕様

使用温度範囲、最高使用圧力

製品シリーズ	シート材質	使用温度範囲(°C)	最高使用圧力(MPa)
VUBV-941 シリーズ	PEEK	-17 ~ +232	41.3
VUBV(T)-968 シリーズ			45.4 ~ 68.9

温度・圧力線図

VUBV-941シリーズ

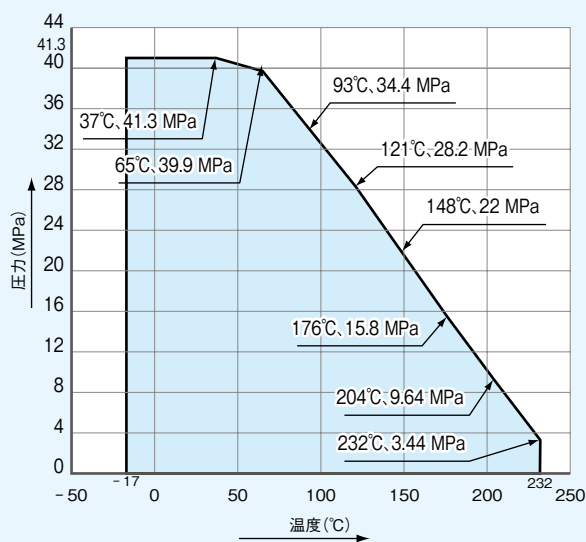

VUBV(T)-968シリーズ

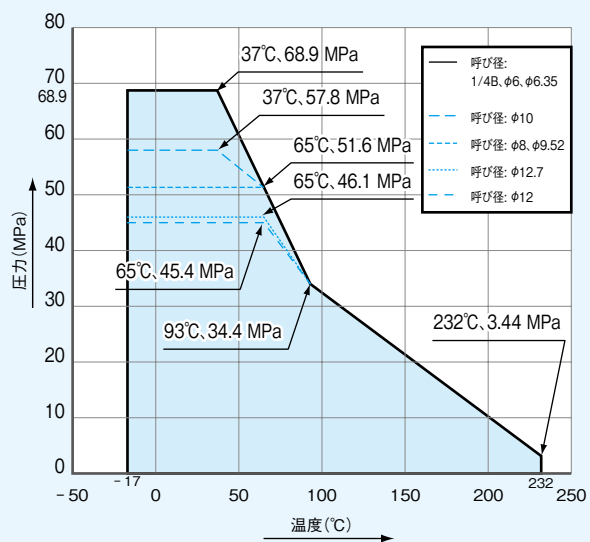

注1: 0°C未満の低温でのご使用を計画されている場合には、事前にご相談下さい。

注2: 高圧ガス大臣認定品も製作可能ですが、温度・圧力線図が異なりますので、**Fujikin** までお問合せ願います。

注3: 接続形式が **V-Lok** タイプの場合は、使用するチューブによって最高使用圧力が低くなる場合があります。

詳細はP12仕様の表1-1、1-2を参照して下さい。

使用流体

エア、窒素、ヘリウム等の不活性ガス並びにバルブの接液部品を腐食させないガス及び液体。

※技術の進歩のために使用材料、寸法など予告なく多少変更することがありますのであらかじめご了承下さい。

構造及び材質

VUBV-941 シリーズ

2方タイプ

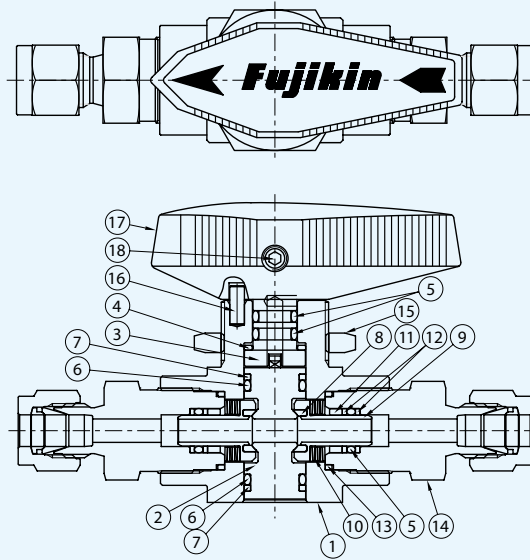

No.	部品名	材質
1	ボディ	※ ASTM A479 316
2	ボール	※ ASTM A276 316
3	ステム	ASTM A276 316
4	ステムベアリング	C-PTFE
5	Oリング(1)	※ FKM
6	Oリング(2)	※ FKM
7	バックアップリング	C-PTFE
8	シート	※ PEEK
9	シートキャリア	※ ASTM A276 316
10	皿パネ	※ インコネル X-750
11	シートキャリアガイド	※ ASTM A276 316
12	シートキャリア バックアップリング	※ C-PTFE
13	エンドスクリューシール	※ PTFE
14	エンドスクリュー	※ ASTM A479 316
15	パネルナット	ASTM A276 304 または ASTM A276 316
16	ストップピン	SUS304
17	ハンドル	フェノール樹脂 + C3604B
18	止めねじ	S17400 または SUS630

※:接液部品
ボールの上下(トラニオン部)には、PTFEコーティングを実施しています。

構造及び材質

VUBV-968 シリーズ

2方タイプ

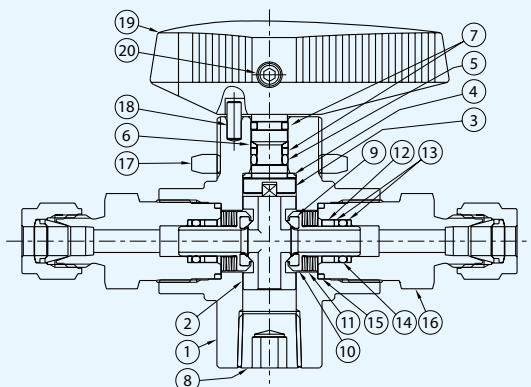

3方タイプ

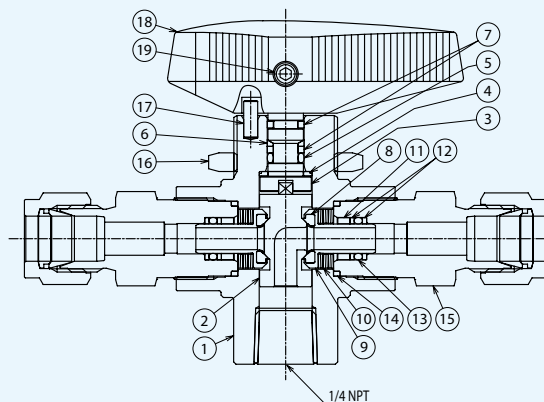

No.	部品名	材質
1	ボディ ※1	ASTM A479 316
2	ボール ※1、※2	ASTM A276 316
3	ステム	ASTM A276 316
4	ステムベアリング	PEEK
5	ステム Oリング ※1	FKM
6	ステムバックアップリング 1	PEEK
7	ステムバックアップリング 2	PTFE
8	プラグ ※1	ASTM A479 316
9	シート ※1	PEEK
10	シートキャリア ※1	ASTM A276 316
11	皿パネ ※1	インコネル X-750
12	シートキャリアガイド ※1	ASTM A276 316
13	シートキャリアバックアップリング ※1	C-PTFE
14	シートキャリア Oリング ※1	FKM
15	エンドスクリューシール ※1	PTFE
16	エンドスクリュー ※1	ASTM A479 316
17	パネルナット	ASTM A276 304 または ASTM A276 316
18	ストップピン	SUS304
19	ハンドル	フェノール樹脂 + C3604B
20	止めねじ	S17400 または SUS630

No.	部品名	材質
1	ボディ ※1	ASTM A479 316
2	ボール ※1、※2	ASTM A276 316
3	ステム	ASTM A276 316
4	ステムベアリング	PEEK
5	ステム Oリング ※1	FKM
6	ステムバックアップリング 1	PEEK
7	ステムバックアップリング 2	PTFE
8	シート ※1	PEEK
9	シートキャリア ※1	ASTM A276 316
10	皿パネ ※1	インコネル X-750
11	シートキャリアガイド ※1	ASTM A276 316
12	シートキャリアバックアップリング ※1	C-PTFE
13	シートキャリア Oリング ※1	FKM
14	エンドスクリューシール ※1	PTFE
15	エンドスクリュー ※1	ASTM A479 316
16	パネルナット	ASTM A276 304 または ASTM A276 316
17	ストップピン	SUS304
18	ハンドル	フェノール樹脂 + C3604B
19	止めねじ	S17400 または SUS630

※1:接液部品

※2:ボールの上下(トラニオン部)には、PTFEコーティングを実施しています。

※1:接液部品

※2:ボールの上下(トラニオン部)には、PTFEコーティングを実施しています。

ボール形状について

3方タイプでは、2方タイプのNo.8 プラグがなくなり、No.2 ボールの形状が異なります。

2方タイプ

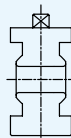

3方タイプ

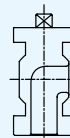

品番及び寸法

1. 寸法は参考情報として記載しており、予告無く変更される場合があります。
2. 接続形式が V-Lok 継手の場合は、ナットを指締めした状態の寸法です。(A、B寸法)

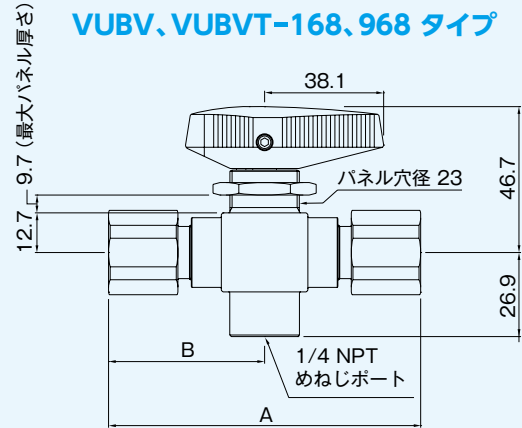
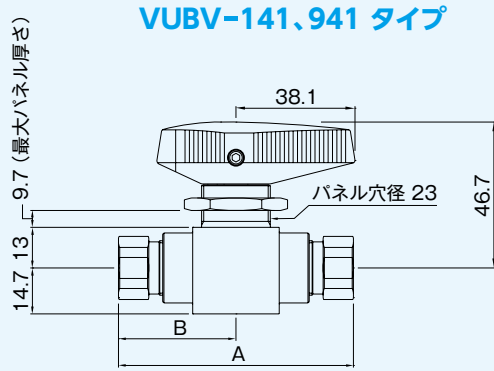
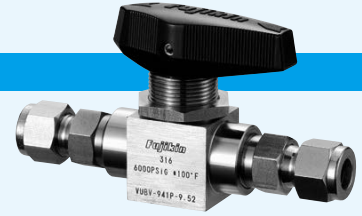

(単位: mm)

フローパターン	接続形式	呼び径	オリフィス径	寸法		品番		
				A	B			
2方バルブ	V-Lok	6.35	4.8	105	52.6	VUBV-941P-6.35	VUBV-968P-6.35	
		9.52		112	55.6	VUBV-941P-9.52	VUBV-968P-9.52	
		12.7		117	58.4	VUBV-941P-12.7	VUBV-968P-12.7	
		6		105	52.6	VUBV-941P-6	VUBV-968P-6	
		8				VUBV-941P-8	VUBV-968P-8	
		10		112	55.9	VUBV-941P-10	VUBV-968P-10	
	12	117		58.4	VUBV-941P-12	VUBV-968P-12		
	NPTめねじ	1/4NPT		74.7	37.3	VUBV-141PBN	-	
				99.8	50	-	VUBV-168PBN	
	3方バルブ	V-Lok		6.35	4.8	105	52.6	-
9.52			112	55.6		-	VUBVT-968P-9.52	※
12.7			117	58.4		-	VUBVT-968P-12.7	※
6			105	52.6		-	VUBVT-968P-6	※
8						-	VUBVT-968P-8	※
10			112	55.9		-	VUBVT-968P-10	※
12			117	58.4		-	VUBVT-968P-12	※
NPTめねじ		1/4NPT	99.8	50		-	VUBVT-168PBN	※

注 すべての3方タイプバルブのボトムポートは1/4NPTめねじです。

※:準備中

品番

VUBVT — 968 P — 6.35 — □ — KL
 ①②③④ — ⑤⑥⑦ — ⑧ — ⑨ — ⑩

- ① バルブシリーズ
 ② ボディ材質
 ステンレス鋼
- ③ バルブタイプ
 ボールバルブ
- ④ フローパターン
 なし：2方タイプ
 T：3方タイプ
- ⑤ 接続形式
 1：ねじ込み式
 9：V-Lok タイプ
- ⑥ 最高使用圧力
 41：41.3 MPa
 68：68.9 MPa
- ⑦ パネルマウント式
- ⑧ 接続
 6.35：V-Lok 6.35
 9.52：V-Lok 9.52
 12.7：V-Lok 12.7
 6：V-Lok 6
 8：V-Lok 8
 10：V-Lok 10
 12：V-Lok 12
 BN：1/4 NPT
- ⑨ カラーハンドル色
 ブランク：ブラック(標準)
 B：ブルー
 G：グリーン
 YR：オレンジ
 RE：レッド
 Y：イエロー
- ⑩ キーロックタイプ
 ブランク：キーロックなし
 KL：キーロックタイプ

オプション

カラーハンドルについて

標準品のハンドルカラーはブラックです。ブラック以外のカラーハンドルをご注文の際は、品番末尾に表から該当する記号を付けて下さい。

例) ブルーハンドルをご注文の場合
 VUBV-941P-6.35-B

ハンドルカラー	品番末尾
ブラック	—
ブルー	-B
グリーン	-G
オレンジ	-YR
レッド	-RE
イエロー	-Y

キーロック・ブラケットについて *

- 標準のロック機器を使用して、方向指示ハンドル付き2方タイプ・ストレート型バルブを、開状態または閉状態で確実にロック。
- ブラケットにある穴にロック部品を固定、または識別タグを取付けることが可能。
- パネル取付けを行った場合は、ブラケットを取付けることは出来ません。

※：準備中

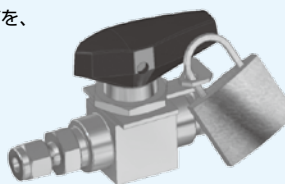

シールキットについて

バルブの分解・メンテナンス時にはシールキットをご購入頂き、分解メンテナンスを実施頂けます。

バルブシリーズ	キット内容
VUBV-941シリーズ(2方タイプ)	<ul style="list-style-type: none"> 取扱説明書、ボール、ステムベアリング Oリング(1)、Oリング(2)、シートアセンブリ(シート+シートキャリア) 皿パネ、エンドスクリューシール、潤滑剤、潤滑剤に関するSDS(安全データシート)
VUBV-968シリーズ(2方タイプ)	<ul style="list-style-type: none"> 取扱説明書、ボール、ステム、ステムベアリング、ステムOリング ステムバックアップリング1、2 シートアセンブリ(シート+シートキャリア)
VUBVT-968シリーズ(3方タイプ)	<ul style="list-style-type: none"> 皿パネ、エンドスクリューシール、潤滑剤、潤滑剤に関するSDS(安全データシート)

特長

1. シンプルでコンパクトな設計。
2. 低トルクで操作可能。
3. 1/4回転で全開、全閉操作。

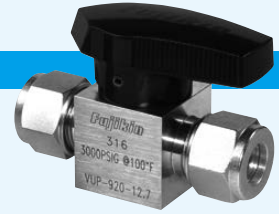

仕様

温度・圧力線図

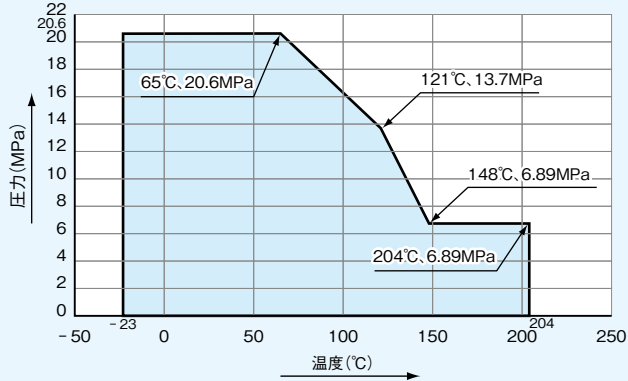

注: 接続形式が **V-Lok** タイプの場合は、使用するチューブによって最高使用圧力が低くなる場合があります。詳細はP12仕様の表1-1、1-2を参照して下さい。

使用流体

エア、窒素、ヘリウム等の不活性ガス並びにバルブの接液部品を腐食させないガス及び液体。

注意

1. 流体を二次側から一次側に流す場合の最大差圧は1.03 MPaです。
2. 二次側から一次側へ流している状態で流量を絞ると、Oリングに損傷を与える恐れがあります。

構造及び材質

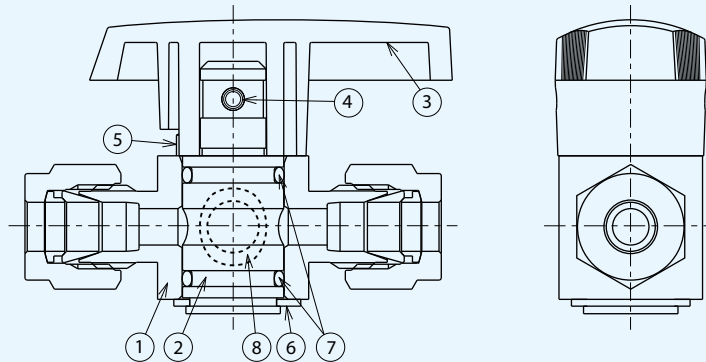

No.	部品名	材質
1	ボディ	※1 ASTM A479 316
2	プラグ	※1 ASTM A479 316 (PTFE被覆)
3	ハンドル	ポリエーテルイミド
4	スプリングロールピン	SUS304
5	ストップピン	SUS304
6	Cリング	SUS304
7	Oリング	※1、※2 FKM (PTFE被覆)
8	Oリング	※1、※2
潤滑剤		シリコン ベース

※1: 接液部品

※2: No.7、8単体でのご注文の場合は、P129のメンテナンスパーツ品番をご参照下さい。

※技術の進歩のために使用材料、寸法など予告なく多少変更することがありますのであらかじめご了承下さい。

操作

全開状態



中間開状態



全閉状態

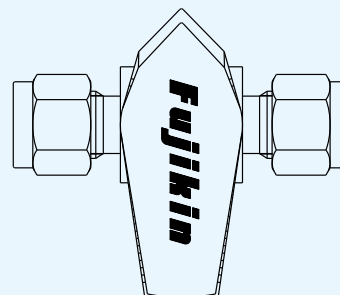

寸法

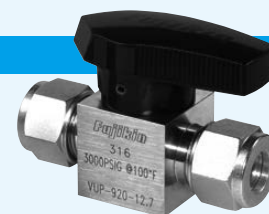
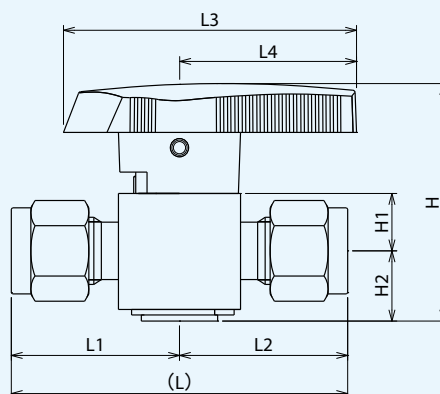

接続形式	呼び径 (接続)	最高使用圧力 (MPa)	オリフィス径 (mm)	寸法(mm)									品番
				L	L1	L2	H	H1	H2	L3	L4	W	
V-Lok	6.35	20.6	4.4	55.1	27.6	39.1	9.4	11.7	48	29	19.1	VUP-920-6.35	
				58.2	29.1							VUP-920-9.52-S	
	9.52		7.2	67.6	33.8	54.4	14.2	16.8	62.7	38.1	28.4	VUP-920-9.52	
				73.2	36.6							VUP-920-12.7	
NPTめねじ	1/4		4.4	53.1	26.6	39.1	9.4	11.7	48	29	19.1	VUP-120BN	
	1/2		7.2	73.2	36.6	54.4	14.2	16.8	62.7	38.1	28.4	VUP-120DN	
Rc	1/4		4.4	56.1	28.1	39.1	9.4	11.7	48	29	19.1	VUP-120B	
	1/2		7.2	79.8	39.9	54.4	14.2	16.8	62.7	38.1	28.4	VUP-120D	

品番

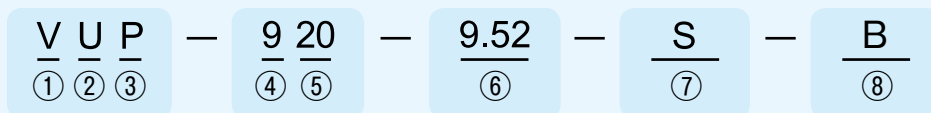

- | | | |
|--|--|---|
| <p>① 製品シリーズ</p> <p>② ボディ材質
ステンレス鋼</p> <p>③ バルブタイプ
プラグバルブ</p> | <p>④ 接続形式
1: ねじ込み式
9: V-Lokタイプ</p> <p>⑤ 最高使用圧力
20.6 MPa</p> <p>⑥ 接続
6.35: V-Lok 6.35
9.52: V-Lok 9.52
12.7: V-Lok 12.7
BN: 1/4 NPT
DN: 1/2 NPT
B: RC1/4
D: RC1/2</p> | <p>⑦ ボディサイズ
空白: 標準
S: 小型</p> <p>⑧ ハンドルカラー
なし: 緑
B: 青 ※
BK: 黒 ※
RE: 赤 ※
Y: 黄 ※
YR: 橙 ※</p> <p>注: 出荷後のハンドルカラー変更はできません。
ご注文時にハンドルカラーをご指定下さい。</p> |
|--|--|---|

※: 準備中

メンテナンスパーツ(Oリング単体)品番

オリフィス径 (mm)	バルブ品番	Oリング単体品番
4.4	VUP-920-6.35	GT O リング VUP-920-6.35
	VUP-920-9.52-S	
	VUP-120BN	
	VUP-120B	
7.2	VUP-920-9.52	GT O リング VUP-920-9.52
	VUP-920-12.7	
	VUP-120-DN	
	VUP-120D	

注: 分解・点検される際は、必ず取扱説明書 (No. TKS01-120910-01) の分解・点検手順をご参照の上、作業を実施して下さい。



特長

1. パネルマウント式。
2. 流量調整型システム、無回転ボール型システムの2タイプ。
3. 接続形式 **V-Lok**。
4. 高圧ガス大臣認定品も対応可能です。
(ただし、温度・圧力線図がカタログ掲載のものとは異なりますので、お問合せ下さい。)

仕様

温度・圧力線図

VUH-941 シリーズ PTFE パッキンタイプ

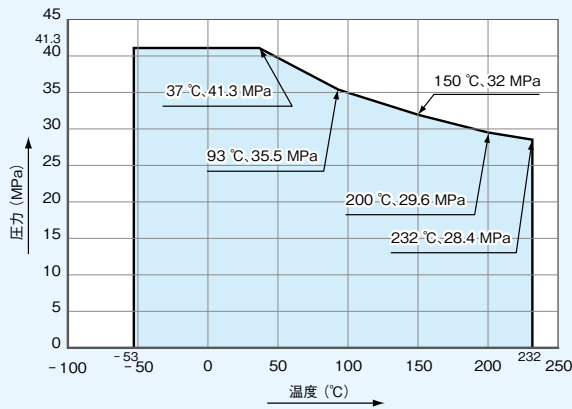

VUH-968 シリーズ PTFE パッキンタイプ

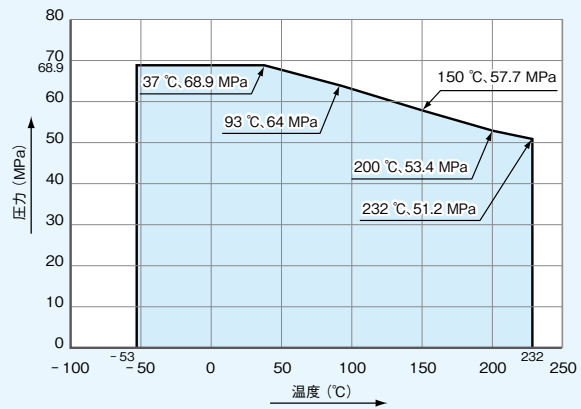

VUH-941 シリーズ グラフォイルパッキンタイプ

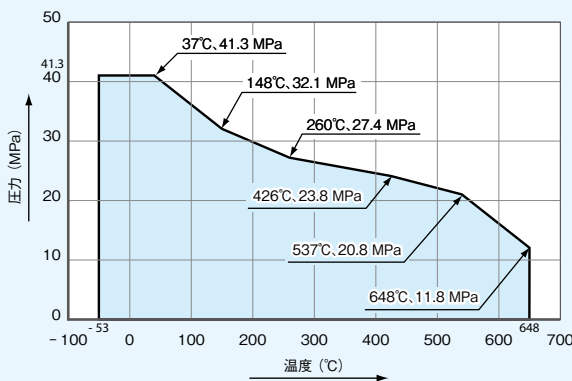

VUH-968 シリーズ グラフォイルパッキンタイプ

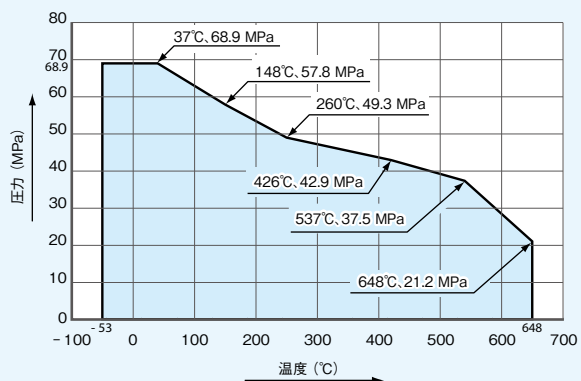

注: 接続形式が **V-Lok** タイプの場合は、使用するチューブによって最高使用圧力が低くなる場合があります。
詳細はP12仕様の表1-1、1-2を参照して下さい。

使用流体

PTFE パッキンタイプ

エア、窒素、ヘリウム等の不活性ガス並びにバルブの接液部を腐食させないガス及び液体。

グラフォイルパッキンタイプ

水蒸気及び水等、バルブの接液部を腐食させない液体。

※技術の進歩のために使用材料、寸法など予告なく多少変更することがありますのであらかじめご了承下さい。

構造及び材質

VUH-941 シリーズ

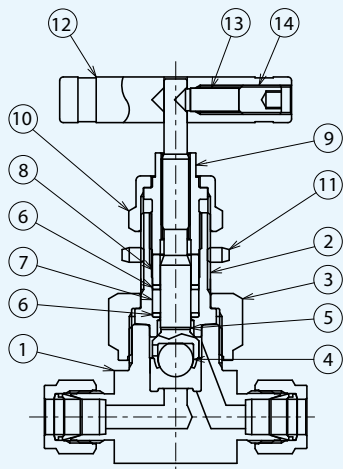

No.	部品名	材質
1	ボディ	※ ASTM A479 316
2	ボンネット	※ ASTM A479 316
3	ボンネットナット	ASTM A276 316
4	ボールチップ	※ ASTM A276 316
5	ステム	※ ASTM A276 316
6	パッキンサポート	※ C-PTFE
7	パッキン	※ PTFE
8	グランド	ASTM A276 316
9	パッキンボルト	ASTM A276 316
10	ロックナット	ASTM A276 316
11	パネルナット	ASTM A276 304 または ASTM A276 316
12	ハンドル	A6061B
13	ピン	SUS316
14	止めねじ	SUSXM7

※: 接液部品

VUH-968 シリーズ

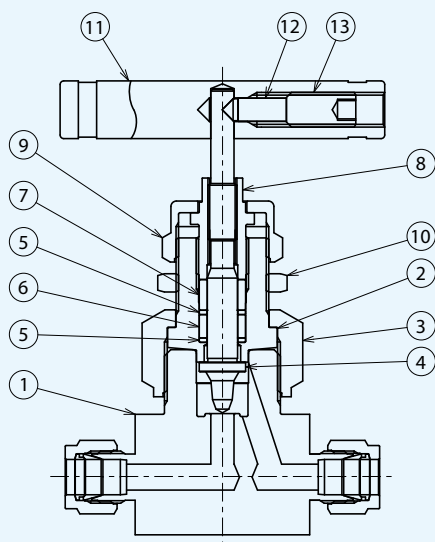

No.	部品名	材質
1	ボディ	※ ASTM A479 316
2	ボンネット	※ ASTM A479 316
3	ボンネットナット	ASTM A276 316
4	ステム	※ ASTM A276 316
5	パッキンサポート	※ C-PTFE
6	パッキン	※ PTFE
7	グランド	ASTM A276 316
8	パッキンボルト	ASTM A276 316
9	ロックナット	ASTM A276 316
10	パネルナット	ASTM A276 304 or ASTM A276 316
11	ハンドル	A6061B
12	ピン	SUS316
13	止めねじ	SUSXM7

※: 接液部品

ステムタイプ

VUH-941 シリーズ

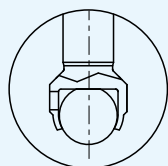

無回転ボール型ステムチップ

VUH-968 シリーズ

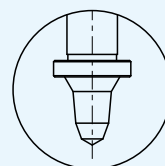

流量調節型ステムチップ

寸法

VUH-941 シリーズ

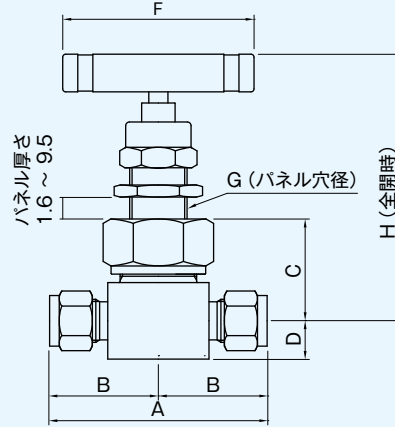

接続形式	呼び径	最高使用圧力 (MPa)	オリフィス径 (mm)	寸法 (mm)							品番	
				A	B	C	D	F	G	H		
V-Lok	6.35	41.3	4	61	30.5	27.7	9.7	44.4	15.1	77.2	VUH-941P-6.35	
	9.52			71.9	35.8	34	12.7	63.5	19.8	94	VUH-941P-9.52	
	12.7		77.2	38.6	VUH-941P-12.7-S							
			11.1	99.6	49.8	46.2	15.7	88.9	26.2	121	VUH-941P-12.7	
NPTめねじ	1/4		4	52.3	26.2	27.7	9.9	44.4	15.1	77.2	VUH-141PBN	*
	3/8		6.4	57.2	28.4	34	12.7	63.5	19.8	94	VUH-141PCN	*
	1/2		11.1	79.2	39.6	46.2	15.7	88.9	26.2	121	VUH-141PDN	*
Rc	1/4		4	52.3	26.2	27.7	9.9	44.4	15.1	77.2	VUH-141PB	*
	3/8		6.4	57.2	28.4	34	12.7	63.5	19.8	94	VUH-141PC	*
	1/2		11.1	79.2	39.6	46.2	15.7	88.9	26.2	121	VUH-141PD	*

※: 準備中

※技術の進歩のために使用材料、寸法など予告なく多少変更することがありますのであらかじめご了承下さい。

VUH-968 シリーズ

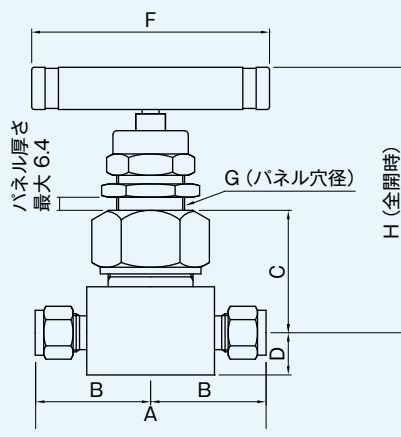

接続形式	呼び径	最高使用圧力 (MPa)	オリフィス径 (mm)	寸法 (mm)							品番
				A	B	C	D	F	G	H	
V-Lok	6.35	68.9	4	71.6	35.8	35.1	12.7	63.5	20.6	84.1	VUH-968P-6.35
	9.52		6.4	86.1	43	45.8	15.8	88.9	26.9	108	VUH-968P-9.52
NPTめねじ	1/4		4	57.2	28.6	35.1	12.7	63.5	20.6	84.1	VUH-168PBN ※
	3/8		6.4	82.6	41.3	49.3	19.8	88.9	26.9	108	VUH-168PCN ※
	1/2		6.4	82.6	41.3	49.3	19.8	88.9	26.9	108	VUH-168PDN ※
Rc	1/4		4	57.2	28.6	35.1	12.7	63.5	20.6	84.1	VUH-168PB ※
	3/8		6.4	82.6	41.3	49.3	19.8	88.9	26.9	108	VUH-168PC ※
	1/2		6.4	82.6	41.3	49.3	19.8	88.9	26.9	108	VUH-168PD ※

※: 準備中

品番

VUH — 141P — BN — GR
①②③ ④⑤⑥ ⑦ ⑧

- | | | | |
|--|---|---|--|
| <p>① バルブシリーズ</p> <p>② ボディ材質
ステンレス鋼</p> <p>③ バルブタイプ
ニードルバルブ</p> | <p>④ 接続形式
1: ねじ込みタイプ
9: V_R-Lok タイプ</p> <p>⑤ 最高使用圧力
41: 41.3 MPa
68: 68.9 MPa</p> <p>⑥ パネルマウント式</p> | <p>⑦ 接続
B: Rc1/4 ※
C: Rc3/8 ※
D: Rc1/2 ※
BN: 1/4NPT ※
CN: 3/8NPT ※
DN: 1/2NPT ※</p> <p>6.35: V-Lok 6.35
9.52: V-Lok 9.52
12.7: V-Lok 12.7</p> | <p>⑧ グランドパッキン材質
なし: PTFE+C-PTFE
GR: グラファイト</p> |
|--|---|---|--|

※: 準備中

※技術の進歩のために使用材料、寸法など予告なく多少変更することがありますのであらかじめご了承下さい。

特長

1. 一体型ボディのコンパクト設計
2. 低トルクで優れた操作性
3. パネルマウント式
4. 直線的な流量調整
5. 丸ハンドル・バーハンドル対応
6. 2種類のステムデザイン

VEE タイプ



レギュレイトング タイプ



仕様

温度・圧力線図

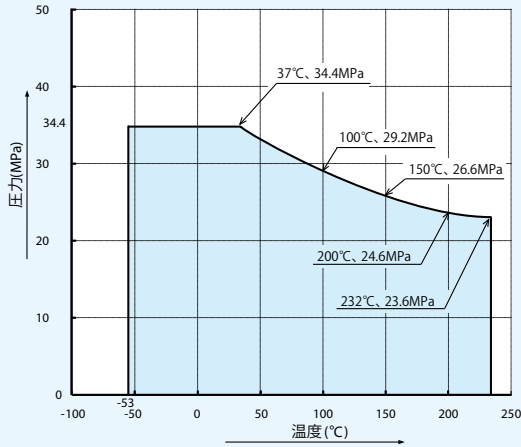

注: 接続形式が **V-Lok** タイプの場合は、使用するチューブによって最高使用圧力が低くなる場合があります。詳細はP12仕様の表1-1、1-2を参照して下さい。

Cv値

VEE タイプ ステム

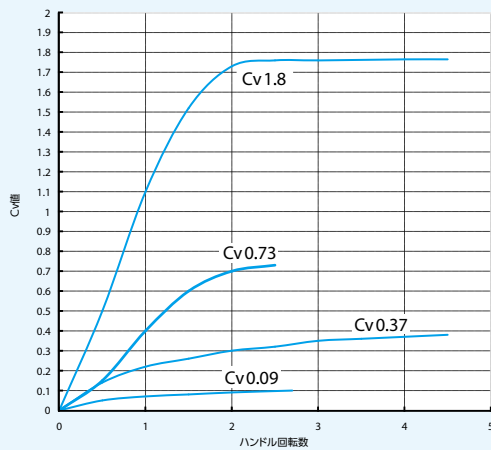

レギュレイトング タイプ

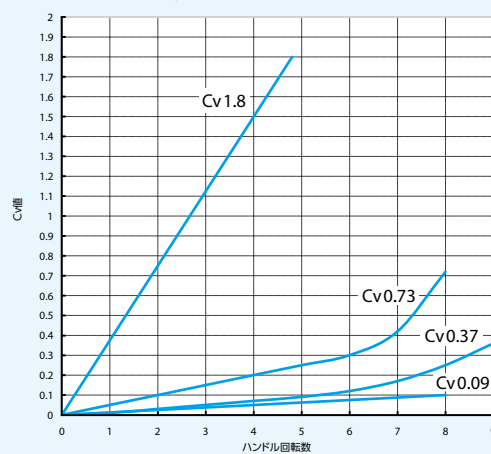

使用流体

エア、窒素、ヘリウム等の不活性ガス並びにバルブの接液部分を腐食させないガス及び液体。

※技術の進歩のために使用材料、寸法など予告なく多少変更することがありますのであらかじめご了承下さい。

構造及び材質

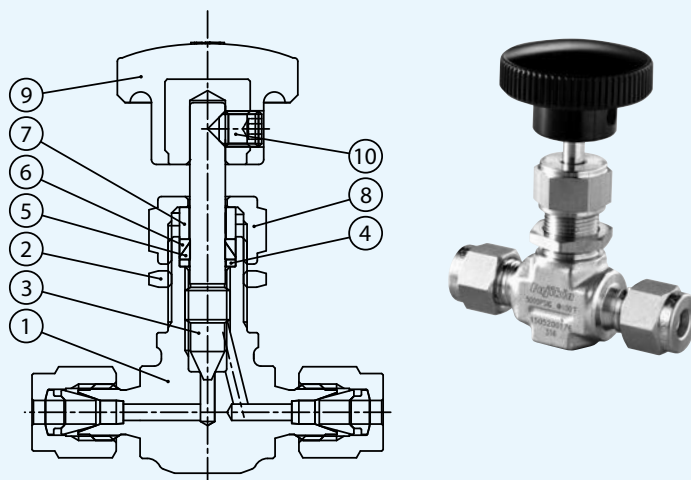

No.	部品名	材質
1	ボディ ※	ASTM A182 316
2	パネルナット	ASTM A276 316
3	ステム	VEE タイプ ※
	レギュレイティング タイプ ※	ASTM A276 316 (Crメッキ)
4	下部ブランド ※	ASTM A276 316
5	下部パッキン ※	PTFE
6	上部パッキン	PTFE
7	パッキンブランド	ASTM A276 316
8	パッキンナット	ASTM A276 316
9	ハンドル	A6061
10	止めねじ	SUS 316

※：接液部品



寸法



グローブ タイプ

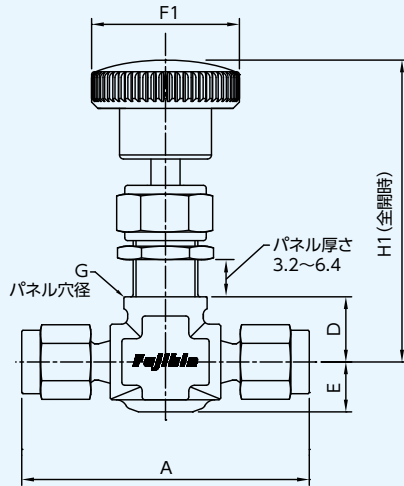

アングル タイプ

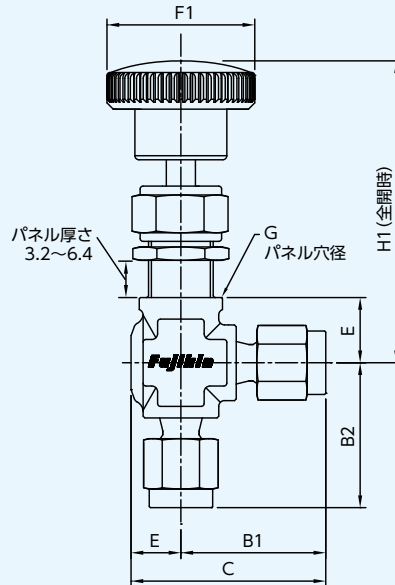

バーハンドル タイプ

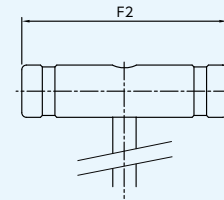

接続形式	呼び径	最高使用圧力 (MPa)	オリス径 (mm)	寸法 (mm)											品番								
				Cv値	A	B1	B2	C	D	E	F1	F2	G	H1		H2							
V-Lok	3.2	34.4	2	0.09	49.3	24.9	32.8	11.2	7.9	25.4	44	11.9	57.9	48.4	VUH-934P-3.2								
	3				57.6											VUH-934P-3							
NPTめねじ	1/8				47.8	23.9										31.8	VUH-134PAN-S						
	6.35				4.4	0.37										57.6	28.7	38.4	9.7	35.1	13.5	63.5	51.4
V-Lok	6															59.4	29.7	39.1	VUH-934P-6				
NPTめねじ	8				41.1	20.6										30.2	VUH-934P-8						
	1/8		65.5	32.8	45.5	VUH-134PAN																	
V-Lok	9.52		6.4	0.73	66	33	45.7	14	12.7	47.8	64	19.8	75.4	61.7		VUH-934P-9.52							
	12.7				71.1	35.6	48.3									VUH-934P-12.7-S							
	10				71.1	35.6	48.3									VUH-934P-10							
	12				53.8	26.9	39.6									VUH-934P-12-S							
NPTめねじ	1/4		9.5	1.8	76.2	38.1	57.2	19.1	76.2	76.2	26.2	99.3	97.4	VUH-134PBN									
	12.7	VUH-934P-12.7																					
V-Lok	19.05	96.5												48.3	67.3	VUH-934P-19.05							
	12	VUH-934P-12																					
NPTめねじ	18	76.2												38.1	57.2	VUH-934P-18							
	3/8	98.6												VUH-134PCN									
1/2	VUH-134PDN																						

※：準備中

品番

VUH — 934P — 6 — PK — BH
① ② ③ ④ ⑤ ⑥

① 基本型式

VUH : VEE タイプ システム
 VUN : レギュレーティングタイプ システム ※
 (VUD : ソフトシールタイプ システム) ※

⑤ パッキン材質

(表記なし) : PTFE
 PK : PEEK ※
 PA : PFA ※
 PE : ポリエチレン ※

② 接続形式

0 : V-Lok アングル タイプ ※
 1 : ねじ込み グローブ タイプ
 3 : ねじ込み アングル タイプ ※
 9 : V-Lok グローブ タイプ

⑥ ハンドル形状

(表記なし) : 丸ハンドル
 BH : バーハンドル タイプ

③ 設計圧力

34.4 MPa

④ 接続サイズ

3 : 3mm V-Lok ※
 6 : 6mm V-Lok
 8 : 8mm V-Lok
 10 : 10mm V-Lok
 12 : 12mm V-Lok
 12-S : 12mm V-Lok (ボディサイズ小) ※
 3.2 : 3.2mm V-Lok
 6.35 : 6.35mm V-Lok
 9.52 : 9.52mm V-Lok
 12.7 : 12.7mm V-Lok
 12.7-S : 12.7mm V-Lok (ボディサイズ小)
 19.05 : 19.05mm V-Lok

継手サイズに対し、ボディサイズが
 2種類ある場合、小さいサイズに対し、
 継手サイズの後にSが付きます。

Ex.) 12-S、12.7-S、AN-S

AN : 1/8NPT めねじ ※
 AN-S : 1/8NPT めねじ (ボディサイズ小) ※
 BN : 1/4NPT めねじ
 CN : 3/8NPT めねじ
 DN : 1/2NPT めねじ

※ : 準備中

黄銅製 ニードルストップ バルブ

識別カラーハンドル、パネルマウント式

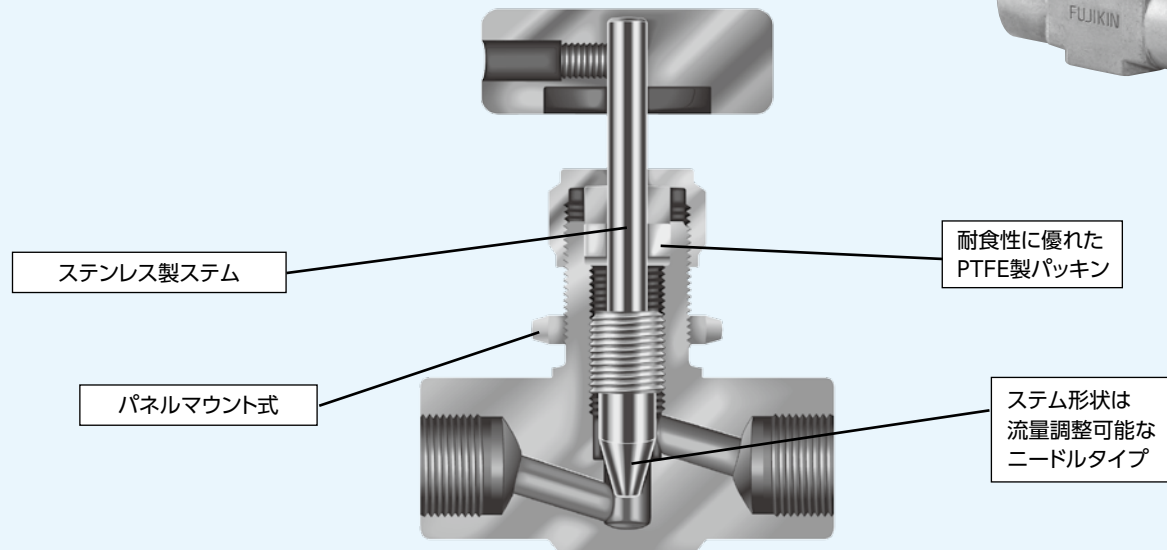

特長

- ① ボンネットレス形のため、コンパクトでかつボンネットリークがありません。
- ② 操作性を重視した設計により、ハンドルトルクが低く開閉が容易に行えます。
- ③ ステム形状は、ニードルタイプですので、流量調整が可能です。

ハンドル色も豊富に取り揃えております。

標準色のブラックの他、ブルー、レッド、グリーンの3色をオプション販売しております。

※ 流体の種類による色別、配管ラインによる色別にご好評頂いております。

技術の進歩のために、使用材料、寸法などは予告なく多少変更することがありますのであらかじめご了承下さい。

品番表示方法

ねじ込み式

PDS-15B-SH-R

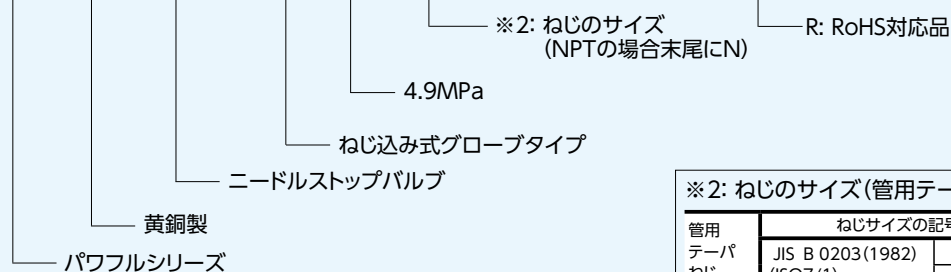

※2: ねじのサイズ(管用テーパねじの場合)

管用 テーパ ねじ	ねじサイズの記号		A	B	C	D
	JIS B 0203 (1982) (ISO7/1)	おねじ めねじ	R1/8 Rc1/8	R1/4 Rc1/4	Rc3/8 R3/8	R1/2 Rc1/2

ねじの呼びに関してはJIS B 0203(1982)(ISO7/1)に従っております。

構成

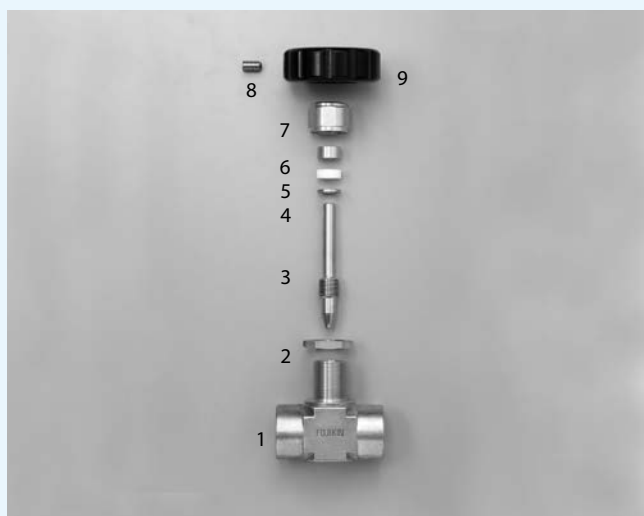

部品構成表

部品番号	部品名	材質
1	ボディ ※	C3771B
2	パネルナット	C3604B
3	ステム ※	SUS303 または SUS316 ※1
4	ハメ輪	SUS316
5	グランドパッキン ※	PTFE
6	パッキン押え	C3604B
7	グランドナット	C3604B
8	六角穴付止めねじ	SUS304 相当
9	ハンドル ※2	A5056B

※: 接液部品

使用流体: エアー、窒素、ヘリウム等の不活性ガス並びに接液部品を腐食させないガス及び液体。

※1: SUS材は、ASTM規格材(SUS同等材)を使用する場合があります。

※2: ハンドル色の標準は、ブラックとなっております。

ハンドルには、銘板(材質:テトロン)をはりつけております。

水道用に黄銅製バルブをご使用になられると、ランゲリア指数の関係で、早期にシート部の侵食が現れると予想されますので、ステンレス鋼製バルブのご使用をお勧めします。

引用:日本バルブ工業会出版「EC製黄銅給水せんに関する調査研究報告書」

黄銅製 4.9 MPa POWERFULL SERIES ニードルストップ バルブ

ねじ込み式

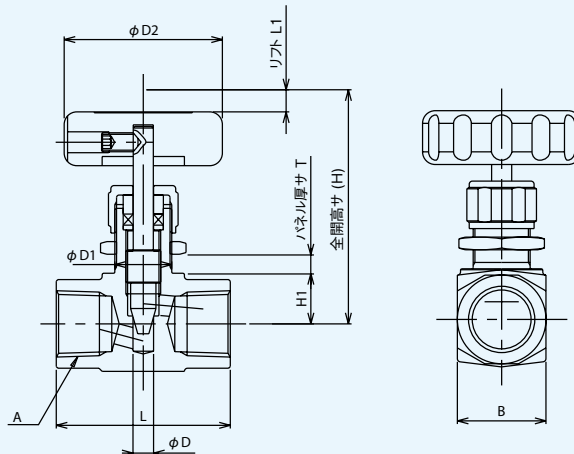

フジキンCADデータサービスよりダウンロードできます。http://www.fujikin.co.jp/cad_s/

●寸法表

UNIT(mm)

呼び径 (B)	オリフィス D	面間距離 L	接続部 A	パネル取付部		全開高サ H	リフト L1	ハンドル径 D2	ボディ厚サ B	パネル厚サ T		Cv値 MAX.	質量 約 (kg)	品番
				D1	H1					MIN.	MAX.			
1/8	5	40	Rc 1/8	13.2	10.5	55	4	40	18.5	2	6	0.3	0.2	PDS-15A-SH-R
1/4	6.5	45	Rc 1/4	18.5	14	71	6	50	21	2	8	0.55	0.3	PDS-15B-SH-R
3/8	6.5	50	Rc 3/8	18.5	16	73	6	50	28	2	8	0.7	0.4	PDS-15C-SH-R
1/2	6.5	55	Rc 1/2	18.5	16	73	6	50	28	2	8	0.9	0.4	PDS-15D-SH-R

●温度・圧力線図

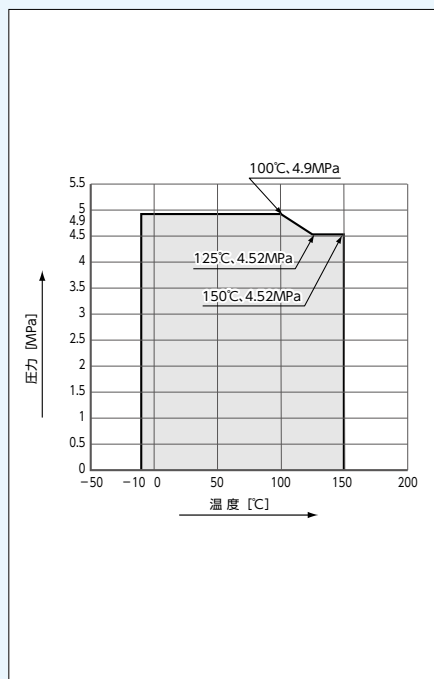

●Cv値曲線

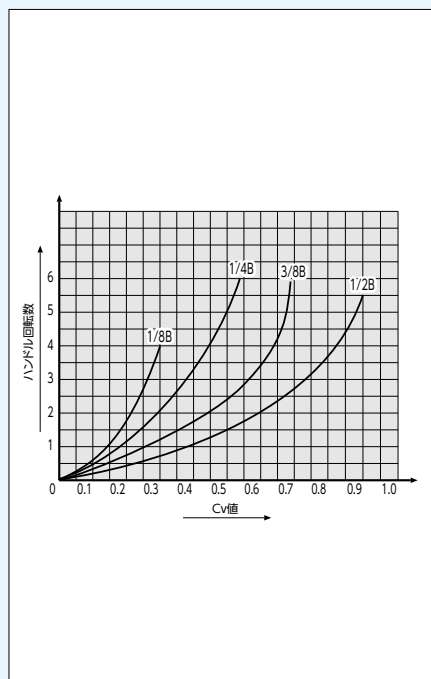

●仕様

最高使用圧力 (MPa)	使用温度範囲 (°C)
4.9 ※1,2	-10~+150

- ※1: 温度・圧力線図をご参照下さい。
 ※2: 水素ガス、ヘリウムガス、毒性ガスに使用される場合及び真空状態にて使用される場合には事前にご相談下さい。
 使用流体: エア、窒素、ヘリウム等の不活性ガス並びに接液部品を腐食させないガス及び液体。

●パネルマウント方法

- パネル取付けの際には、下記の手順で行って下さい。
- ①パネル穴を図面寸法より0~0.5mm大きめに開けて下さい。
 - ②ハンドルの六角穴付止めねじを六角レンチで緩めてハンドルを取外して下さい。
 - ③グラウンドナット及びパネルナットを取外して下さい。
 - ④パネルにバルブを取付けてパネルナットで十分に固定し、グラウンドナット及びハンドルを取付けて下さい。
 - ⑤グラウンドナットは、スパナまたはモンキーレンチで、下記のトルクで締付けて下さい。

●グラウンドナット締付トルク(参考値)

呼び径 (B)	締付トルク (N・m)
1/8	8
1/4	18
3/8	18
1/2	18

技術の進歩のために、使用材料、寸法などは予告なく多少変更することがありますのであらかじめご了承下さい。

黄銅製 2 MPa POWERFULL SERIES パワフルロック式 ミニチュアバルブ

品番表示方法

P DWV P-6 B-R

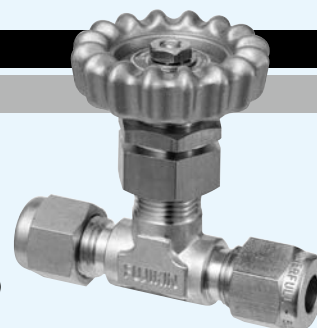
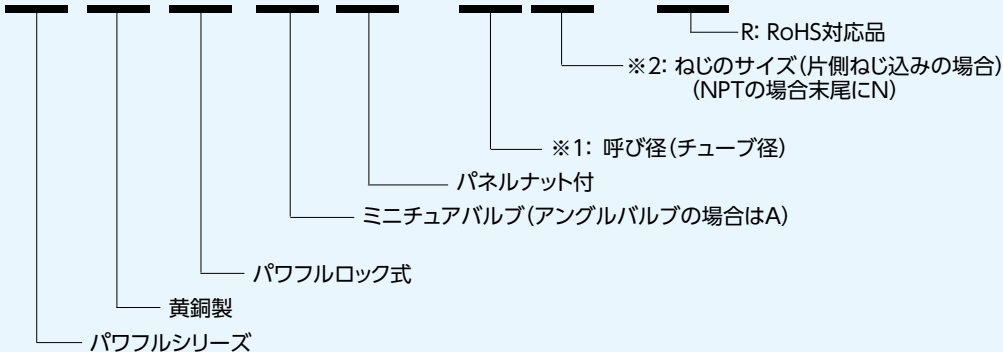

※1: 呼び径 (チューブ径)

	インチサイズ	ミリサイズ
呼び径 (チューブ径)	6.35: 接続部 φ6.35	6: 接続部 φ6
	9.52: 接続部 φ9.52	8: 接続部 φ8
	12.7: 接続部 φ12.7	10: 接続部 φ10 12: 接続部 φ12

※2: ねじのサイズ (管用テーパねじの場合)

管用 テーパ ねじ	ねじサイズの記号			
	A	B	C	
JIS B 0203(1982) (ISO7/1)	おねじ	R1/8	R1/4	Rc3/8
	めねじ	Rc1/8	Rc1/4	R3/8

ねじの呼びに関してはJIS B 0203(1982) (ISO7/1)に従っております。

構成

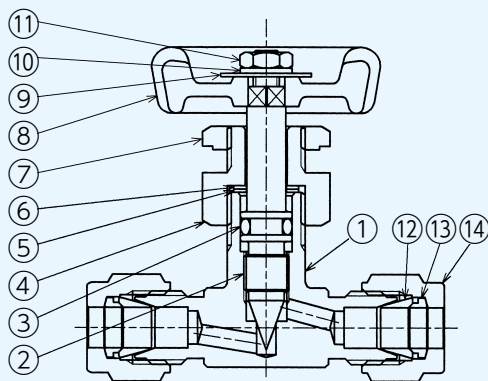

部品構成表

部品番号	部品名	材質
1	ボディ ※	C3771B
2	ステム ※	SUS304または303 ※3 ※4
3	Oリング ※	ニトリルゴム
4	パネル受台	C3604B
5	ハメ輪	A5052P
6	シートパッキン	ナイロン
7	パネルナット	C3604B
8	ハンドル	ADC12
9	銘板	A5052P
10	座金	SK85 (Ni メッキ)
11	六角ナット	C3604B
12	フロントリング	C3602B
13	バックリング	C3602B
14	ナット	C3604B

※: 接液部品

使用流体: エア、窒素、ヘリウム等の不活性ガス並びに接液部品を腐食させないガス及び液体。

※3: 継手呼び径9.52以上、管用ねじ呼び径3/8B以上のものはC3604B

※4: SUS材は、ASTM規格材 (SUS同等材) を使用する場合があります。

水道用に黄銅製バルブをご使用になられると、ランゲリア指数の関係で、早期にシート部の侵食が現れると予想されますので、ステンレス鋼製バルブのご使用をお勧めします。

引用: 日本バルブ工業会出版「EC製黄銅給水せんに関する調査研究報告書」

黄銅製 2 MPa POWERFULL SERIES ミニチュアバルブ

パワフルロック式

呼び径 6, 6.35, 8 タイプ

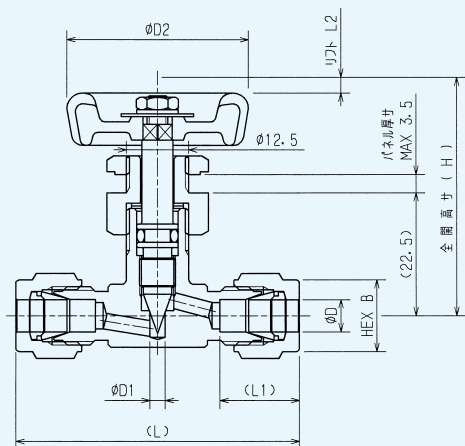

呼び径 9.52, 10, 12, 12.7 タイプ

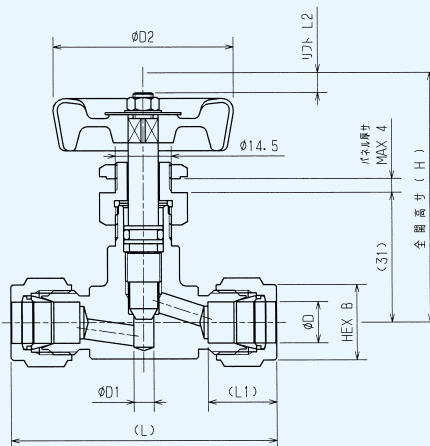

フジキンCADデータサービスよりダウンロードできます。http://www.fujikin.co.jp/cad_s/

●寸法表(インチサイズ)

UNIT(mm)

呼び径 D	D1	D2	L	L1	L2	B	H	品番
6.35	3	35	54.8	15.4	3	14	45	PDWVP-6.35-R
9.52	5	45	66.4	17.2	5	17	62	PDWVP-9.52-R
12.7	5	45	78.6	23	5	22	62	PDWVP-12.7-R

●寸法表(ミリサイズ)

UNIT(mm)

呼び径 D	D1	D2	L	L1	L2	B	H	品番
6	3	35	54.5	15.2	3	14	45	PDWVP-6-R
8	3	35	58.9	16.2	3	16	45	PDWVP-8-R
10	5	45	65.9	17	5	19	62	PDWVP-10-R
12	5	45	77.6	22.5	5	22	62	PDWVP-12-R

ミリサイズとインチサイズのサイズ識別について

外観から容易に識別するため、接続継手部ミリサイズのナットのふちを、段肩おとしております。ナットにサイズを刻印表示しております。

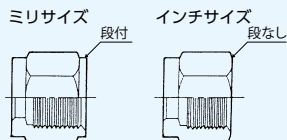

●温度・圧力線図

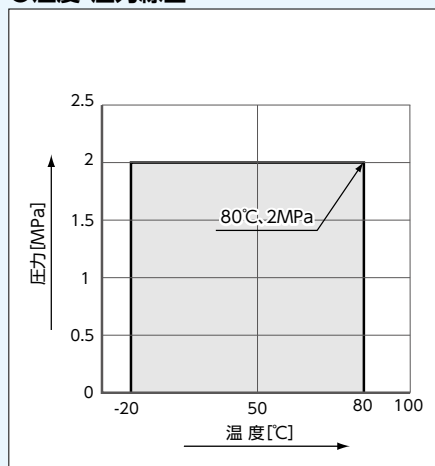

●Cv値曲線

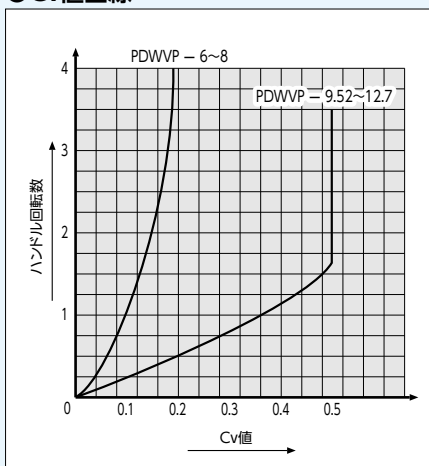

●仕様

最高使用圧力 (MPa)	使用温度範囲 (°C)
2	-20~+80 ※

※: スチームトレース用として、最高使用温度200°Cのものも製作できます。詳しくは弊社にお問合せ下さい。
使用流体: エア、窒素、ヘリウム等の不活性ガス並びに接液部品を腐食させないガス及び液体。

●パネルマウント方法

- パネル取付けの際には、下記の手順で行って下さい。
- ① パネル穴を図面寸法より0~0.5mm大きめに開けて下さい。
 - ② ハンドルの六角ナットをスパナまたはモンキーレンチで緩めてハンドルを取外して下さい。
 - ③ パネルナットを取外して下さい。
 - ④ パネルにバルブを取付けてパネルナットで十分に固定して下さい。
 - ⑤ ハンドルを取付けて下さい。

※技術の進歩のために、使用材料、寸法などは予告なく多少変更することがありますのであらかじめご了承下さい。

黄銅製 2 MPa POWERFULL SERIES ミニチュアバルブ

パワフルロック式

呼び径 6, 6.35, 8 タイプ

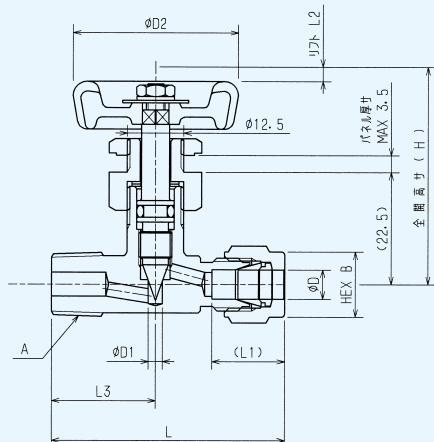

呼び径 9.52, 10, 12, 12.7 タイプ

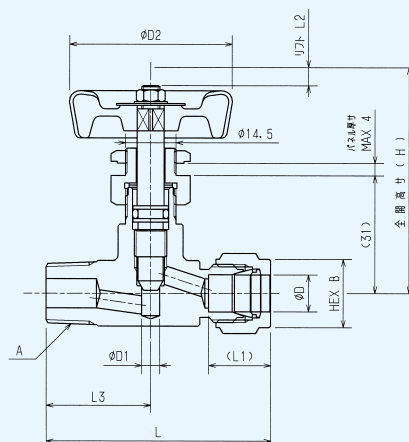

フジキンCADデータサービスよりダウンロードできます。http://www.fujikin.co.jp/cad_s/

●寸法表(インチサイズ)

UNIT(mm)

呼び径 D	A	D1	D2	L	L1	L2	L3	B	H	品番
6.35	R1/8	3	35	47.4	15.4	3	20	14	45	PDWVP-6.35A-R
6.35	R1/4	3	35	49.4	15.4	3	22	14	45	PDWVP-6.35B-R
9.52	R1/4	5	45	62.1	17.2	5	29	17	62	PDWVP-9.52B-R
9.52	R3/8	5	45	62.1	17.2	5	29	17	62	PDWVP-9.52C-R
12.7	R1/4	5	45	68.3	23	5	29	22	62	PDWVP-12.7B-R
12.7	R3/8	5	45	68.3	23	5	29	22	62	PDWVP-12.7C-R

●寸法表(ミリサイズ)

UNIT(mm)

呼び径 D	A	D1	D2	L	L1	L2	L3	B	H	品番
6	R1/8	3	35	47.2	15.2	3	20	14	45	PDWVP-6A-R
6	R1/4	3	35	49.2	15.2	3	22	14	45	PDWVP-6B-R
8	R1/8	3	35	49.5	16.2	3	20	16	45	PDWVP-8A-R
8	R1/4	3	35	51.5	16.2	3	22	16	45	PDWVP-8B-R
10	R1/4	5	45	61.9	17	5	29	19	62	PDWVP-10B-R
10	R3/8	5	45	61.9	17	5	29	19	62	PDWVP-10C-R
12	R1/4	5	45	67.8	22.5	5	29	22	62	PDWVP-12B-R
12	R3/8	5	45	67.8	22.5	5	29	22	62	PDWVP-12C-R

●温度・圧力線図

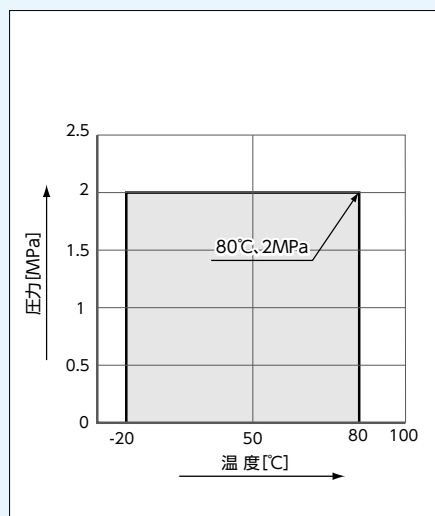

●Cv値曲線

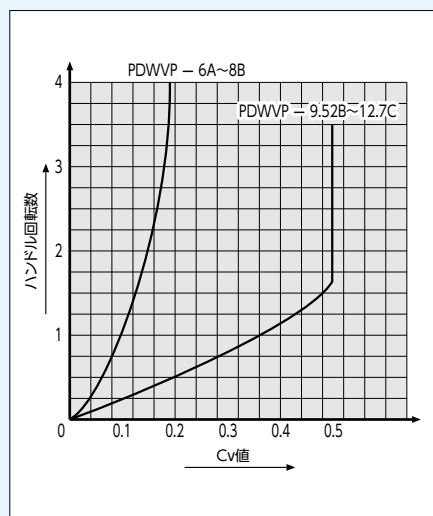

●仕様

最高使用圧力 (MPa)	使用温度範囲 (°C)
2	-20~+80 ※

※: スチームトレース用として、最高使用温度200°Cのものも製作できます。詳しくは弊社にお問合せ下さい。
使用流体: エア、窒素、ヘリウム等の不活性ガス並びに接液部品を腐食させないガス及び液体。

●パネルマウント方法

- パネル取付けの際には、下記の手順で行って下さい。
- ①パネル穴を図面寸法より0~0.5mm大きめに開けて下さい。
 - ②ハンドルの六角ナットをスパナまたはモンキーレンチで緩めてハンドルを取外して下さい。
 - ③パネルナットを取外して下さい。
 - ④パネルにバルブを取付けてパネルナットで十分に固定して下さい。
 - ⑤ハンドルを取付けて下さい。

技術の進歩のために、使用材料、寸法などは予告なく多少変更することがありますのであらかじめご了承下さい。

マニホールドバルブ

特長

1. 様々なタイプの2バルブ、3バルブ、5バルブのフジキン計装用マニホールドがあります。
2. 2バルブマニホールドは静圧及び液面計用に、3バルブマニホールド及び5バルブマニホールドは、差圧用に設計されています。
3. マニホールド内の流れは、ステンレス鋼製ストップバルブによって制御されます。
4. 各バルブは、マニホールド上の位置に応じて、圧力のブロック、ベント、均圧という異なる機能を有します。
これらすべての機能は、
小型ボンネットストップバルブ(マニホールドオリフィス径: 3.2mm)、
大型ボンネットストップバルブ(マニホールドオリフィス径: 4mm)
の2台のストップバルブによって制御されます。
5. エンドコネクションは、1/2NPTめねじタイプ、計器取付側MSSフランジタイプなどがあります。(P149を参照下さい。)
6. ボンネットはロックプレートによりボディから緩むのを防止しています。(標準)
(ピンロックタイプもあります。P149を参照下さい。)
7. グランドパッキン材質はPTFE です。(オプションで、グラファイトパッキンタイプもあります。)
8. バルブの識別のために、機能毎に色分けをしています。(カラーキャップ付)
それぞれ、BLOCK: 青、BLEED: 赤、EQUALIZE: 緑 としています。

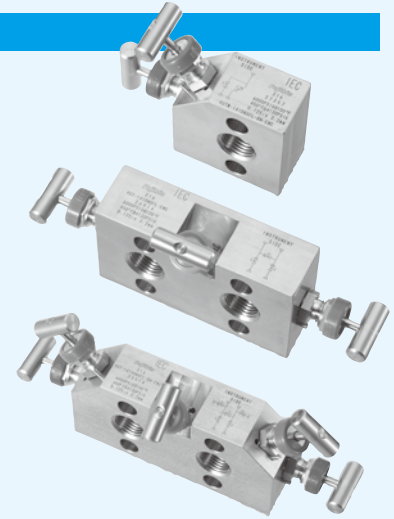

上部構造

小型ボンネットストップバルブ

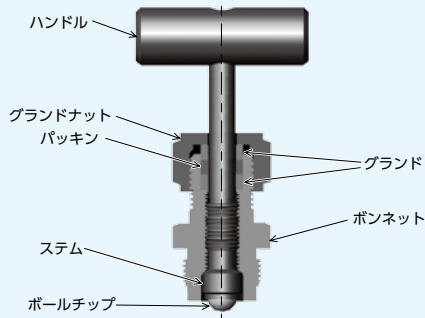

部品名	材質
ハンドル	ASTM A276 304
グランドナット	ASTM A276 316
パッキン	PTFE
グランド	ASTM A276 316
ボンネット	ASTM A479 316
ステム	ASTM A276 316
ボールチップ	ASTM A276 316

大型ボンネットストップバルブ

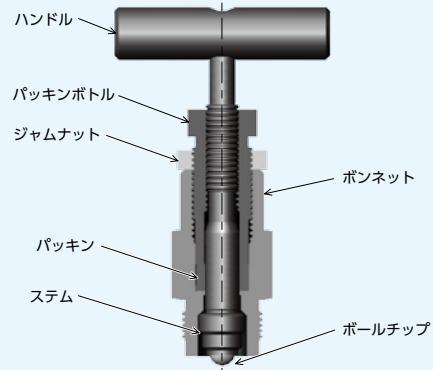

部品名	材質
ハンドル	ASTM A276 304
ジャムナット	ASTM A276 304
パッキンボルト	ASTM A276 316
ボンネット	ASTM A479 316
パッキン	PTFE
ステム	ASTM A276 316
ボールチップ	ASTM A276 316

注: ASTM A276材は、SUS(ASTM A276同等材)を使用する場合があります。

仕様

温度・圧力線図

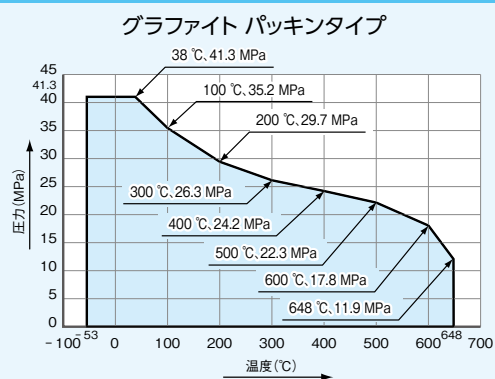
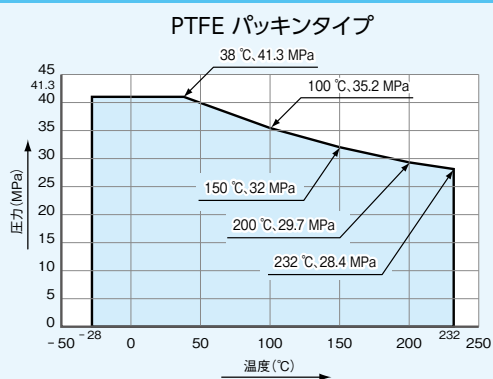

使用流体

エア、窒素、ヘリウム等の不活性ガス並びにバルブの接液部品を腐食させないガス及び液体。

構造及び材質

小型マニホールドバルブ

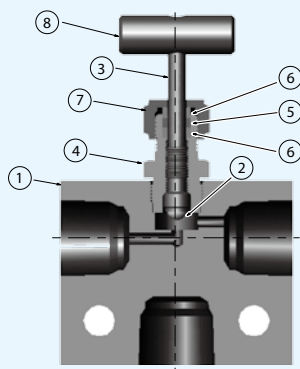

大型マニホールドバルブ

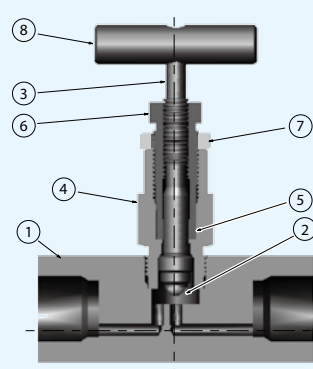

No.	部品名	材質
1	ボディ	※ ASTM A479 316
2	ボールチップ	※ ASTM A276 316
3	ステム	※ ASTM A276 316
4	ボンネット	※ ASTM A479 316
5	パッキン	※ PTFE
6	グランド	※ ASTM A276 316
6	グランドナット	ASTM A276 304
8	ハンドル	ASTM A276 304

※: 接液部品

注: ASTM A276材は、SUS(ASTM A276同等材)を使用する場合があります。

No.	部品名	材質
1	ボディ	※ ASTM A479 316
2	ボールチップ	※ ASTM A276 316
3	ステム	※ ASTM A276 316
4	ボンネット	※ ASTM A479 316
5	パッキン	※ PTFE
6	パッキンボルト	ASTM A276 316
7	ジャムナット	ASTM A276 304
8	ハンドル	ASTM A276 304

※: 接液部品

注: ASTM A276材は、SUS(ASTM A276同等材)を使用する場合があります。

寸法、フロー図及び品番

2バルブ マニホールド(ブロックバルブ1台、ベントバルブ1台からなる構造)

ダイレクトマウントタイプ

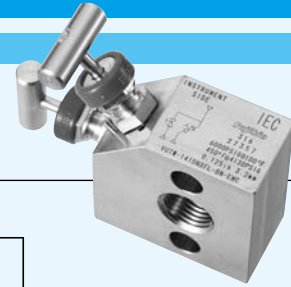

寸法

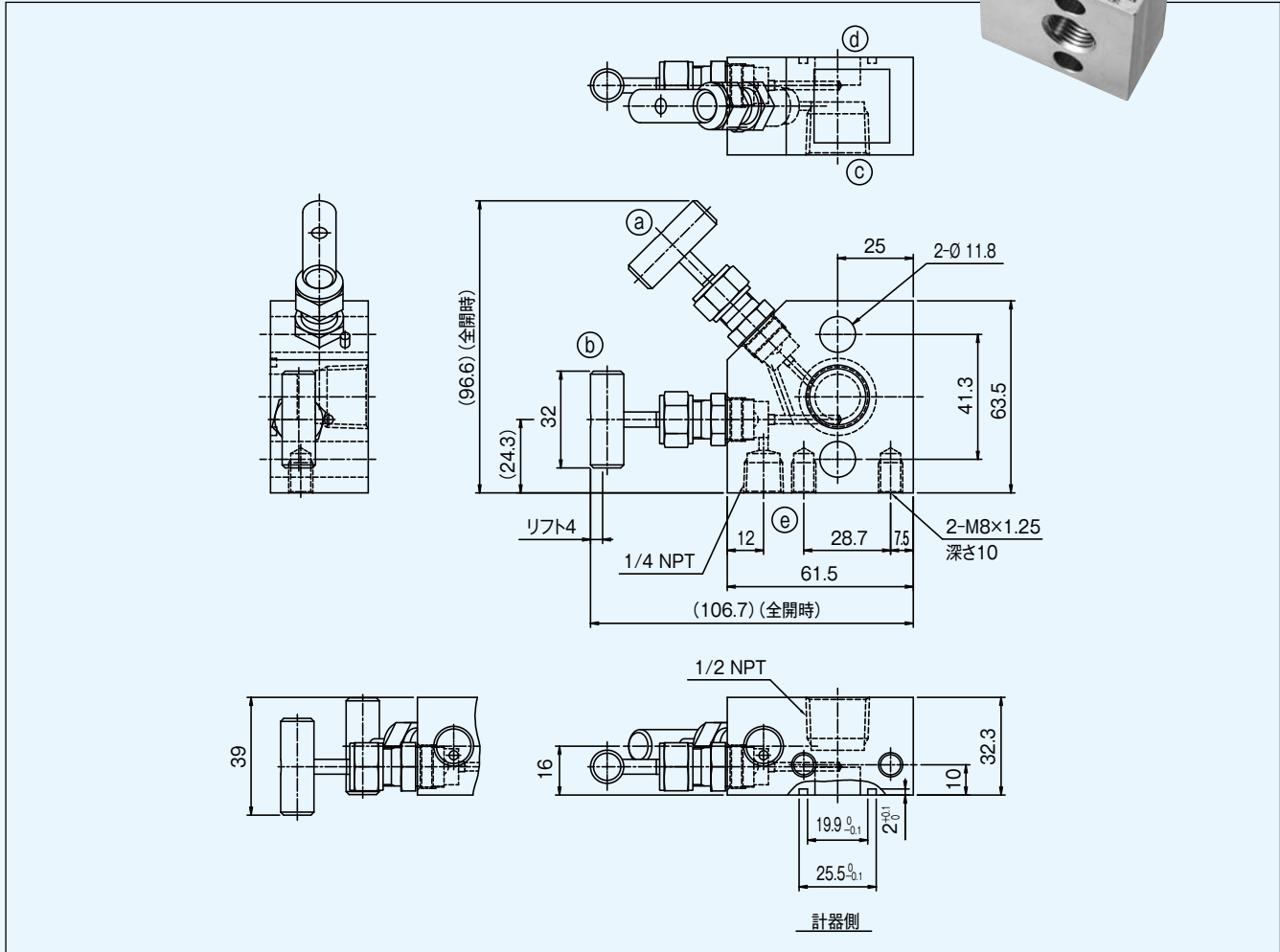

フロー図

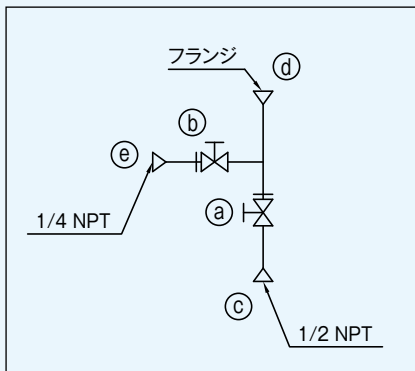

品番

- VUTW-141DN×FL-BN-EMC:
標準 (PTFE パッキン & ブラインドなしタイプ)
- VUTW-141DN×FL-BN-EMC-GR:
グラファイトパッキンタイプ
- VUTW-141DN×FL-BN-EMC-BL:
ベントポートプラグ付タイプ

備考

ガスケット及びボルトを製品に添付して出荷します。

寸法、フロー図及び品番

2バルブ マニホールド(ブロックバルブ1台、ブリードバルブ1台からなる構造)

リモートマウント(遠隔取付)タイプ

プロセス側接続、計器取付側接続共に1/2 NPTめねじ

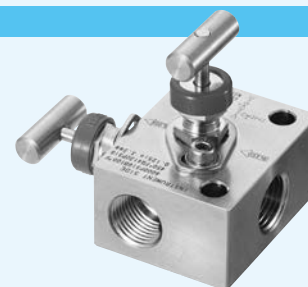

寸法

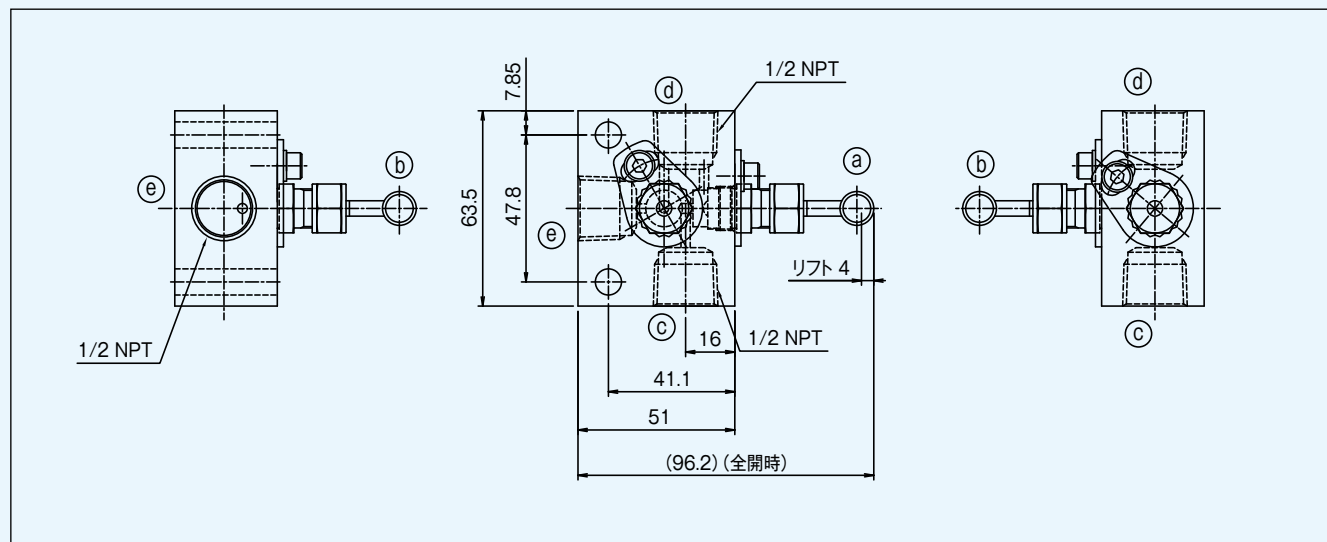

フロー図

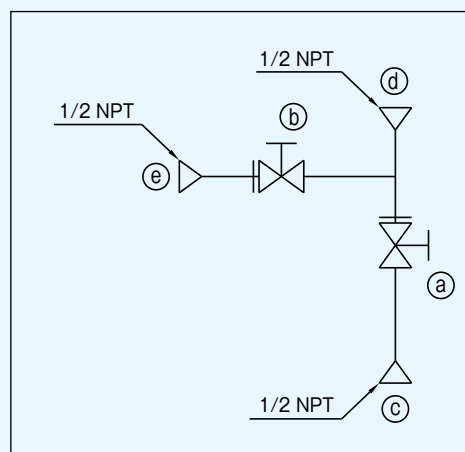

品番

- VUTW-141LDN:
標準 (PTFE パッキン & ブラインドなしタイプ)
- VUTW-141LDN-GR:
グラファイトパッキンタイプ
- VUTW-141LDN-BL:
ベントポートプラグ付タイプ

寸法、フロー図及び品番

2バルブ マニホールド(ブロックバルブ1台、ブリードバルブ1台からなる構造)

ダイレクトマウント(直接計器取付)タイプ

プロセス側接続 1/2 NPTめねじ、計器取付側接続 MSSフランジ

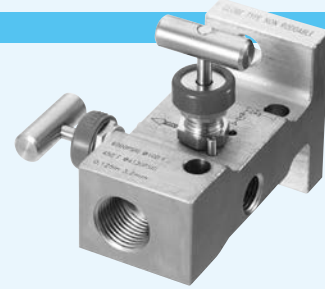

寸法

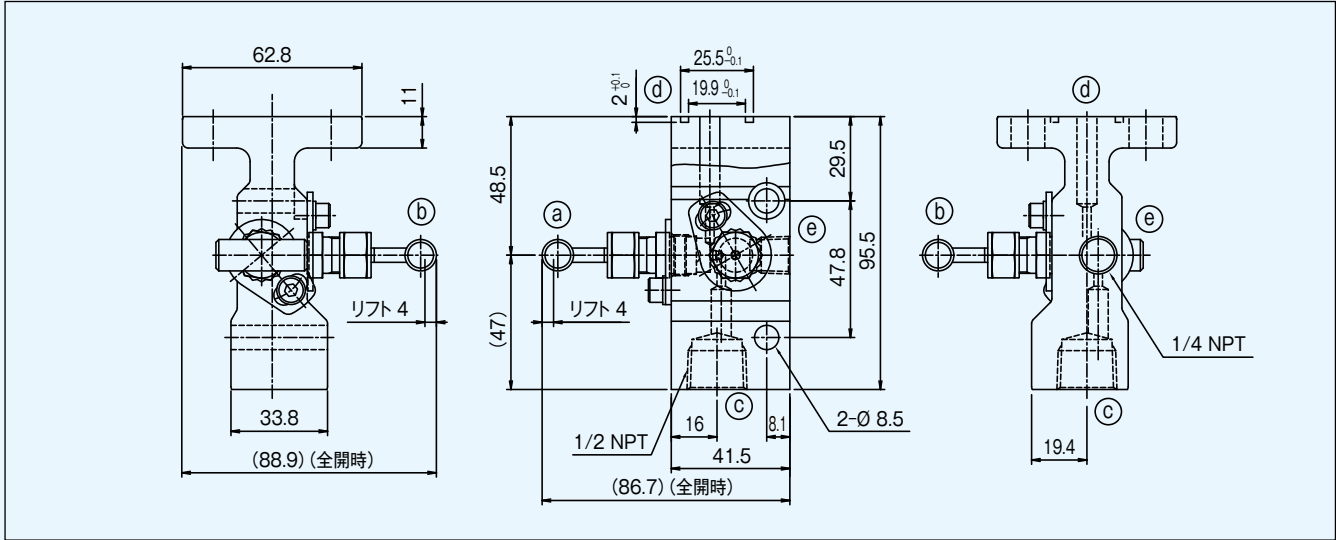

フロー図

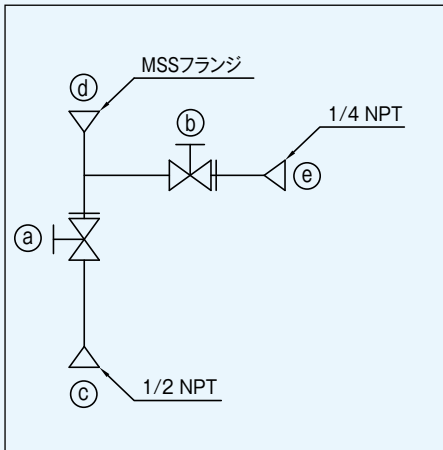

品番

- VUTW-141LDN×FL-BN:
標準 (PTFE パッキン & ブラインドなしタイプ)
- VUTW-141LDN×FL-BN-GR:
グラファイトパッキンタイプ
- VUTW-141LDN×FL-BN-BL:
ベントポートプラグ付タイプ

備考

ガスケット及びボルトを製品に添付して出荷します。

寸法、フロー図及び品番

3バルブ マニホールド(ブロックバルブ2台、均圧バルブ1台からなる構造)

ダイレクトマウントタイプ

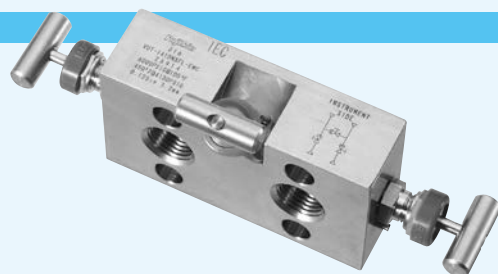

寸法

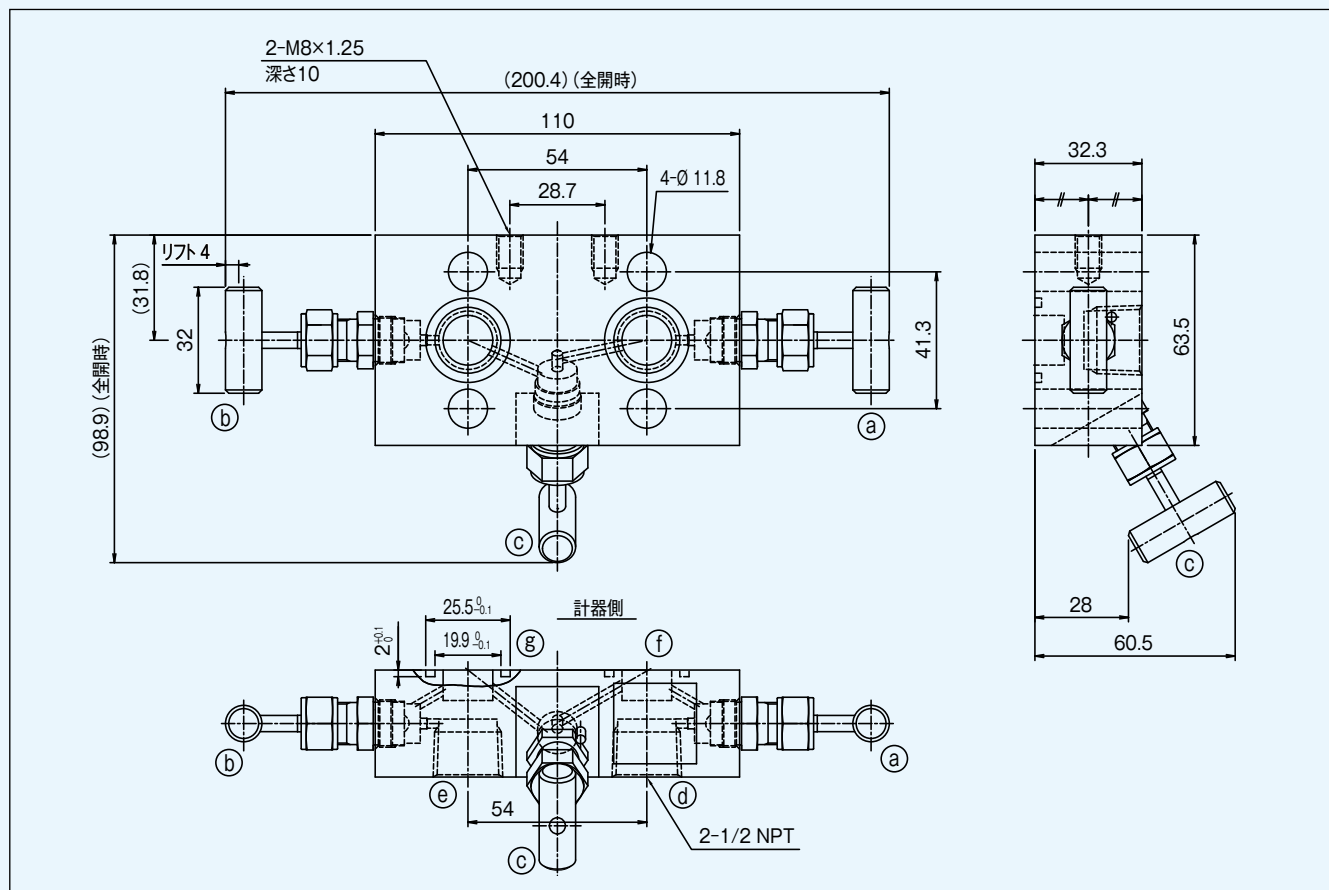

フロー図

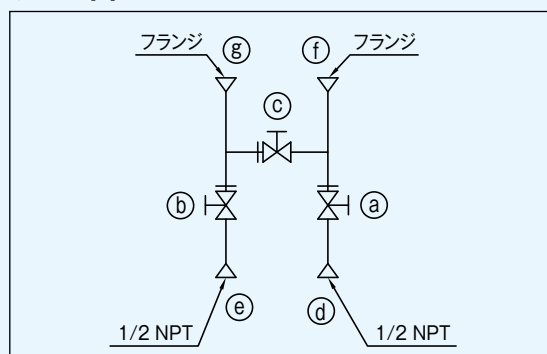

品番

- VUT-141DN×FL-EMC:
標準 (PTFE パッキン & ブラインドなしタイプ)
- VUT-141DN×FL-EMC-GR:
グラファイトパッキンタイプ

備考

ガスケット及びボルトを製品に添付して出荷します。

寸法、フロー図及び品番

3バルブ マニホールド(ブロックバルブ2台、均圧バルブ1台からなる構造)

リモートマウントタイプ

プロセス側接続、計器取付側接続共に1/2 NPTめねじ

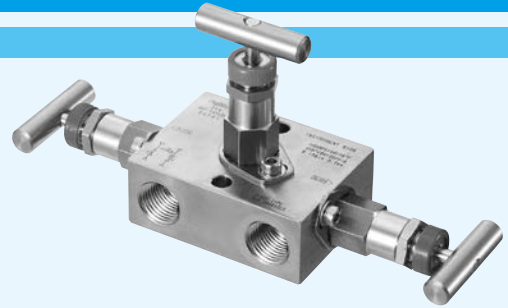

寸法

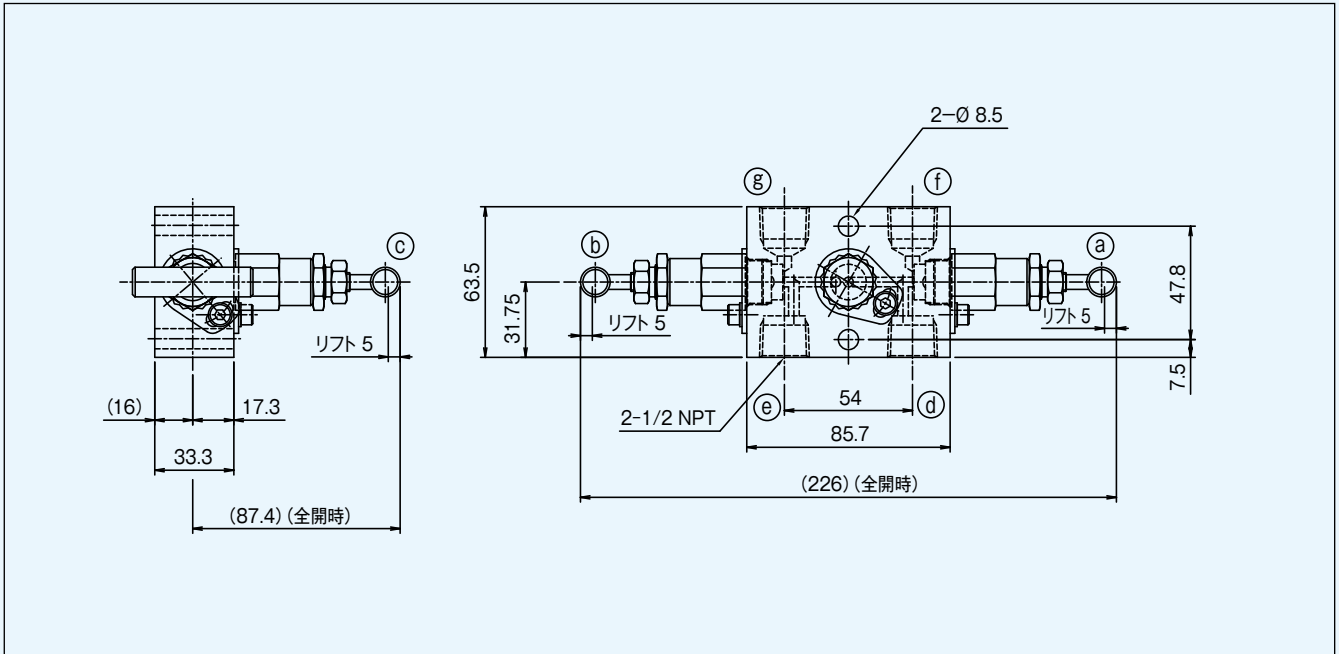

フロー図

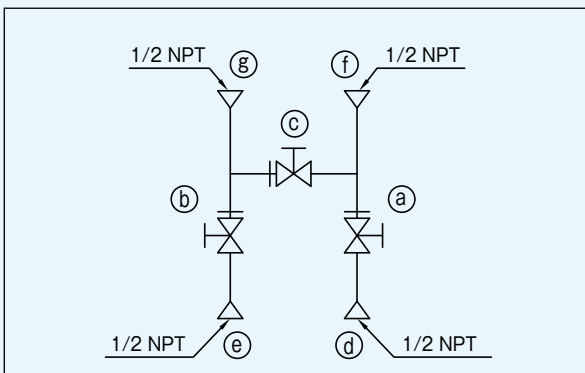

品番

- VUT-141LDN:
標準 (PTFE パッキン & ブラインドなしタイプ)
- VUT-141LDN-GR:
グラファイトパッキンタイプ

寸法、フロー図及び品番

3バルブ マニホールド(ブロックバルブ2台、均圧バルブ1台からなる構造)

ダイレクトマウントタイプ

プロセス側接続1/2NPTめねじ、計器取付側接続MSSフランジ

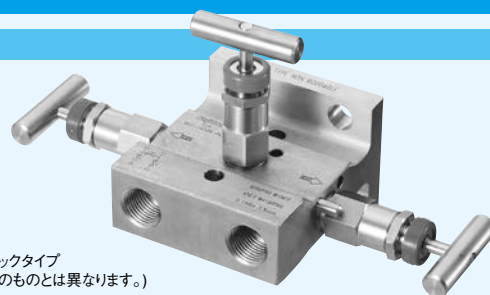

ピンロックタイプ
(下図のものとは異なります。)

寸法

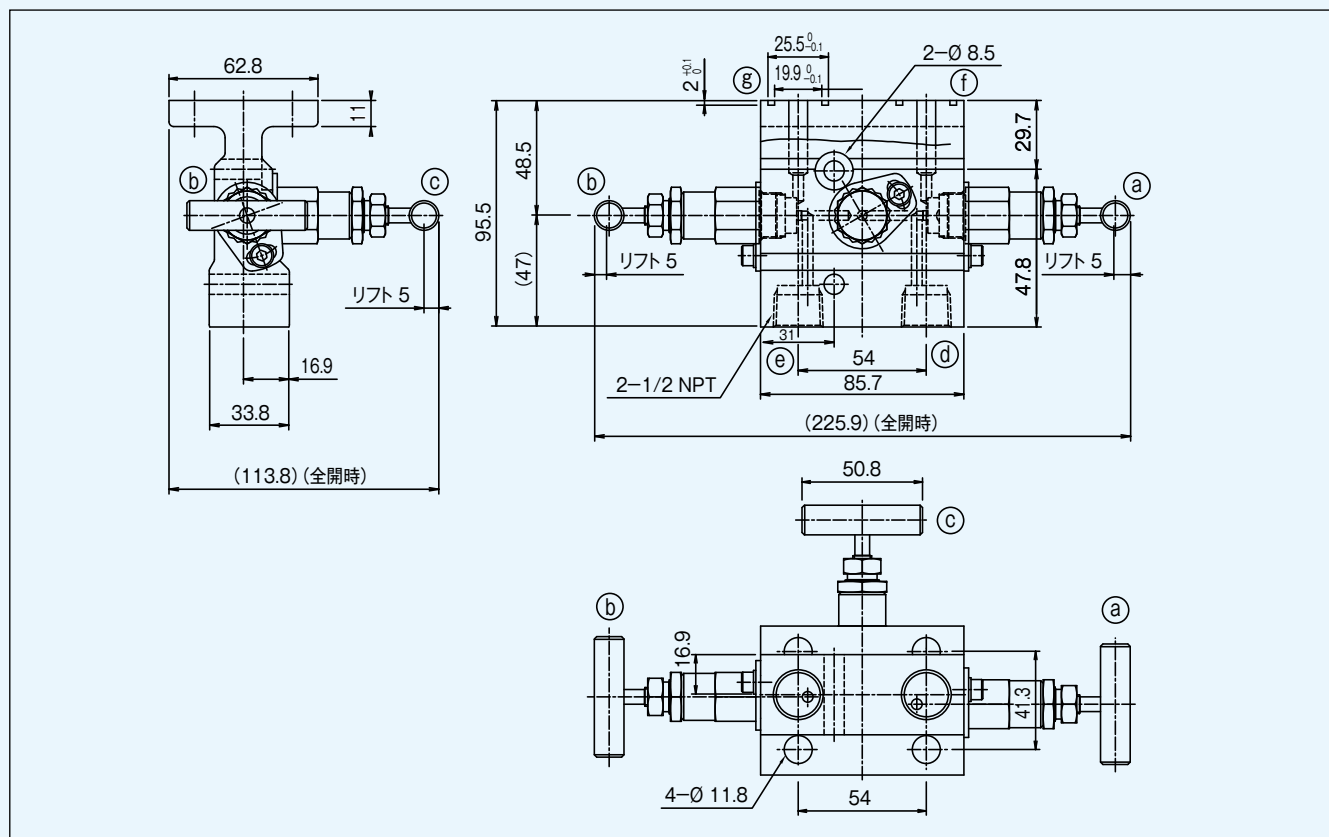

フロー図

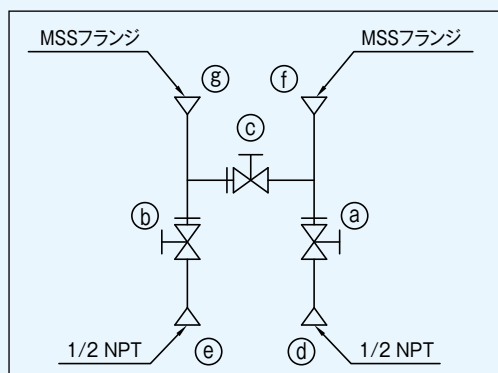

品番

- VUT-141LDN×FL:
標準 (PTFE パッキン & ブラインドなしタイプ)
- VUT-141LDN×FL-GR:
グラファイトパッキンタイプ

備考

ガスケット及びボルトを製品に添付して出荷します。

寸法、フロー図及び品番

5バルブ マニホールド(ブロックバルブ2台、均圧バルブ1台、ブリードバルブ 2台からなる構造)

ダイレクトマウントタイプ

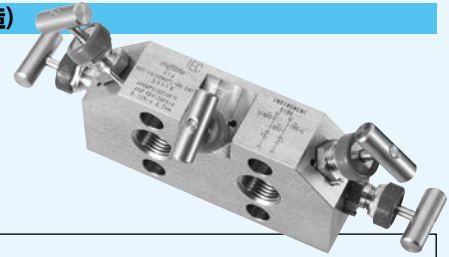

寸法

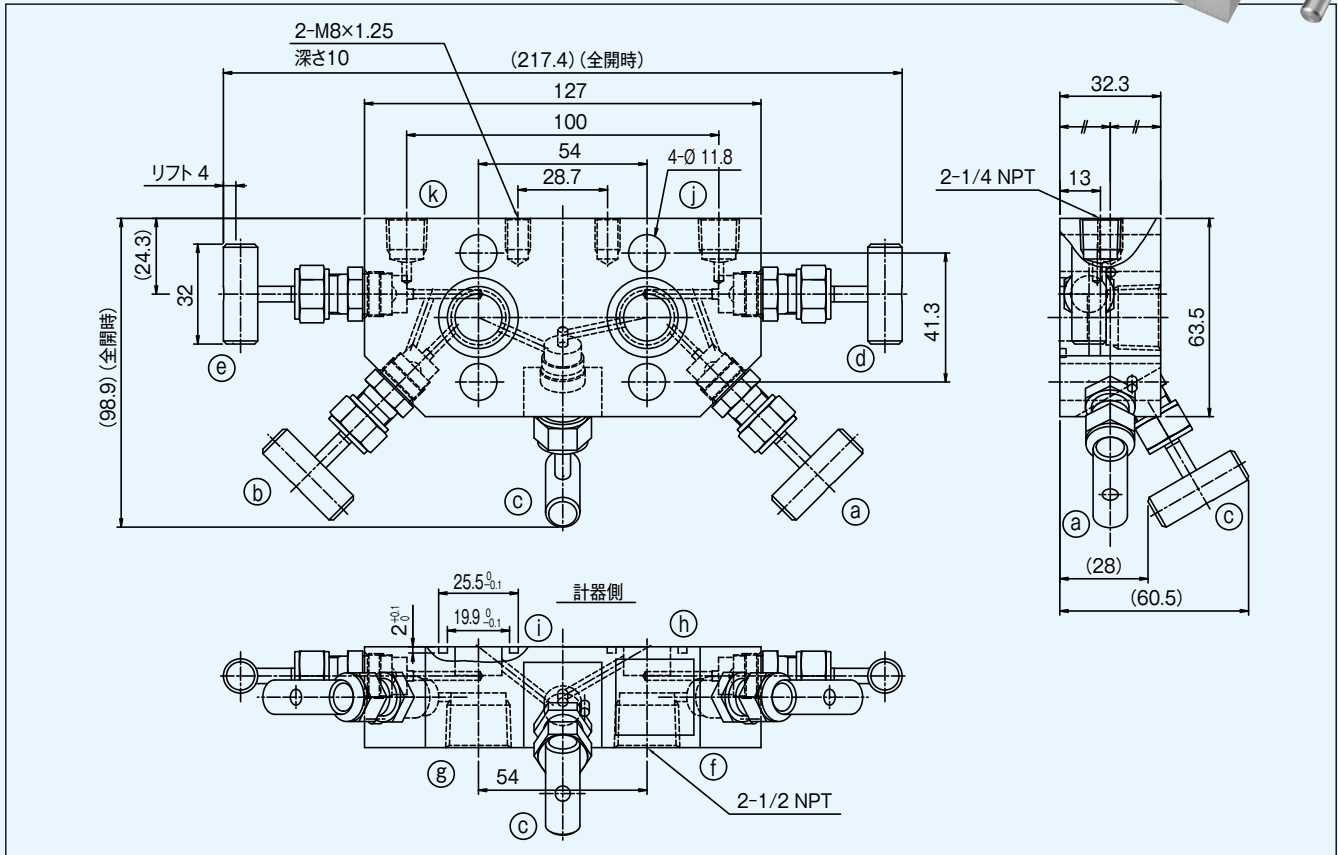

フロー図

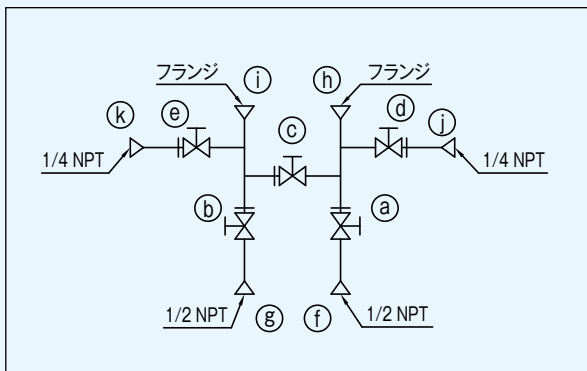

品番

- VUT-141VDN×FL-BN-EMC:
標準 (PTFE パッキン & ブラインドなしタイプ)
- VUT-141VDN×FL-BN-EMC-GR:
グラファイトパッキンタイプ
- VUT-141VDN×FL-BN-EMC-BL:
ベントポートプラグ付タイプ

備考

ガスケット及びボルトを製品に添付して出荷します。

寸法、フロー図及び品番

5バルブ マニホールド(ブロックバルブ2台、均圧バルブ1台、ブリードバルブ2台からなる構造)

リモートマウントタイプ

プロセス側接続、計器取付側接続共に1/2 NPTめねじ

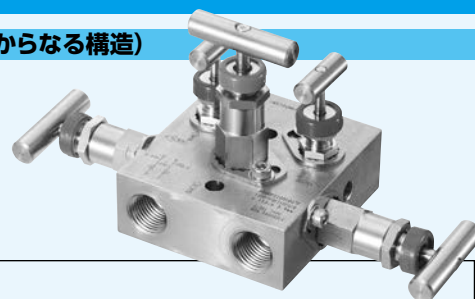

寸法

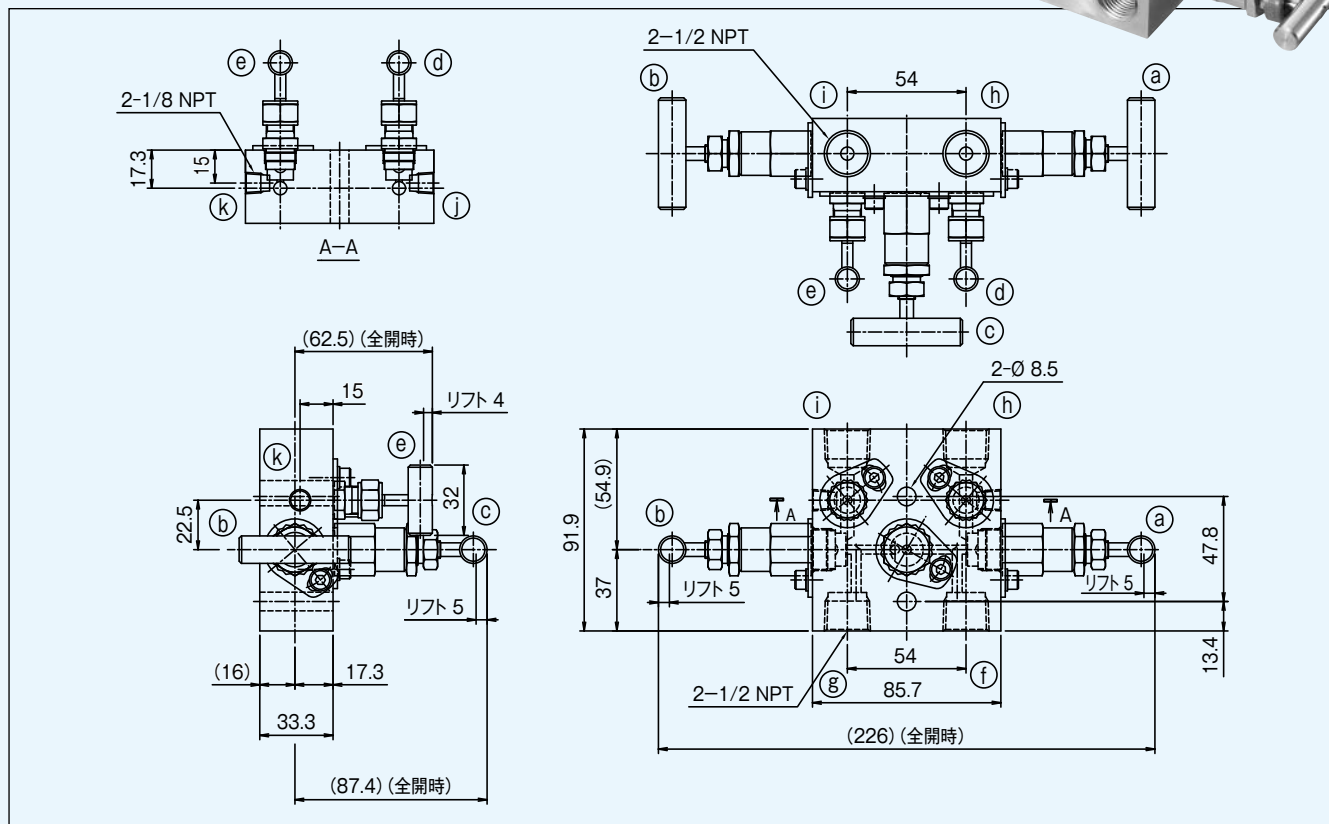

フロー図

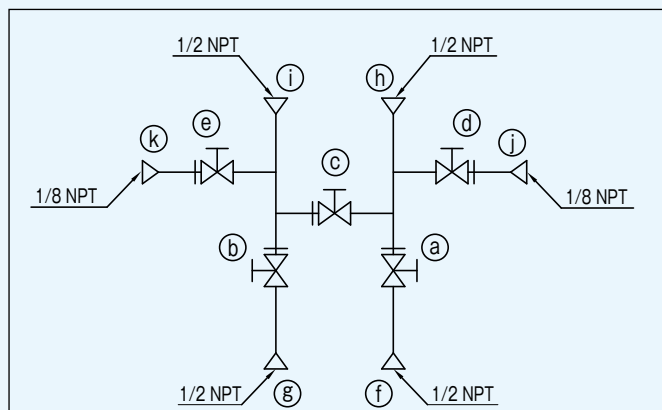

品番

- VUT-141LVDN-AN:
標準 (PTFE パッキン & ブラインドなしタイプ)
- VUT-141LVDN-AN-GR:
グラファイトパッキンタイプ
- VUT-141LVDN-AN-BL:
ベントポートプラグ付タイプ

寸法、フロー図及び品番

5バルブ マニホールド(ブロックバルブ2台、均圧バルブ1台、ブリードバルブ2台からなる構造)

ダイレクトマウントタイプ

プロセス側接続1/2 NPTめねじ、計器取付側接続MSSフランジ

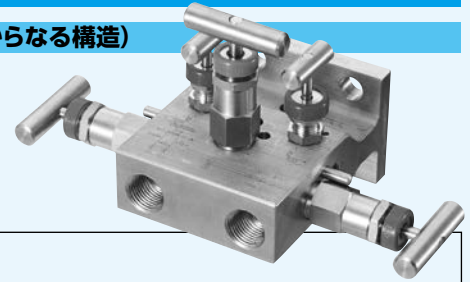

寸法

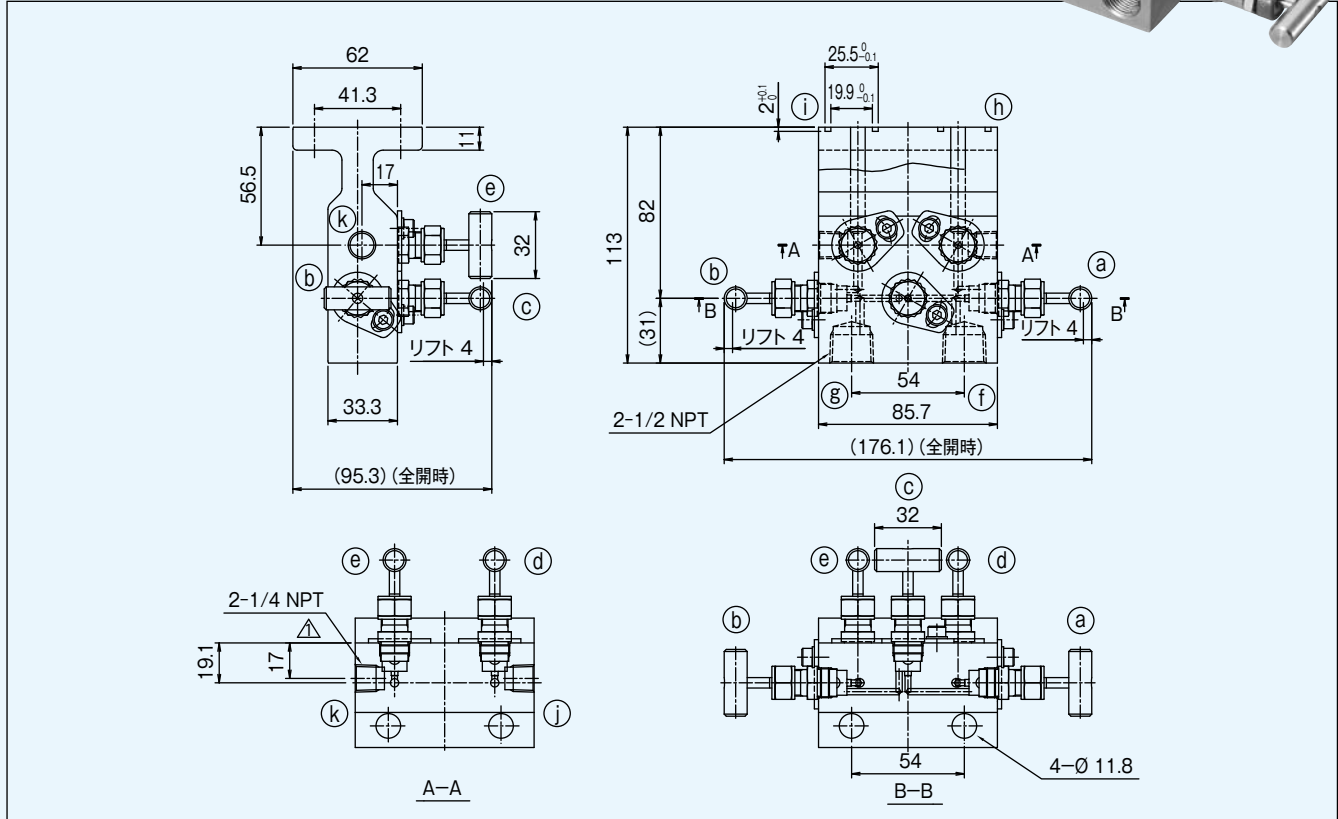

フロー図

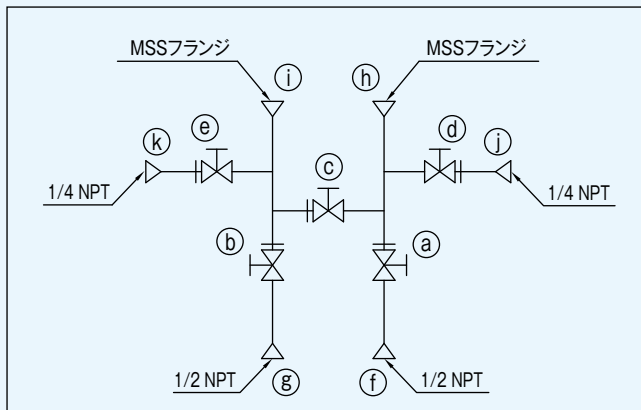

品番

- VUT-141LVDN × FL-BN-GUU
標準 (PTFE パッキン & ブラインドなしタイプ)
- VUT-141LVDN × FL-BN-GUU-GR:
グラファイトパッキンタイプ
- VUT-141LVDN × FL-BN-GUU-BL:
ベントポートプラグ付タイプ

備考

ガスケット2枚及びボルト4本を製品に添付して出荷します。

オプションパーツ

マニホールド ブラケットキット(リモートタイプマニホールド用) (2インチパイプ用)

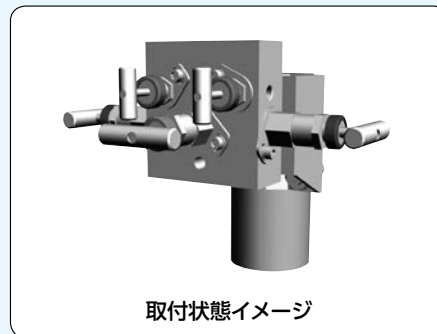
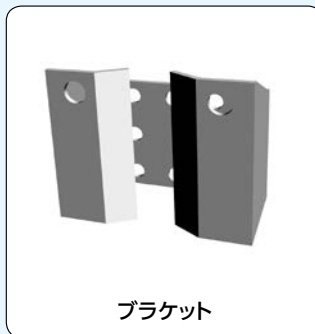
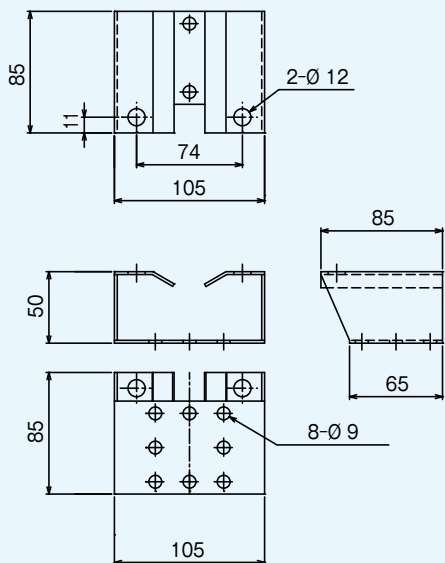

部品名	材質	数量	備考
ブラケット	SUS304	1	
Uボルト	SS400	1	MFZn, M10
パネ座金	SS400	2	MFZn, 呼び 10
六角ナット	SS400	2	MFZn, M10
六角ボルト	SS400	2	MFZn, M8 x 45
パネ座金	SS400	2	MFZn, 呼び 8
六角ナット	SS400	2	MFZn, M8 x 45

ブラケット、ブラケット固定用のUボルト、パネ座金、六角ナット、バルブ固定用の六角ボルト、パネ座金、六角ナットのセットとなります。

マニホールド ブラケットキット(ダイレクトマウントタイプマニホールド用) (-EMC タイプ) (2インチパイプ用)

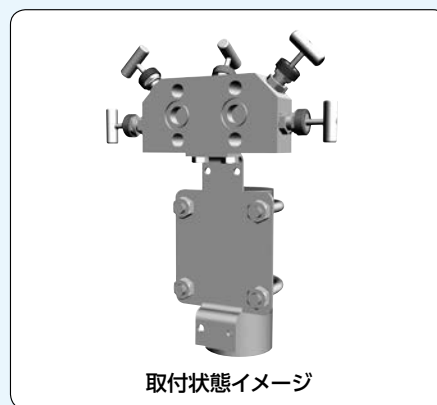
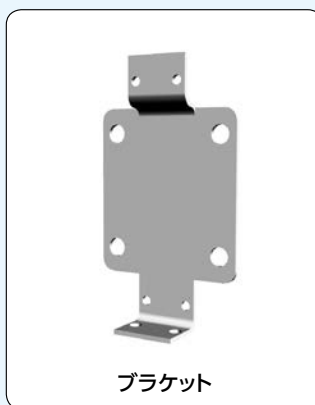
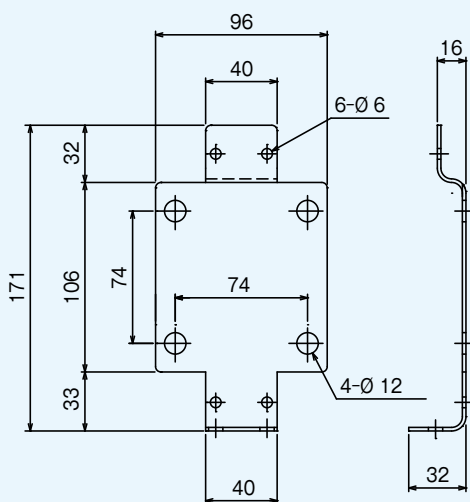

部品名	材質	数量	備考
ブラケット	SUS304	1	
Uボルト	SS400	2	MFZn, M10
パネ座金	SS400	4	MFZn, 呼び 10
六角ナット	SS400	4	MFZn, M10
六角ボルト	SS400	2	MFZn, M5 x 8
パネ座金	SS400	2	MFZn, 呼び 8

ブラケット、ブラケット固定用のUボルト、パネ座金、六角ナット、バルブ固定用の六角ボルト、パネ座金のセットとなります。

アンチタンパーハンドルタイプ(小型ボンネットマウントタイプ)も製作可能です。

専用ハンドルは配管施工の際にバルブから取り外し、開閉作業を行う時のみ使用できるように管理をお願いします。

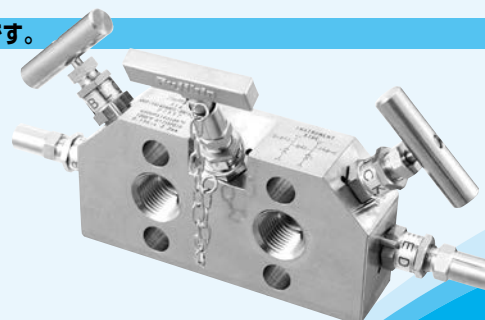

その他のタイプ

ピンロックタイプ

タイプ	エンドコネクション		フロー図	外観
	プロセス側	計器取付側		
2バルブマニホールド (ブロックバルブ1台 ベントバルブ1台 からなる構造)	1/2 NPT めねじ	MSS フランジ		
3バルブマニホールド (ブロックバルブ2台 均圧用バルブ1台 からなる構造)	1/2 NPT めねじ	MSS フランジ		
5バルブマニホールド (ブロックバルブ2台 均圧用バルブ1台 ベントバルブ2台 からなる構造)	1/2 NPT めねじ	MSS フランジ		

品番

V **U** **TW** - **1** **41** **L** **V** **DN** × **FL** - **BN** - **EMC** - **GR** - **BL**
 ① ② ③ ④ ⑤ ⑥ ⑦ ⑧ ⑨ ⑩ ⑪ ⑫ ⑬

① シリーズ名称 V: V-Series	② 接液部(ボディ)材質 U: ステンレス鋼 M: モネル	③ バルブ基本形状 TW: 2バルブマニホールド T: 3バルブマニホールド (ただし、⑦項でVが入ることでベントバルブが追加され、5岐弁となります。)	④ 一次側継手形状 1: ねじ込み 2: フランジ	⑤ 設計圧力 41: 41.3 MPa
⑥ ボンネット回り止め構造 L: ロックプレート付き (EMCタイプには対応していません。) なし: 回り止めピンロックタイプ		⑦ ベントバルブ付き V: VUT(3バルブマニホールド)タイプにベントバルブが付き、5バルブマニホールドとなります。 なし: ベントバルブなし		⑧ 一次側接続形状 DN: 1/2 NPTめす EN: 3/4 NPTめす
⑨ 二次側接続形状 (各種対応可能 要ご相談) なし: 一次側接続と同形状 XFL: フランジ形状 XBN: ねじサイズ(⑦参照)		⑩ VENTポート接続 (各種対応可能 要ご相談) なし: IN側接続と同じ形状 AN: 1/8 NPTめす BN: 1/4 NPTめす DN: 1/2 NPTめす B: Rc1/4		
⑪ ボディ形状補足 なし: 標準品 EMC: ダイレクトマウントタイプ コンパクトタイプ EME: アンチタンバーハンドル対応タイプ (小型ボンネット搭載型) 二次側取り合いがフランジ形状(⑩項目がXFL)で、EME-EMCの場合、ダイレクトマウントタイプのボディとなります。		⑫ パッキン材質 なし: PTFE (標準) GR: グラファイトパッキン (フランジ接続型は付属のガスケットもグラファイトになります。)		
⑬ フラインド施工 なし: 標準 (フラインドなし) VP: ベントポート、フラインドプラグ付 BL: ベントバルブ、フラインドプラグ付				

ゲージバルブ

特長

1. 材質: ステンレス鋼。
2. ステムデザイン: 無回転ボール型。
3. 断熱被覆用エクステンション付ボディタイプでは、断熱材使用の際にハンドル操作やパッキンのメンテナンスを妨げることのないよう、断熱材との間に必要な間隔を確保可能。
4. 接続形式: 1/2, 3/4 NPTおねじ、1/2 NPTめねじ。
5. ゲージポート: 1/2 NPTめねじ(標準)。
6. スケジュール160以上のパイプ肉厚(バルブ一次側の継手)で、強度を確保。
7. ボンネット: ロックプレート付き(標準)。

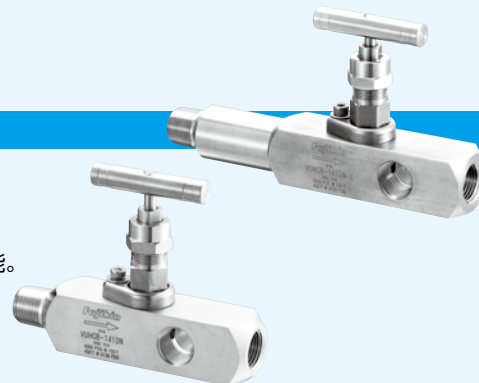

仕様

各温度における最高使用圧力

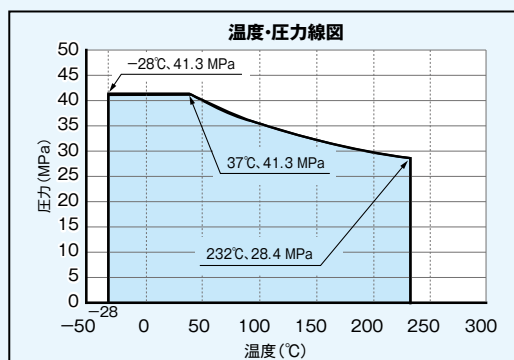

使用流体

エア、窒素、ヘリウム等の不活性ガス並びにバルブの接液部品を腐食させないガス及び液体。

構造及び材質

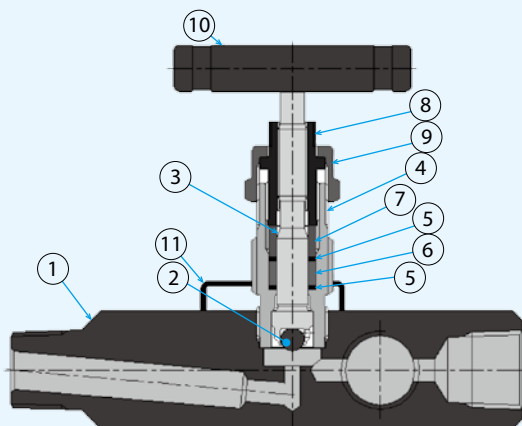

No.	部品名	材質
1	ボディ	※ ASTM A479 316
2	ボール	※ ASTM A276 316
3	ステム	※ ASTM A276 316
4	ボンネット	※ ASTM A479 316
5	パッキンサポート	※ C-PTFE
6	グランドパッキン	※ PTFE
7	グランド	ASTM A276 316
8	パッキンボルト	ASTM A276 316
9	ロックナット	ASTM A276 316
10	ハンドル	ASTM A276 316
11	ロックプレート	SUS304

※: 接液部品

注: ASTM A276材は、SUS (ASTM A276同等材) を使用する場合があります。

寸法及び品番

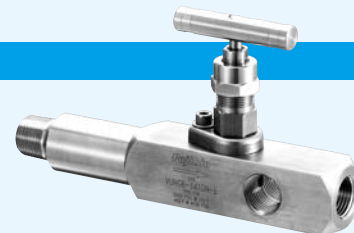
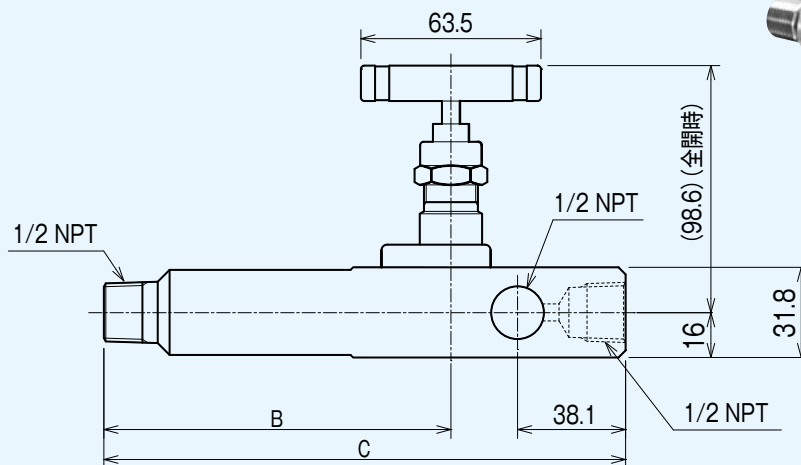

接続(形式)	品番	寸法(mm)		備考
		B	C	
1/2 NPT	VUHGB-141DN	75.4	137	標準ボディタイプ
1/2 NPT	VUHGB-141DN-L	122.4	184a	断熱皮被覆用エクステンション付 ボディタイプ

※: 準備中

マニホールドバルブ 品番選定

見積ご依頼書 & ご注文書 (添付用)

本ページをコピーし、下記枠内の[]に記載して見積ご依頼時、ご注文時に添付下さい。

V U TW - 1 41 L V DN × FL - BN - EMC - GR - BL
 ① ② ③ ④ ⑤ ⑥ ⑦ ⑧ ⑨ ⑩ ⑪ ⑫ ⑬

- ① シリーズ名称 V: V_W-シリーズ
- ② 接液部(ボディ)材質 U: ステンレス鋼
M: モネル
- ③ バルブ基本形状 TW: 2バルブマニホールド
T : 3バルブマニホールド
(ただし、⑦項でVが入ることでベントバルブが追加され、5岐弁となります。)
- ④ 一次側継手形状 1: ねじ込み
2: フランジ
- ⑤ 設計圧力 41: 41.3 MPa
- ⑥ ボンネット回り止め構造 L : ロックプレート付き (EMCタイプには対応しておりません。)
なし: 回り止めピンロックタイプ
- ⑦ ベントバルブ付き V : VUT(3バルブマニホールド)タイプにベントバルブが付き、5バルブマニホールドとなります。
なし: ベントバルブなし
- ⑧ 一次側接続形状 DN: 1/2 NPTめす
EN: 3/4 NPTめす
- ⑨ 二次側接続形状 (各種対応可能 要ご相談) なし : 一次側接続と同形状
XFL: フランジ形状
XBN: ねじサイズ(⑦参照)
- ⑩ VENTポート接続 (各種対応可能 要ご相談) なし: IN側接続と同じ形状
AN: 1/8 NPTめす
BN: 1/4 NPTめす
DN: 1/2 NPTめす
B : Rc1/4
- ⑪ ボディ形状補足 なし : 標準品
EMC: ダイレクトマウントタイプ コンパクトタイプ
EME: アンチタンバーハンドル対応タイプ(小型ボンネット搭載型)
二次側取り合いがフランジ形状(⑨項目がXFL)で、EME・EMCの場合、ダイレクトマウントタイプのボディとなります。
- ⑫ バッキン材質 なし: PTFE(標準)
GR: グラファイトバッキン (フランジ接続型は付属のガスケットもグラファイトになります。)
- ⑬ ブラインド施工 なし: 標準(ブラインドなし)
BL: ベントバルブ、ブラインドプラグ付
VP: ベントポート、ブラインドプラグ付

マニホールドバルブ選定品番

V [] [] [] - [] 41 [] [] [] × [] - [] - [] - [] - []
 ① ② ③ ④ ⑤ ⑥ ⑦ ⑧ ⑨ ⑩ ⑪ ⑫ ⑬

下記の該当する にチェック を
入れて下さい。

見積ご依頼

ご注文

下記の該当する に数量を
記載して下さい。

数量 台

数量 台

6.89 MPaタイプ (VUBF-96P、VUBFD-96P タイプ)

特長

1. 精密な成形メタルベローズによるシール構造で外部シール性能が高い。
2. ボディとベローズの間をステンレス鋼製ガスケットによりシール。
3. 無回転のディスク構造で繰り返し確実な締め切りが可能。
(メタルシールタイプ、ソフトシールタイプの2種類)
4. パネル取り付けまたはボディ底部取付けが可能。
5. 接続形式 **V-Lok** 6.35、9.52、12.7。



メタルシールタイプ (VUBF-96Pタイプ)

仕様

使用温度範囲、最高使用圧力

呼び径	6.35	9.52	12.7
使用温度範囲 (°C)	- 28 ~ + 315		
最高使用圧力 (MPa)	6.89		

外部リーク、弁座リーク

加圧試験に加えて、ヘリウムリーク試験を実施。
漏洩量が 4.0×10^{-10} Pa・m³/sec以下(真空法)であることを確認しています。(検査時)

温度・圧力線図

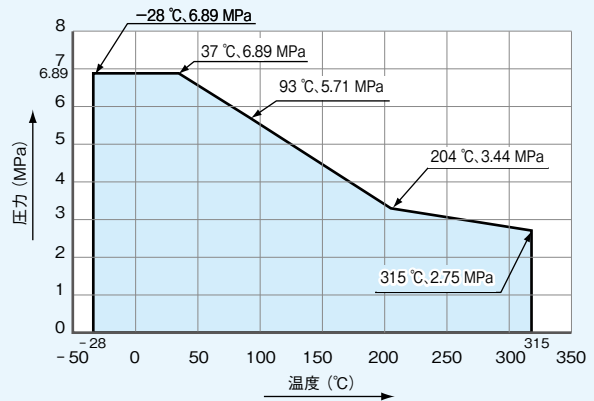

構造及び材質

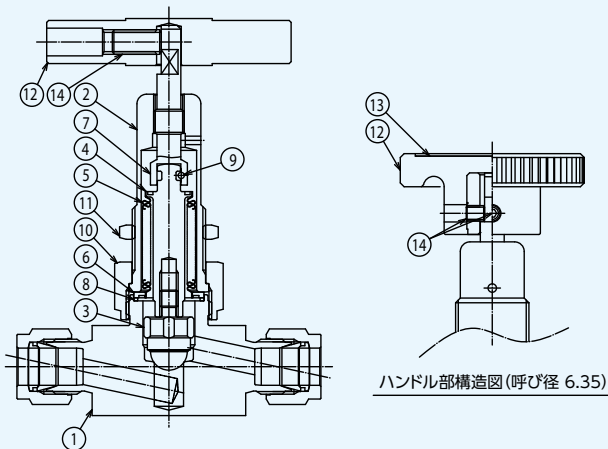

No.	部品名	材質
1	ボディ ※	ASTM A479 316
2	ボンネット	ASTM A479 316
3	ディスク ※	コバルト基合金 + ASTM A479 316
4	ステム(1) ※	ASTM A479 316
5	ベローズ ※	ASTM A240 321 または AMS5510 TYPE321
6	溶接リング ※	ASTM A479 316
7	ステム(2)	ASTM A582 416 または ASTM A582 410
8	ガスケット ※	ASTM A580 316
9	ストップピン	SUS304
10	ボンネットナット	ASTM A479 316
11	パネルナット	ASTM A276 304 または ASTM A276 316
12	ハンドル	呼び径 6.35: フェノール樹脂 + ZDC2 呼び径 9.52、12.7: A5056B または A6061B(T6)
13	銘板 (呼び径 6.35の場合)	ポリエステル
14	止めねじ	SUS304

※: 接液部品

ソフトシールタイプ (VUBFD-96Pタイプ)

仕様

使用温度範囲、最高使用圧力

呼び径	6.35	9.52	12.7
使用温度範囲 (°C)	- 28 ~ + 93		
最高使用圧力 (MPa)	6.89		

外部リーク、弁座リーク

加圧試験に加えて、ヘリウムリーク試験を実施。
漏洩量が $4.0 \times 10^{-10} \text{ Pa} \cdot \text{m}^3 / \text{sec}$ 以下(真空法)であることを確認しています。(検査時)

温度・圧力線図

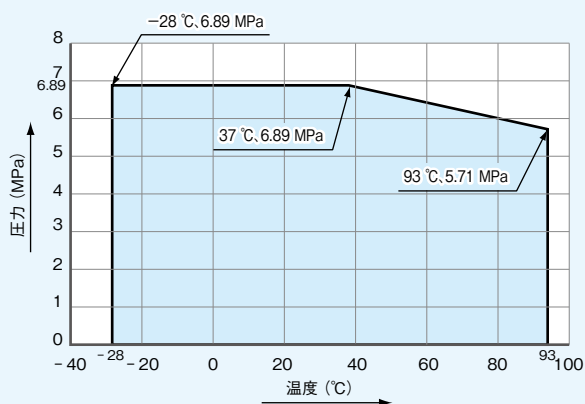

構造及び材質

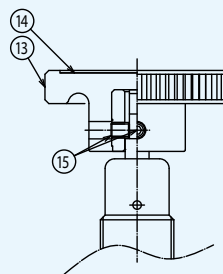
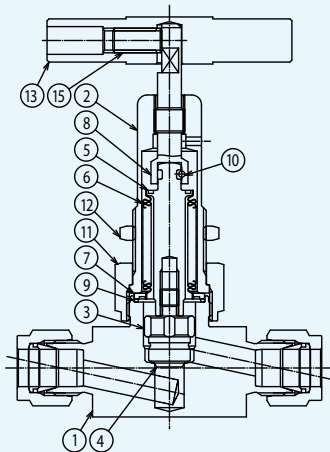

ハンドル部構造図(呼び径 6.35)

No.	部品名	材質
1	ボディ ※	ASTM A479 316
2	ボンネット	ASTM A479 316
3	ディスク ※	ASTM A479 316
4	ディスクパッキン ※	PCTFE
5	ステム(1) ※	ASTM A479 316
6	ベローズ ※	ASTM A240 321 または AMS5510 TYPE321
7	溶接リング ※	ASTM A479 316
8	ステム(2)	ASTM A582 416 または ASTM A582 410

No.	部品名	材質
9	ガスケット ※	ASTM A580 316
10	ストップピン	SUS304
11	ボンネットナット	ASTM A479 316
12	パネルナット	ASTM A276 304 または ASTM A276 316
13	ハンドル	呼び径 6.35: フェノール樹脂 + ZDC2 呼び径 9.52, 12.7: A5056B または A6061B(T6)
14	銘板(呼び径 6.35の場合)	ポリエステル
15	止めねじ	SUS304

※: 接液部品

寸法及び品番

接続 V-Lok タイプ

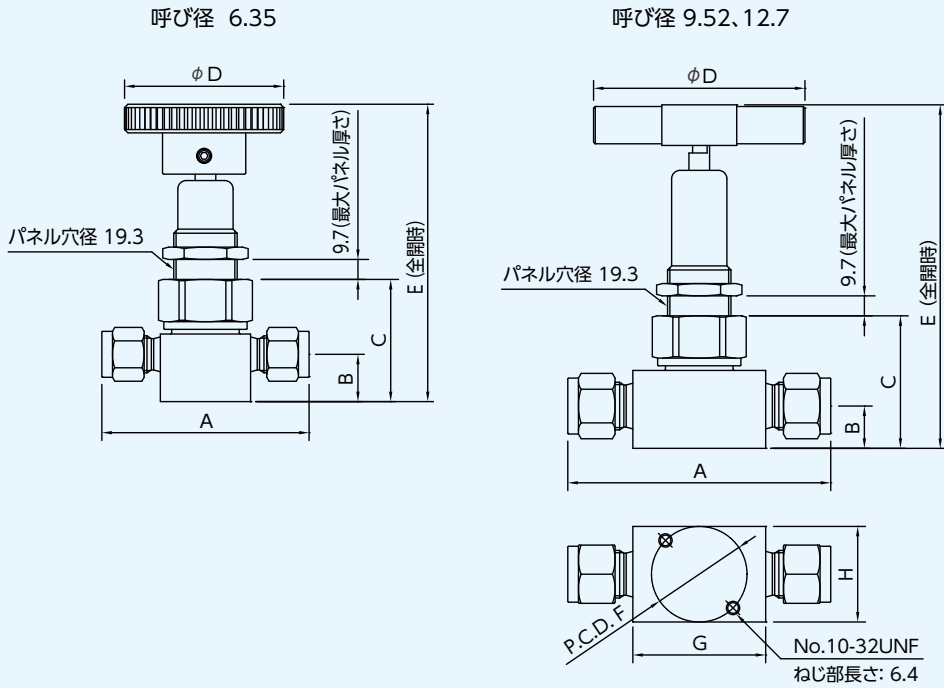

接続 UJR タイプ

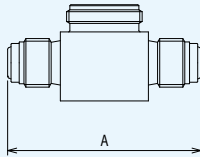

接続 一次側 / 二次側	呼び径	オリフィス径 (mm)	寸法 (mm)								品番	
			A	B	C	D	E	F	G	H		
V-Lok	6.35	4.1	62.5	14.2	36.8	47.8	92.5	25.4	26.9	25.4	VUBF-96P-6.35	
			VUBFD-96P-6.35									
	9.52	7.6	78.5	12.7	39.9	63.5	106	28.7	39.9	28.6	VUBF-96P-9.52	
			VUBFD-96P-9.52									
12.7	7.6	7.6	83.8	12.7	39.9	63.5	106	28.7	38	28.7	VUBF-96P-12.7	
			VUBFD-96P-12.7									
UJR	6.35	4.1	56.9	11.2	36.8	47.8	92.5	25.4	25.9	25.4	VUBF-76P-6.35	
			VUBFD-76P-6.35									
	9.52	7.6	7.6	76.2	11.7	39.9	63.5	106	28.7	38	28.7	VUBF-76P-9.52
				VUBFD-76P-9.52								

※: 準備中

6.89 MPa、コンパクトタイプ (VUBFH-96P タイプ)

特長

1. 精密な成形メタルベローズによるシール構造で外部シール性能が高い。
2. ボディとボンネットの間を溶接構造としており、完全な外部シール性。
3. 無回転のディスク構造で繰り返し確実な締め切りが可能。
4. パネル取り付けまたはボディ底部取付けが可能。
5. 接続形式 **V-Lok** 3.2、6.35。



仕様

使用温度範囲、最高使用圧力

呼び径	3.2	6.35
使用温度範囲 (°C)	-62 ~ +315	
最高使用圧力 (MPa)	6.89	

外部リーク、弁座リーク

加圧試験に加えて、ヘリウムリーク試験を実施。
漏洩量が $4.0 \times 10^{-10} \text{ Pa} \cdot \text{m}^3 / \text{sec}$ 以下(真空法)であることを確認しています。(検査時)

温度・圧力線図

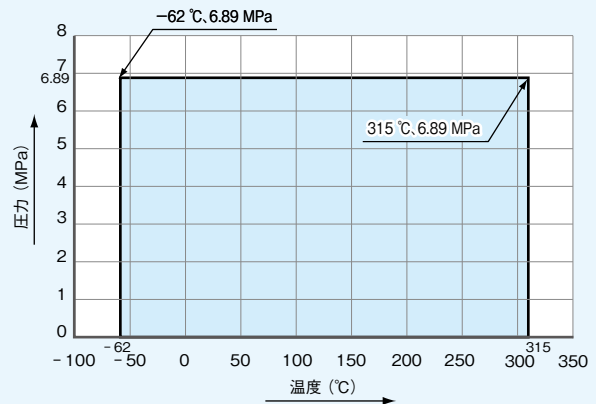

構造及び材質

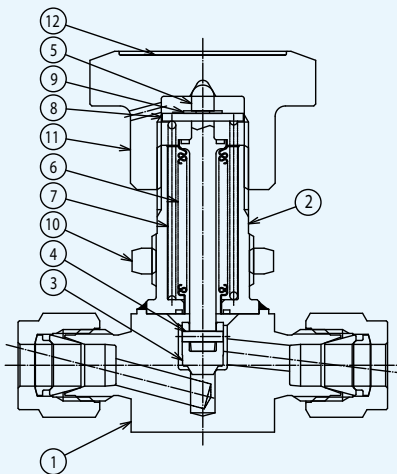

No.	部品名	材質
1	ボディ ※	ASTM A479 316
2	ボンネット ※	ASTM A479 316
3	ディスク ※	S17400 または SUS630
4	ストップピン ※	SUS304
5	ステム ※	ASTM A479 316
6	ベローズ ※	ASTM A240 321 または AMS5510 TYPE321
7	パネ	S17700 または SUS631
8	ハメ輪	ASTM A240 316
9	Eリング	SUS304
10	パネルナット	ASTM A276 304 または ASTM A276 316
11	ハンドル	A5056B または A6061B(T6)
12	銘板	ポリエステル

※: 接液部品

寸法及び品番

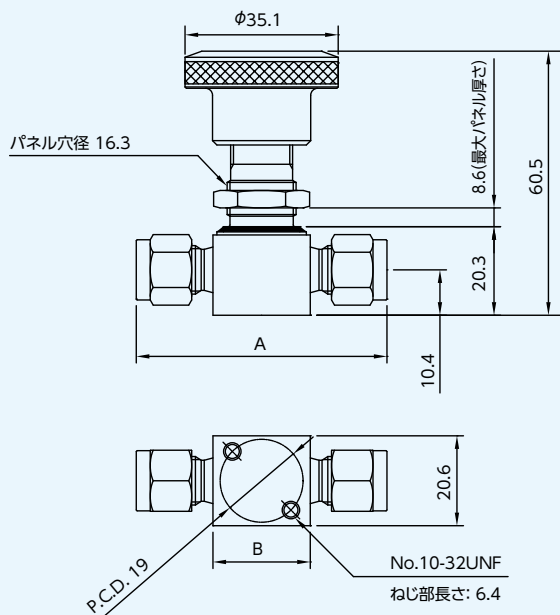

接続 一次側 / 二次側	呼び径	オリフィス径 (mm)	寸法 (mm)		品番
			A	B	
V-Lok	3.2	3.8	53.1	22.3	VUBFH - 96P - 3.2
	6.35		57.7		VUBFH - 96P - 6.35

4. 82 MPa、マイクロメーター式 ハンドル付微量流量調整用バルブ (VUBFN-94MP タイプ)

特長

1. 微量流量調節型ディスク。
2. マイクロメーター式ハンドルにより、繰り返し正確な微量流量設定が可能。
3. 精密な成形メタルベローズによるシール構造で外部シール性能が高い。
4. 6回転のハンドル操作でバルブが全開。
5. スロット付ハンドルトップにより、マイナスドライバーによる調節可能。
6. ボディとベローズの間をステンレス鋼製ガスケットによりシール。
7. パネル取り付けまたはボディ底部取付けが可能。
8. 接続形式 **V-Lok** 6.35。



仕様

使用温度範囲、最高使用圧力

呼び径	6.35
使用温度範囲 (°C)	-28 ~ +315
最高使用圧力 (MPa)	4.82

外部リーク

加圧試験に加えて、ヘリウムリーク試験を実施。
漏洩量が 4.0×10^{-10} Pa・m³/sec 以下 (真空法) であることを確認しています。(検査時)

全閉時流量

全閉時、0.068 MPa の窒素ガスで 10~15 cm³/min (normal) が流れるように設定をしています。(出荷時)

温度・圧力線図

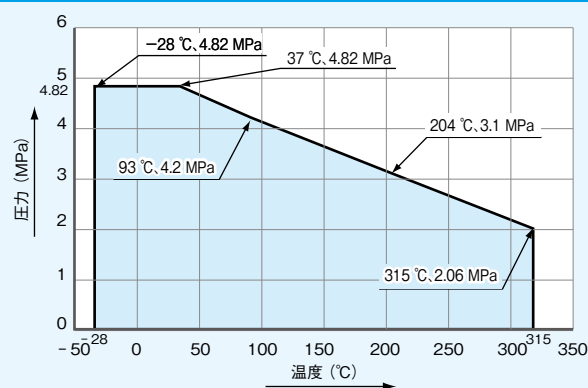

使用液体

エア、窒素、ヘリウム等の不活性ガス並びにバルブの接液部分を腐食させないガス及び液体。

構造及び材質

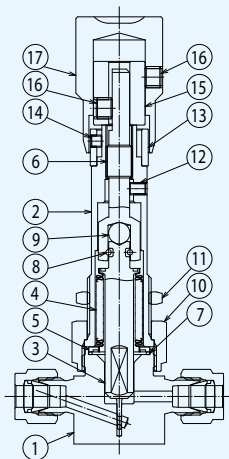

No.	部品名	材質
1	ボディ ※	ASTM A479 316
2	ボンネット	ASTM A479 316
3	ディスク ※	ASTM A479 316
4	ベローズ ※	ASTM A240 321 または AMS5510 TYPE321
5	溶接リング ※	ASTM A479 316
6	ステム	ASTM A582 416 または ASTM A582 410
7	ガスケット ※	ASTM A580 316
8	ストップピン	SUS304
9	ボール	SUS420C
10	ボンネットナット	ASTM A479 316
11	パネルナット	ASTM A276 304 または ASTM A276 316
12	止めねじ	SUS304
13	インジケータスケール	ASTM A582 303
14	止めねじ	SUS304
15	プッシュ	ASTM A582 303
16	止めねじ	SUS304
17	ハンドル	ASTM A582 303

※: 接液部品

寸法及び品番

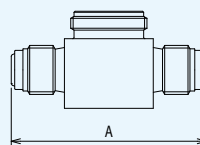
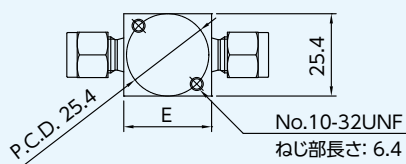
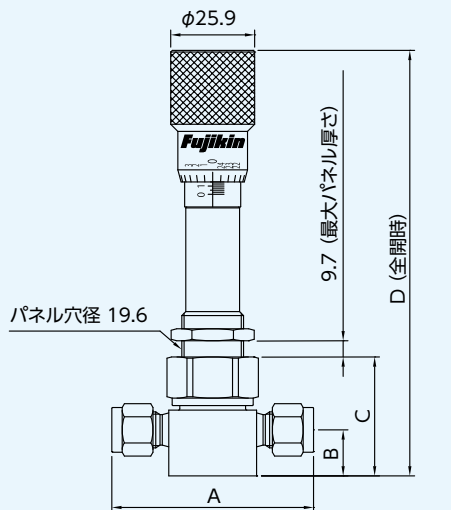

接続 V-Lok タイプ

接続UJRタイプ



接続 一次側 / 二次側	呼び径	オリフィス径 (mm)	寸法(mm)					品番
			A	B	C	D	E	
V-Lok	6.35	1.4	62.5	14.2	36.8	133	27.1	VUBFN-94MP-6.35
UJR	6.35	1.4	56.9	11.2	36.8	131	25.9	VUBFN-74MP-6.35

流量特性図 & Cv値曲線図

流量特性図

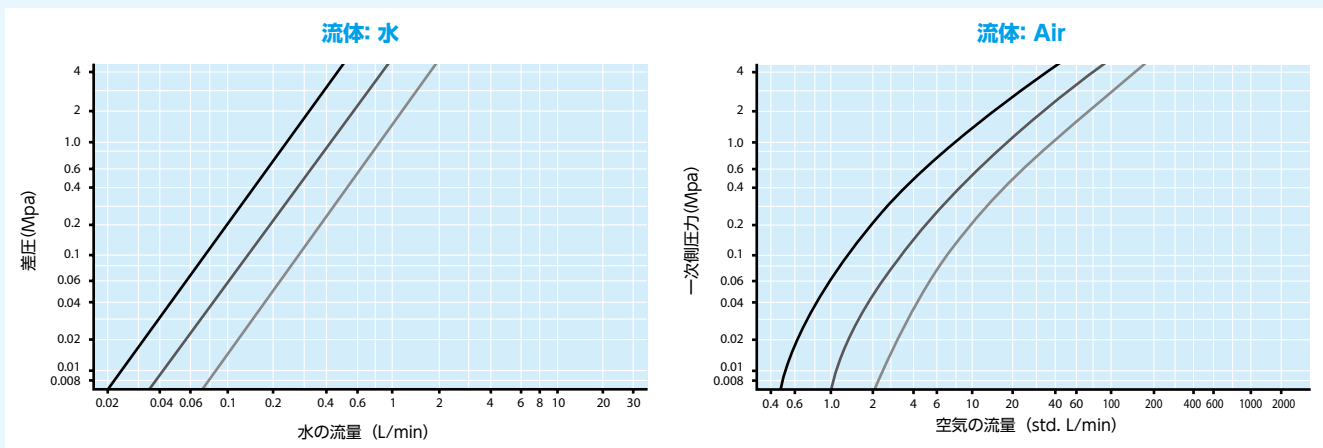

Cv 値曲線図

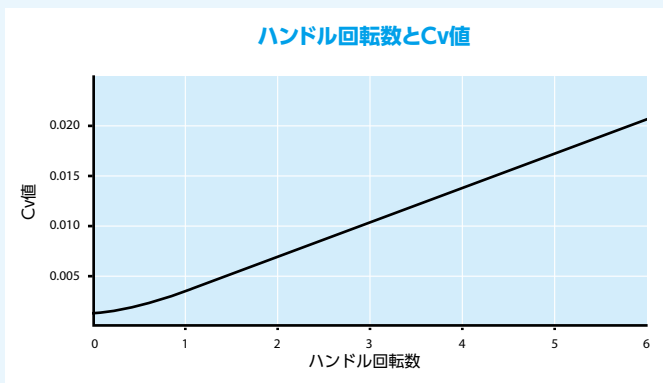

特長

1. コンパクト設計
2. ワンタッチ開閉操作
3. パネルマウント式
4. 接続形式は **V-Lok**

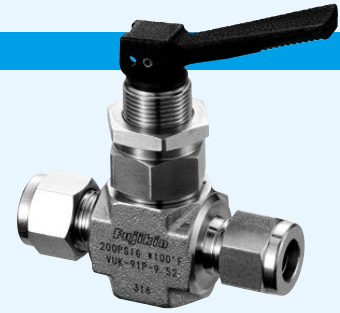
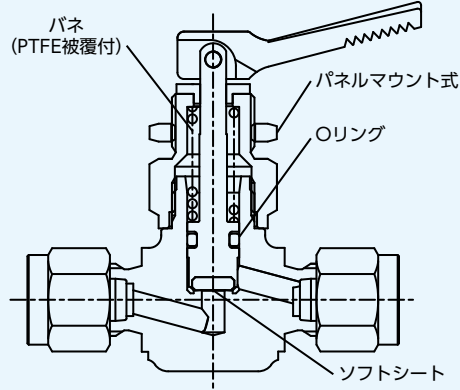

仕様

温度・圧力線図

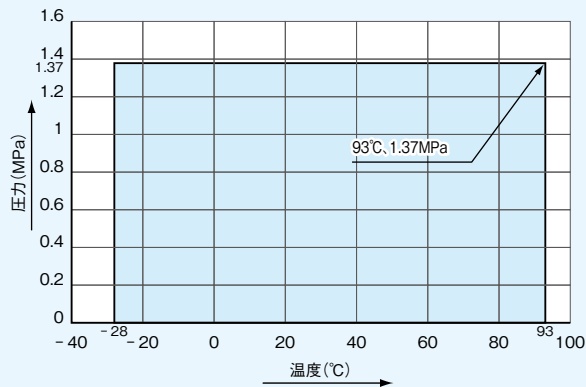

使用流体

エア、窒素、ヘリウム等の不活性ガス並びにバルブの接液部品を腐食させないガス及び液体。

構造及び材質

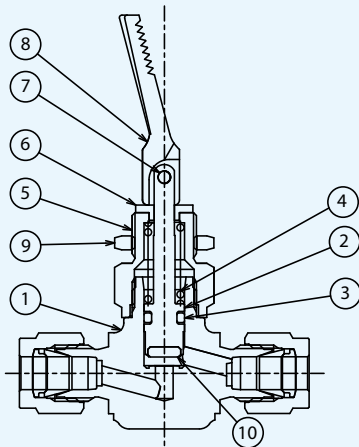

No.	部品名	材質
1	ボディ ※	ASTM A182 316
2	ステム ※	ASTM A276 316
3	Oリング ※	FKM
4	バネ	SUS631J1
5	パッキンナット	ASTM A276 316
6	ワッシャー	ナイロン
7	ロールピン	SUS304
8	ハンドル	ナイロン
9	パネルナット	ASTM A276 304 または ASTM A276 316
10	ステムチップ ※ 潤滑剤	PTFE フッ素系

※: 接液部品

寸法

グローブ型

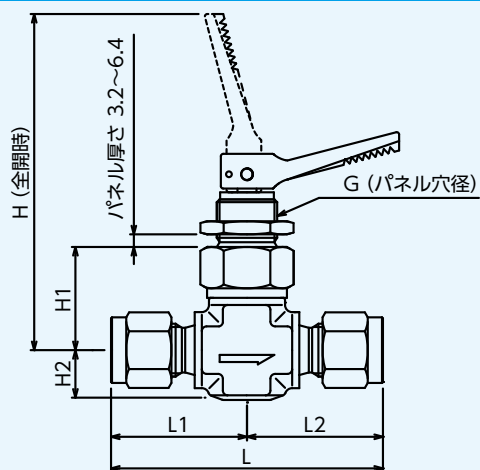

接続形式	呼び径	最高使用圧力 (MPa)	オリフィス径 (mm)	寸法 (mm)						品番		
				L	L1	L2	H	H1	H2		G	
V-Lok	6.35	1.37	3.2	57.4	28.7		71.4	21.8	9.5	13.5	VUK-91P-6.35	
	9.52		6.4	65.5	32.8		90.4	26.9	12.7	16.8	VUK-91P-9.52	
	12.7			71.1	35.6						VUK-91P-12.7	
	6		3.2	57.4	28.7		71.4	21.8	9.5	13.5	VUK-91P-6	
	8			56.4	28.2						VUK-91P-8	
	10		6.4	69.1	34.5		90.4	26.9	12.7	16.8	VUK-91P-10	
	12			74.2	37.1						VUK-91P-12	
Rc	1/8		3.2	41.4	20.6		71.4	21.8	9.5	13.5	VUK-11PA	※
	1/4		6.4	53.8	26.9		90.4	26.9	12.7	16.8	VUK-11PB	※
R	1/8		3.2	43.7	21.8		71.4	21.8	9.5	13.5	VUK-11PAM	※
	1/4			49.8	24.9						VUK-11PBM	※
	3/8		6.4	57.2	28.4		90.4	26.9	12.7	16.8	VUK-11PCM	※
NPTめねじ	1/8		3.2	41.4	20.6		71.4	21.8	9.5	13.5	VUK-11PAN	※
	1/4		6.4	53.8	26.9		90.4	26.9	12.7	16.8	VUK-11PBN	※
NPTおねじ	1/8	3.2	43.7	21.8		71.4	21.8	9.5	13.5	VUK-11PANM	※	
	1/4		49.8	24.9						VUK-11PBNM	※	
	3/8	6.4	57.2	28.4		90.4	26.9	12.7	16.8	VUK-11PCNM	※	

※: 準備中

※技術の進歩のために、使用材料、寸法などは予告なく多少変更することがありますのであらかじめご了承下さい。

寸法

アングル型

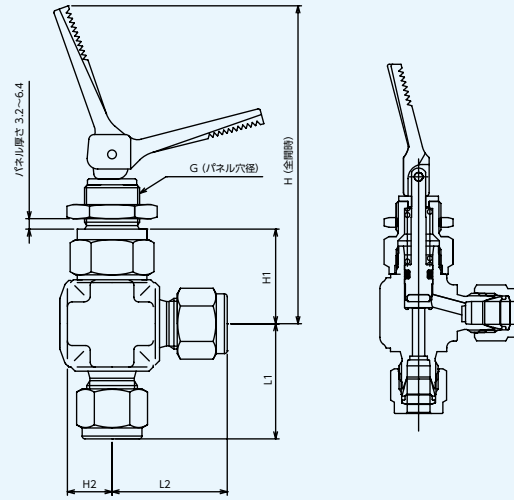

接続形式	呼び径	最高使用圧力 (MPa)	オリフィス径 (mm)	寸法 (mm)						品番	
				L1	L2	H	H1	H2	G		
V-Lok	1/4	1.37	3.2	28.7		71.4	21.8	9.5	13.5	VUK-01P-6.35	※
	3/8		6.4	32.8		90.4	26.9	12.7	16.8	VUK-01P-9.52	※
	1/2			35.6						VUK-01P-12.7	※
	6		3.2	28.7		71.4	21.8	9.5	13.5	VUK-01P-6	※
	8			28.2						VUK-01P-8	※
	10		6.4	34.5		90.4	26.9	12.7	16.8	VUK-01P-10	※
	12			37.1						VUK-01P-12	※
Rc	1/8		3.2	20.6		71.4	21.8	9.5	13.5	VUK-31PA	※
	1/4		6.4	26.9		90.4	26.9	12.7	16.8	VUK-31PB	※
R	1/8		3.2	21.8		71.4	21.8	9.5	13.5	VUK-31PAM	※
	1/4			24.9						VUK-31PBM	※
	3/8			28.4						90.4	26.9
NPTめねじ	1/8		3.2	20.6		71.4	21.8	9.5	13.5	VUK-31PAN	※
	1/4		6.4	26.9		90.4	26.9	12.7	16.8	VUK-31PBN	※
NPTおねじ	1/8	3.2	21.8		71.4	21.8	9.5	13.5	VUK-31PANM	※	
	1/4		24.9						VUK-31PBNM	※	
	3/8		28.4						90.4	26.9	12.7

※: 準備中

※技術の進歩のために、使用材料、寸法などは予告なく多少変更することがありますのであらかじめご了承下さい。

品番

VUK
①②③

—

91PA
④⑤⑥⑦

—

6.35
⑧

- | | | | |
|---|--|---|---|
| <p>① バルブシリーズ</p> <p>② ボディ材質
ステンレス鋼</p> <p>③ バルブタイプ
トグルバルブ</p> | <p>④ 接続形式</p> <p>0: V-Lokタイプ(アングルタイプ) ※</p> <p>1: ねじ込みタイプ(グローブタイプ) ※</p> <p>3: ねじ込みタイプ(アングルタイプ) ※</p> <p>9: V-Lokタイプ(グローブタイプ)</p> <p>⑤ 最高使用圧力
1.37 MPa</p> | <p>⑥ パネルマウント式</p> <p>⑦ 接続1</p> <p>A: Rc1/8 ※</p> <p>B: Rc1/4 ※</p> <p>なし: V-Lokタイプ</p> | <p>⑧ 接続</p> <p>なし: ねじ込みタイプ</p> <p>6 : V-Lok 6</p> <p>8 : V-Lok 8</p> <p>10 : V-Lok 10</p> <p>12 : V-Lok 12 ※</p> <p>6.35 : V-Lok 1/4</p> <p>9.52 : V-Lok 3/8</p> <p>12.7 : V-Lok 1/2</p> |
|---|--|---|---|

※: 準備中

※技術の進歩のために、使用材料、寸法などは予告なく多少変更することがありますのであらかじめご了承下さい。



特長

1. 最高使用圧力 41.3 MPa。
2. 8種類のパネにより、ご希望の圧力に設定可能。(呼び径 6.35)
3. 3種類のパネにより、ご希望の圧力に設定可能。(呼び径 12.7)

仕様

最高使用圧力

	呼び径	
	6.35	12.7
最高使用圧力(MPa) (20°C)	41.3 (圧力開放時は55.1)	41.3
設定圧力(MPa) ※1	0.34~41.3	0.34~10.3
二次側圧力 ※2	10.3	17.2
シート材質	FKM、クロロプレンゴム	

※1: 各温度における最高設定圧力は、温度・圧力線図をご確認下さい。実験室でのテストに基づいたものであり、このテストでは、**吹出し圧力(※3)の変動が当初の設定圧力(室温にて)の20%以内**であることを確認しています。

※2: 二次側圧力が一次側圧力を超えないようにして下さい。

※3: 吹出し圧力とは、流れ始めの一次側圧力のことです。
流れ始めとは、二次側配管を水中に入れ、一次側から加圧した時に、二次側から連続した気泡が発生する程度の流れを指します。

温度・圧力線図

シート材質: FKM

呼び径: 6.35

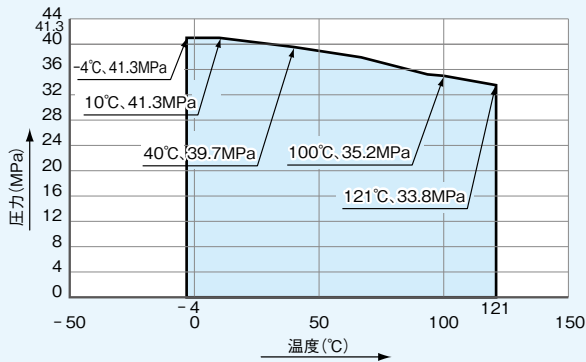

呼び径: 12.7

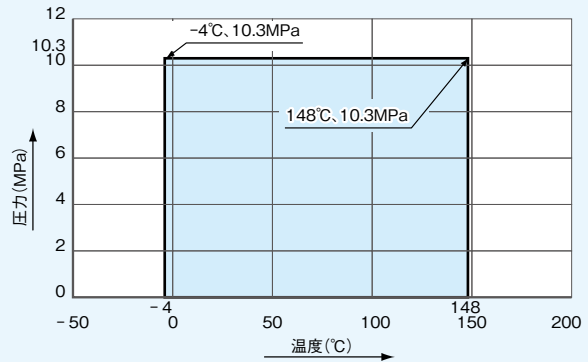

シート材質: クロロプレンゴム

呼び径: 6.35

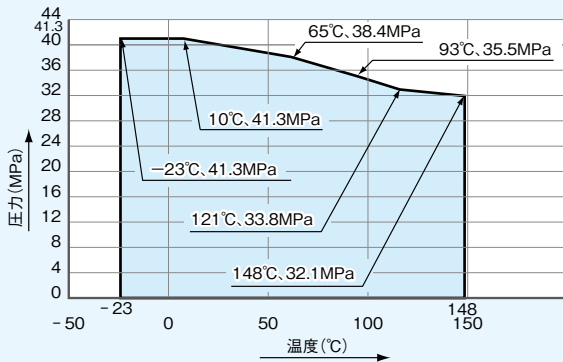

呼び径: 12.7

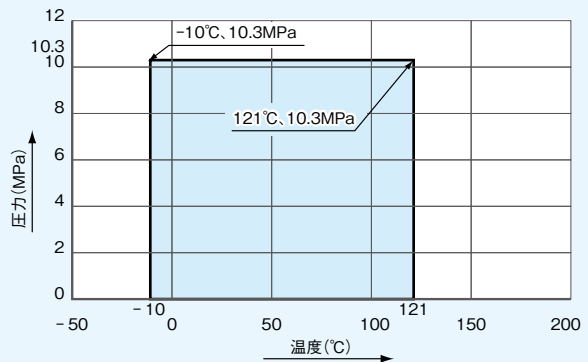

注: 接続形式が **V-Lok** タイプの場合は、使用するチューブによって最高使用圧力が低くなる場合があります。詳細はP12仕様の表1-1、1-2を参照して下さい。

※技術の進歩のために、使用材料、寸法などは予告なく多少変更することがありますのであらかじめご了承下さい。

使用流体

エア、窒素、ヘリウム等の不活性ガス並びにバルブの接液部品を腐食させないガス及び液体。

選定上のお願いと注意点

1. 本バルブにはバネを組込んでおりませんので、別売りのバネキットを別途ご注文下さい。(P.176 品番をご参照下さい。)
2. 本バルブは、加わる圧力に比例して徐々に開きます。特定の圧力上昇(蓄積)における容量定格が存在しない為、ASME規格等の適用対象外となります。
3. 長時間作動していない場合、最初に圧力開放する為に必要な圧力が、設定圧力より高くなる場合があります。
4. 本バルブは、安全弁として要求される機能を有しておりませんので、安全装置としてご使用にならないで下さい。

構造及び材質

呼び径: 6.35

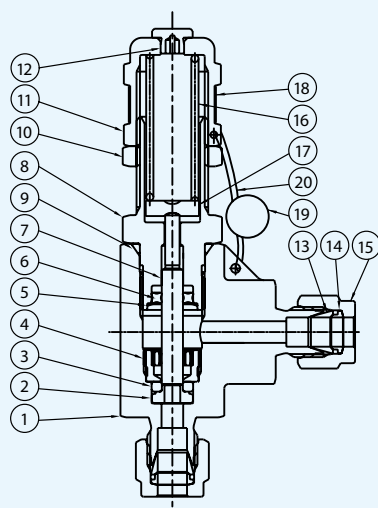

No.	部品名	材質
1	ボディ ※1	ASTM A182 F316
2	インサート ※1	ASTM A479 316
3	Oリング ※1	FKM ※3
4	シートリテイナー ※1	ASTM A479 316
5	リテイナー ※1	SUS304
6	Xリング ※1	FKM ※3
7	ステム ※1	ASTM A479 316
8	ボンネット ※1	ASTM A479 316
9	Oリング ※1	FKM ※3
10	ロックナット	ASTM A276 316

No.	部品名	材質
11	キャップ	ASTM A479 316
12	プラグ	ナイロン6
13	フロントリング ※1	ASTM A276 316
14	バックリング ※1	ASTM A276 316
15	ナット	ASTM A276 316
16	バネ ※2	SUS631
17	バネサポート ※2	ASTM A276 316
18	ラベル ※2	PET
19	コードシール ※2	Pb
20	ワイヤー ※2	SUS304-W1

※1: 接液部品

※2: No.16~20は、リリーフバルブ本体には含まれていません。別売りのバネキットを別途ご注文下さい。(P.176 品番をご参照下さい。)

※3: クロロプレンゴムも対応可能です。

呼び径: 12.7

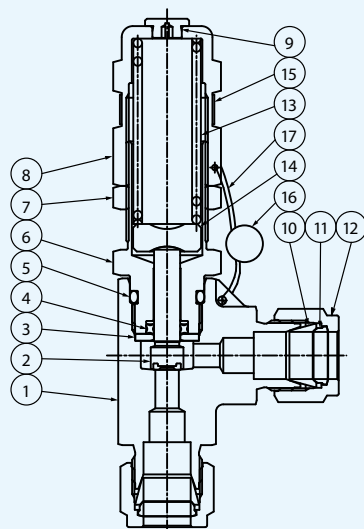

No.	部品名	材質
1	ボディ ※1	ASTM A182 F316
2	ステム ※1	ASTM A479 316+FKM
3	リテイナー ※1	ASTM A479 316
4	Xリング ※1	FKM ※3
5	Oリング ※1	FKM ※3
6	ボンネット ※1	ASTM A479 316
7	ロックナット	ASTM A276 316
8	キャップ	ASTM A479 316
9	プラグ	ナイロン6

No.	部品名	材質
10	フロントリング ※1	ASTM A276 316
11	バックリング ※1	ASTM A276 316
12	ナット	ASTM A276 316
13	バネ ※2	SUS631
14	バネサポート ※2	ASTM A276 316
15	ラベル ※2	PET
16	コードシール ※2	Pb
17	ワイヤー ※2	SUS304-W1

※1: 接液部品

※2: No.13~17は、リリーフバルブ本体には含まれていません。別売りのバネキットを別途ご注文下さい。(P.176 品番をご参照下さい。)

※3: クロロプレンゴムも対応可能です。

寸法

標準

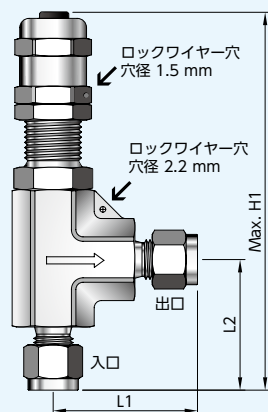

圧力逃しハンドル付タイプ

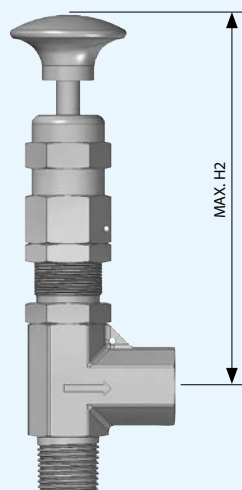

呼び径: 6.35、1/4

接続形式	呼び径	最高使用圧力 (MPa)	オリフィス径 (mm)	寸法 (mm)				品番
				L1	L2	H	H2	
V-Lok	6.35	41.3	3.6	40.6	36.6	105	104	VURF-041L-6.35
NPT ※	1/4			29.7	30.2	98.8		VURF-341LBNM×BNF

呼び径: 12.7、1/2

接続形式	呼び径	最高使用圧力 (MPa)	オリフィス径 (mm)	寸法 (mm)				品番
				L1	L2	H	H2	
V-Lok	12.7	41.3	6.4	46.5	46.5	150	136	VURF-041L-12.7
NPT ※	1/2			36.3	36.3	140		VURF-341LDNM×DNF

※ 入口側: おねじ, 出口側: めねじ

品番

リリーフバルブ

VURF — 041L — 6.35 — CR — HA
 ①②③ — ④⑤⑥ — ⑦ — ⑧ — ⑨

バネキット

設定圧力範囲 (MPa)	バネカラー	バネキット品番
呼び径 6.35		
0.34~2.41	青	SK-VURF-6.35-A
2.41~5.17	黄	SK-VURF-6.35-B
5.17~10.3	紫	SK-VURF-6.35-C
10.3~15.5	橙	SK-VURF-6.35-D
15.5~20.6	茶	SK-VURF-6.35-E
20.6~27.5	白	SK-VURF-6.35-F
27.5~34.4	赤	SK-VURF-6.35-G
34.4~41.3	緑	SK-VURF-6.35-H
呼び径 12.7		
0.34~2.41	青	SK-VURF-12.7-A
2.41~5.17	黄	SK-VURF-12.7-B
5.17~10.3	紫	SK-VURF-12.7-C

- ① バルブシリーズ
 ② ボディ材質
 ステンレス鋼
 ③ バルブタイプ
 リリーフバルブ
 ④ 接続形式
 0 : V-Lok アングルタイプ
 ⑤ 最高使用圧力
 41.3 MPa
 ⑥ ロックナット付
 ⑦ 接続
 6.35 : V-Lok 6.35
 12.7 : V-Lok 12.7
 BNM × BNF : 1/4 NPT
 入口側 : おねじ
 出口側 : めねじ
 DNM × DNF : 1/2 NPT
 入口側 : おねじ
 出口側 : めねじ
 ⑧ シール材質
 なし : FKM (標準)
 CR : クロロプレンゴム
 ⑨
 なし : 標準
 HA : 圧力逃しハンドル付タイプ

圧力設定を行ったリリーフバルブ

バネを組込み、ご希望の圧力設定を行ったリリーフバルブも対応可能です。

このリリーフバルブは、設定圧力の設定を行い、位置の固定、設定圧力をラベル表示しております。

(検査証明書付)

ご注文の際は、リリーフバルブ品番末尾にご希望の設定圧力を含む設定圧力範囲のバネキット品番末尾アルファベットを付け、ご希望の設定圧力をご指定下さい。

例:VURF-041L-6.35-A

圧力逃しハンドルキット

圧力逃しハンドルを取り付けると設定圧力を変えずにリリーフバルブを開くことができます。

キットには、ハンドル、ロッド、スプリングサポート、取扱説明書が含まれます。

ご注文の際は、下表からキット品番をお選び下さい。

呼び径	圧力逃しハンドルキット品番	対応可能バネキット (バネキット品番末尾の記号)
6.35	HK-VURF-6.35	A、B、C
12.7	HK-VURF-12.7	A

※技術の進歩のために、使用材料、寸法などは予告なく多少変更することがありますのであらかじめご了承下さい。

特長

- クラッキング圧力固定型
0.003~0.18 MPa (標準は、0.007 MPa)
- 高圧ガス大臣認定品も対応可能です。
(ただし、温度・圧力線図がカタログ掲載のものとは異なりますので、お問合せ下さい。)



仕様

温度・圧力線図

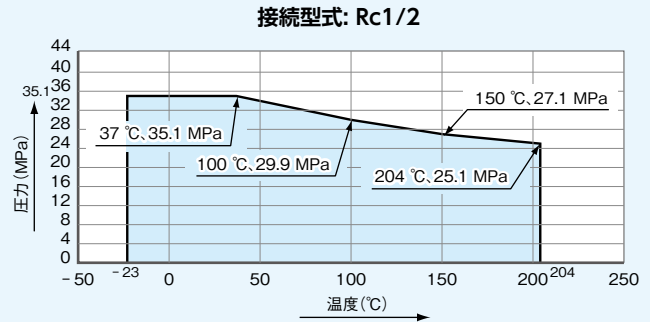
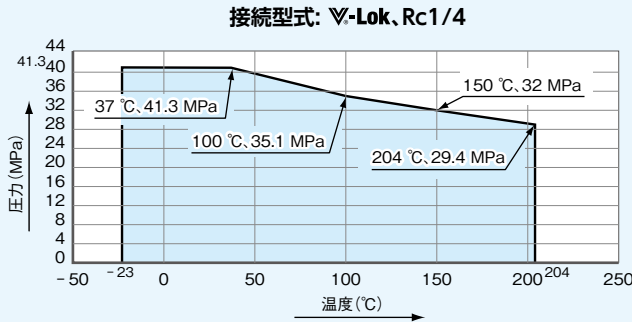

注: 接続形式が V-Lok タイプの場合は、使用するチューブによって最高使用圧力が低くなる場合があります。
詳細はP12仕様の表1-1、1-2を参照して下さい。

クラッキング圧力と再シール圧力 (20 °C)

クラッキング圧力 (公称) (MPa)	クラッキング圧力 (MPa) ※1	再シール圧力(閉止圧力) (MPa) ※2
0.003	0.021 以下	逆圧 0.042 以上
0.007	0.028 以下	逆圧 0.035 以上
0.035	0.021~0.063	逆圧 0.014 以上
0.069	0.049~0.11	一次側圧力 0.021 以下
0.18	0.14~0.21	一次側圧力 0.12 以下

※1: 流れ始めの一次側圧力

流れ始めとは、二次側配管を水中に入れ、一次側から加圧した時に、二次側から連続した気泡が発生する程度の流れを指します。

※2: 流れが確認されなくなった際の圧力

【クラッキング圧力(公称): 0.003~0.035 MPaの場合】

弁座のシールには、それぞれ、クラッキング圧力に応じた逆圧が必要です。逆圧とは、二次側圧力から一次側圧力を差し引いた圧力を指します。

【クラッキング圧力(公称): 0.069~0.18 MPaの場合】

一次側圧力が表に示す値以下になれば弁座は再シールします。

使用流体

エア、窒素、ヘリウム等の不活性ガス並びにバルブの接液部品を腐食させないガス及び液体。

選定上のお願いと注意点

- 初めて使用される場合や長時間閉止していた場合のクラッキング圧力は、公称値よりも高くなる場合があります。
- 一般的にチャッキバルブは、流れの方向制御のみを目的としています。チャッキバルブをON-OFFバルブとしてご使用にならないで下さい。

構造及び材質

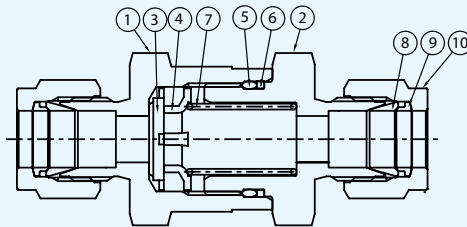

No.	部品名	材質	No.	部品名	材質
1	ボディ1	※ ASTM A479 316	6	バックアップリング	PTFE
2	ボディ2	※ ASTM A479 316	7	バネ	※ SUS316
3	ポペット	※ SUS 316L + FKM	8	フロントリング	※ ASTM A276 316
4	ポペット・ストップ	※ ASTM A276 316	9	バックリング	※ ASTM A276 316
5	Oリング	※ FKM	10	ナット	ASTM A276 316

※: 接液部品

※技術の進歩のために使用材料、寸法など予告なく多少変更することがありますのであらかじめご了承下さい。

寸法

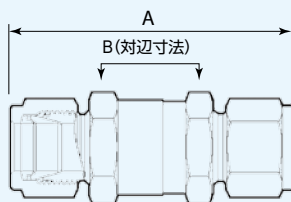

接続形式	呼び径	最高使用圧力 (MPa)	寸法mm (inch)		クラッキング圧力 (MPa)	品番
			A	B (六角対辺寸法)		
V-Lok	6.35	41.3	61.7	17.5 (11/16)	0.007	VUCL-941-6.35-0.07
	9.52		69.9	25.4 (1)		VUCL-941-9.52-0.07
	12.7		75.2	25.4 (1)		VUCL-941-12.7-0.07
	6		61.7	17.5 (11/16)		VUCL-941-6-0.07
	8		68.6	25.4 (1)		VUCL-941-8-0.07
	10		71.1			VUCL-941-10-0.07
	12		75.2			VUCL-941-12-0.07
Rc	1/4	35.1	57.9	17.5 (11/16)		VUCL-141B-0.07
	1/2		83.6	27 (1-1/16)		VUCL-141D-0.07
NPTめねじ	1/4	41.3	54.1	17.5 (11/16)		VUCL-141BN-0.07
	3/8	36.5	64.8	25.4 (1)		VUCL-141CN-0.07
	1/2	33.7	77	27 (1-1/16)		VUCL-141DN-0.07
NPTおねじ	1/8	41.3	45.5	44.5 (11/16)		VUCL-141ANM-0.07
	1/4		55.1	55.1 (11/16)		VUCL-141BNM-0.07
	3/8		59.9	59.9 (1)	VUCL-141CNM-0.07	
	1/2		69.3	69.3 (1)	VUCL-141DNM-0.07	

※: 準備中

品番

VUCL — 941 — 6.35 — 0.07
 ①②③ — ④⑤ — ⑥ — ⑦

① バルブシリーズ

④ 接続形式

⑥ 接続

⑦ クラッキング圧力

1 : ねじ込み タイプ
 9 : V-Lok タイプ

6.35: V-Lok 6.35
 9.52: V-Lok 9.52
 12.7: V-Lok 12.7
 6: V-Lok 6
 8: V-Lok 8
 10: V-Lok 10
 12: V-Lok 12

B: Rc1/4
 D: Rc1/2
 BN: 1/4 NPT (めねじ) ※
 CN: 1/8 NPT (めねじ) ※
 DN: 1/2 NPT (めねじ) ※
 ANM: 1/8 NPT (おねじ) ※
 BNM: 1/4 NPT (おねじ) ※
 CNM: 3/8 NPT (おねじ) ※
 DNM: 1/2 NPT (おねじ) ※

0.07 : 0.007 MPa
 0.03 : 0.003 MPa
 0.35 : 0.035 MPa
 0.69 : 0.069 MPa
 1.8 : 0.18 MPa

② ボディ材質
 ステンレス鋼

⑤ 最高使用圧力
 41.3 MPa

③ バルブタイプ
 チャッキバルブ

※: 準備中

関連製品

自動流量コントロールバルブシリーズ

ダイヤフラム式 “ミニ” コントロールバルブ ミニユコン。シリーズ

電子バルブ SR100シリーズ

電子バルブ SR100Eシリーズ

電子バルブ AR2000シリーズ

電子バルブ SR100Mシリーズ

その他

漏洩検査液 ファインバブル。

ミニコン®

ミニコンは、**Fujikin** の本モノづくりの総力を結集して製造された空気圧作動式コントロールバルブです。制御の精密さ、作動の確実性は各種の研究実験やプロセスライン等の精密ながれ制御に適しております。Cv値は、0.0000015~5の広範囲にわたり対応が可能です。

特長

優れた制御性能を実現する 高感度ダイヤフラム式 アクチュエータ

際立つコントロール性能を実現

コンパクトデザイン

マルチスプリング方式を
採用したコンパクト設計 (M3型)



正確な制御性

ポジショナーの採用でヒステリシス
1.5%以下の精密制御を実現
(Cv値0.00025未満は2%以下)

インナー弁はSUS316+ステライト盛で
耐摩耗性に優れています。

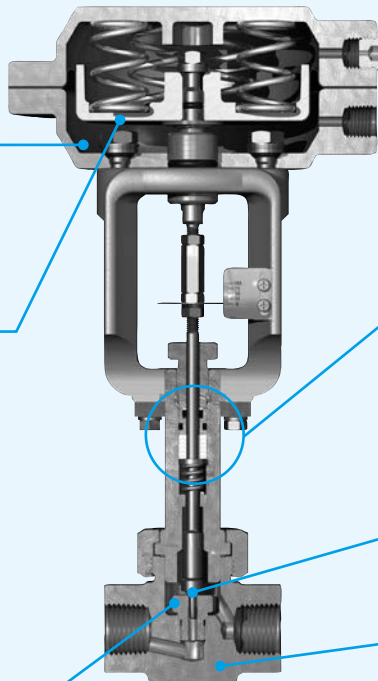

ダブルシール構造

グランド部はPTFE製パッキンと
フッ素ゴムOリングの二重シール

幅広いCv値選定メニュー

Cv値0.0000015~5まで幅広いCv値に対応 ※

ステンレス鍛造 (SUSF316) 製ボディ
高圧ガス大臣認定品にも対応 ※

※SUS316、SUS304材料の代わりに、
ASTM規格の相等材料を使うことが
あります。

用途

- 様々な研究／実験装置
- プロセスラインの正確な流量制御
- カロリーメーターの冷却剤の流量コントロール

電子バルブ SR100

SR100は、**Fujikin** の本モノづくりの総力を結集して製造された電子バルブの特長である制御の精密さ、作動の確実性はもとより、群を抜く応答性の良さを兼ね備えた電動コントロールバルブです。

Cv値は、0.0000015～5まで広範囲にわたり対応しています。

各種の研究実験装置やプロセスライン等、あらゆる精密ながれ制御のご要求に柔軟に対応致します。

特長

精密制御

ポテンシオメータを内蔵、バルブ開度をフィードバックすることで再現性とヒステリシス特性に優れた精密制御を実現!

幅広い Cv 値選定範囲

インナー弁(ディスク & シート)はSUS316+ステライト盛で耐摩耗性に優れています。 ※

Cv値0.0000015～5までの幅広いCv値に対応。

ステンレス鍛造 (SUSF316) 製ボディ。 ※

※SUS316、SUS304材料の代わりに、ASTM規格の相等材料を使うことがあります。

特殊比例ソレノイドアクチュエータによる高速応答

特殊比例ソレノイドを採用し、全開⇄全閉0.6秒以下の高速応答を実現!(正作動型は0.8秒以下)

スプリングバック構造

スプリングバック構造で、緊急時も全開または全閉位置にバルブが動作。

PTFE グランドパッキン

ドライブユニット

4～20mAの信号を入力すれば、所定の開度にバルブが動作します。



用途

- コージェネレーション(ジェネレーターの燃料制御)
- カロリーメーターの冷却剤の流量コントロール
- 燃料電池評価装置用圧力コントロール
- エア源がない装置

電子バルブ SR100E

SR100Eは、**Fujikin**の本モノづくりの総力を結集して製造された電子バルブであり制御の精密さ、作動の確実性のもとより、群を抜く応答性の良さを兼ね備えた電動コントロールバルブです。

各種の研究実験装置やプロセスライン等、あらゆる精密ながれ制御のご要求に柔軟に対応いたします。

特長

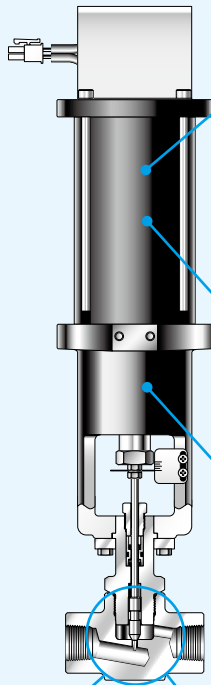

1. 高応答性

駆動源に比例ソレノイドを採用しており、開閉速度約0.3秒(閉→開、開→閉)を実現。空気作動式やモーター駆動式に比べ、応答性能が優れています。

開閉速度	約0.3秒(閉→開、開→閉)
分解能	500:1
ヒステリシス特性	1.5%以下

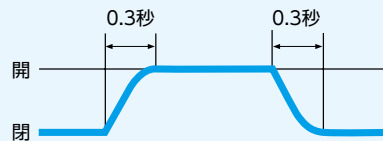

2. 優れた位置制御

検出に高精度リニアセンサーを採用しており、バルブ開度を常にドライブユニットにフィードバックさせているため、分解能500:1、ヒステリシス1.5%以下の位置制御が可能です。

3. スプリングバック構造

電子バルブでありながら空気作動式と同様にスプリングバック機構を備えています。電源や信号が喪失した場合、即座に全閉位置へ作動します。

4. 幅広いCv値選定メニュー

Cv値0.000015~5まで幅広いCv値に対応 ※

ステンレス鍛造(SUSF316)製ボディ
高圧ガス大臣認定品にも対応 ※

※SUS316、SUS304材料の代わりに、
ASTM規格の相等材料を使うことがあります。

5. 計装信号で作動

入力信号DC4~20mAでバルブは作動します。その他、DC1~5Vの信号にも対応できます。

6. エア-源不要

DC24Vをドライブユニットに供給すれば、後は調節計からの制御信号に応じた動作を行います。

7. コンパクト

従来の電子バルブ プレトロニック[SR100]に比べ30%の小型化、60%の軽量化を実現しました。

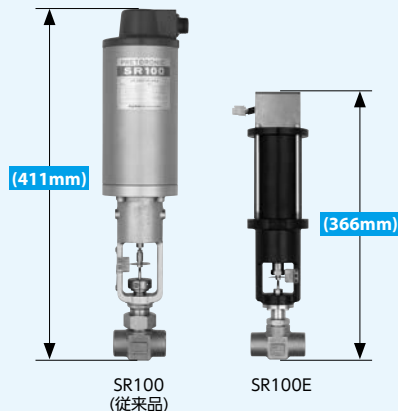

用途

- コージェネレーション(ジェネレーターの燃料制御)
- カロリメーターの冷却剤の流量コントロール
- 燃料電池評価装置用圧力コントロール
- エア-源がない装置

電子バルブ AR2000

AR2000は、**Fujikin** の本モノづくりの総力を結集して製造された電子バルブです。位置決め精度に優れたステッピングモータの採用により、従来の電動モータバルブにはない、高速応答、精密制御、高分解能(2000:1)を実現しました。Cv値は、5~0.0000015まで広範囲にわたり対応しています。各種の研究実験装置やプロセスライン等、あらゆる精密ながれ制御のご要求に柔軟に対応致します。

特長

幅広いCv値選定メニュー

Cv値0.0000015~5まで幅広いCv値に対応 ※



ドライブユニット

専用のドライブユニットに4~20mAの信号を入力すれば、所定の開度にバルブが動作します。

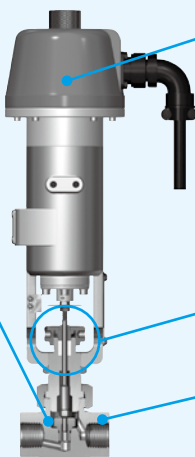

高分解能 2000 : 1

ステッピングモーターアクチュエータの採用により、2000:1の高分解能を実現。

d2G4対応の防爆型アクチュエータも取り揃えています。

グランド部は、PTFE製パッキンを採用

ステンレス鍛造(SUSF316)製ボディ
高圧ガス大臣認定品にも対応 ※

※SUS316、SUS304材料の代わりに、
ASTM規格の相等材料を使うことがあります。

用途

- コージェネレーション(ジェネレーターの燃料制御)
- エアー源がない装置
- カロリメーターの冷却剤の流量コントロール
- 圧縮天然ガス自動車充填機の流量制御
- 燃料電池評価装置用圧力コントロール

電子バルブ SR100M

Fujikin の電子バルブ”PRETRONIC SR100M”は、駆動機構として比例ソレノイドを使用しており、スプリングバック機能を備えた、超小型のコントロールバルブです。

また、駆動回路をアクチュエータと一体型としている為、その動作の確実性、制御の精密さに加え、小型化、省スペース化を実現しました。

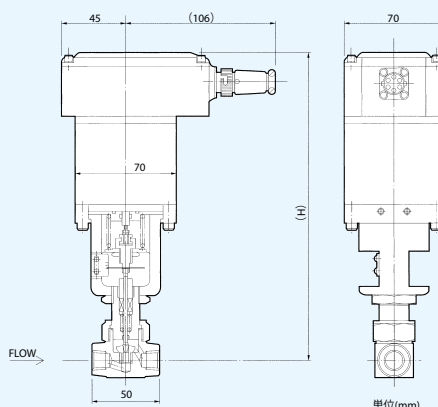





特長

1. 高速開閉の実現
2. スプリングバック構造
3. コンパクト設計
コンパクト設計により、ドライブユニットを一体化しているにもかかわらず、小型(232mm)・軽量(3kg)で小型装置にも、組込みが可能です。
4. エアー源が不要
5. 計装信号で動作
DC 4 - 20 mA
DC 1 - 5 V
6. フィードバック機構を採用



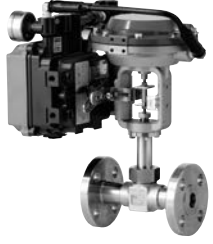

用途

- 高圧酸素療法(HOT)
- マイクロリアクター

自動流量コントロールバルブ

製品シリーズ	ミニユコン®				
タイプ	ポジショナーなし	ON-OFF	SAMSON 社製 E/P ポジショナー付	SSS 社製 E/P ポジショナー付	SIEMENS 社製 P/P ポジショナー付
外観					
信号	20 - 100 kPa	-	4 - 20 mA DC		20 - 100 kPa
電源	-				
供給圧力 (kPa)	-	100 / 200 / 400	140 / 240 / 400		
ヒステリシス (%)	15 以下	-	1.5% 以下		
全開→全閉時間 (sec)	-	-	3 以下 (一方向) 140kPa 2 以下 (一方向) 240kPa 1 以下 (一方向) 400kPa	140kPa → 13 以下 (一方向) 240kPa → 12 以下 (一方向) 400kPa → 9 以下 (一方向)	-
分解能	-	-	850 (M2 タイプ) 1000 (M3 タイプ)	350 (M2, M3 タイプ)	-
レンジアビリティ	20 : 1 (標準)、 100 : 1 (制作可能)	-	20 : 1 (標準)、100 : 1 (制作可能)		
定格 Cv 値	0.01 - 5	0.25 - 5	0.0000015 - 5		
最高使用圧力 (MPa)	14.7	14.7 / 29.4 / 49			
流体温度 (°C)	(グランドパッキン PTFE製) -25~+150°C (Cv値0.7以上) /-50~+150°C (Cv値0.5以下) (グランドパッキン C-PTFE製) -25~+230°C (Cv値0.7以上) /-50~+230°C (Cv値0.5以下)	標準型(グランドパッキン PTFE製) -25~+150°C (Cv値0.7以上) / -50~+150°C (Cv値0.5以下) 標準型(グランドパッキン C-PTFE製) -25~+230°C (Cv値0.7以上) / -50~+230°C (Cv値0.5以下) 高温型(放熱フィン付ボンネット) -25~+500°C (Cv値0.7以上) / -50~+500°C (Cv値0.5以下) 低温型(エクステンションボンネット) -253~+150°C (Cv値0.7以上・Cv値0.5以下)			
防爆	-	-	II 2G EEx d IIC T6 (ATEX) 耐圧防爆 Ex II 2G EEx ia IIC T6 (ATEX) 本質安全防爆	Exd II BT6 耐圧防爆 Exd II B+H2 T6 水素対応耐圧防爆	-
アクチュエータータイプ	ダイヤフラム				
作動形式	NO / NC				
供給源遮断時	全開 / 全閉				
ケーブル接続	-	ターミナルボックス			-
全高 (mm)	250		270		380
質量 (Kg)	2.5	4.5		6	-
特長	高圧微小流量コントロールバルブ				
用途	様々な研究/実験装置 プロセスラインの正確な流量制御 カロリメーターの冷却剤の流量コントロール				

自動流量コントロールバルブ

製品シリーズ	AR2000				SR100		SR100E	SR100M	
タイプ	C1	C3	C1E	C3E	S2	S3	S5	S1	
外観									
信号	DC4 - 20mA / DC1 - 5V / DC1 - 10V				DC4 - 20mA / DC1 - 5V / DC1 - 10V				
電源	DC24V ± 10% (2.4A)	DC24V ± 10% (3.4A)	DC24V ± 10% (2.4A)	DC24V ± 10% (3.4A)	AC100V (85 - 132V) DC24V ± 10% (2.1A)		DC24V ± 10% (2.1A)	DC24V ± 10% 2.1A (2.4A)	
供給圧力 (kPa)	-								
ヒステリシス (%)	1.5 以下 (実力値: 0.1 以下)				1.5 以下			3.0 以下	
全開→全閉時間 (sec)	1.7 以下				0.6 以下 (F.S. 8mm) 1 以下 (N.O. タイプ)		約 0.3	0.5 以下	
分解能	約 2000 : 1 / 8				500 : 1 / 8		500 : 1 / 5	200 : 1 / 4	
レンジアビリティ	20 : 1 (標準) 100 : 1 (オプション)						20 : 1		
定格 Cv 値	0.0000015 - 5						0.1 / 0.25 / 0.5	0.01 - 0.5	
最高使用圧力 (MPa)	14.7 / 29.4 / 49				14.7		1	2.94	
流体温度 (°C)	標準型(グラウンドパッキン PTFE製) -25~+150°C (Cv値0.7以上) / -50~+150°C (Cv値0.5以下) 標準型(グラウンドパッキン C-PTFE製) -25~+230°C (Cv値0.7以上) / -50~+230°C (Cv値0.5以下) 高温型(放熱フィン付ボンネット) -25~+500°C (Cv値0.7以上) / -50~+500°C (Cv値0.5以下) 低温型(エクステンションボンネット) -253~+150°C (Cv値0.7以上・Cv値0.5以下)						-20 - 150°C		-10 - 150°C
防爆	-		d2G4 (耐圧防爆)		-			-	
アクチュエータータイプ	ステッピングモーター				比例ソレノイド			比例ソレノイド	
作動形式	信号増時間				NO / NC		NC	NO / NC	
供給源遮断時	保持				全開 / 全閉		全閉	全開 / 全閉	
ケーブル接続	コネクタ		ターミナルブロック		コネクタ / ターミナルブロック		コネクタ ※ 接続ケーブル 1m 付	コネクタ	
全高 (mm)	340	390	430	490	440	460mm	370	230	
質量 (kg)	4 ドライブユニット:1	5 ドライブユニット:1	-	-	11 ドライブユニット:1	18 ドライブユニット:1	5 ドライブユニット:0.3	3.5 ドライブユニット、アクチュエーター体型	
特長	高分解能				高速応答		高速応答 コストパフォーマンス	高速応答 ドライブユニット、アクチュエーター体型	
用途	コージェネレーション (ジェネレーターの燃料制御) カロリーメーターの冷却剤の流量コントロール 燃料電池評価装置用圧力コントロール エア-源がない装置 圧縮天然ガス自動車充填機の流量制御				コージェネレーション (ジェネレーターの燃料制御) カロリーメーターの冷却剤の流量コントロール 燃料電池評価装置用圧力コントロール エア-源がない装置		コージェネレーション (ジェネレーターの燃料制御) カロリーメーターの冷却剤の流量コントロール 燃料電池評価装置用圧力コントロール エア-源がない装置	高圧酸素療法 (HOT) マイクロリアクター	

漏洩検査液ファインバブル®

不純物保証値 (単位: ppm)

不純物	Na	K	Ca	Cl	F
保証値	<1	<1	<1	<1	<1

型番	容量	梱包単位	タイプ
LL-S-1	60mL	6本/箱	キャップ
LL-M-1	300mL	1本/箱	ノズル
LL-L-1	4 L	1本/箱	補充用タンク



60mL

300mL

4 L

注意: 材質や画像は予告なしに変更されます。

特長

- 発泡性、浸透性に優れ、極めて少量塗布するだけで、微少なリークも確実に検出できます。
- 防錆性に優れ、しかも金属、塗装、ゴム、プラスチック表面に影響を及ぼしません。
- ナトリウム、カリウム、カルシウム、塩素、フッ素、臭素、硫黄化合物等の不純物を管理しています。
- 酸素ガスと反応を起こさず、引火性がありません。
- キャップタイプ(60mL)、チューブタイプ(300mL)、補充用(4L)の3タイプがあり、ご使用状況に合わせて使い分けて頂けます。
- 発泡漏れ試験方法(JIS Z2329-2002)に対応しております。

ファインバブル® 試験データ

腐食試験結果

各試験片を、30℃に保持したファインバブル® 中に浸漬した腐食試験結果。

チューブ材質 (25 x 50 x 15t #400研磨)	供試液			
	ファインバブル®	B社	C社	時間
S55C	○	X3	X3	24時間後
A1050P	○	○	△120	120時間後
C2801P	△3	△3	△3	120時間後
SUS304	○	○	○	120時間後

(○3、△3等の数字は目視で変化が確認できた時間を表します。)

○: テスト終了までほとんど変化なし

△: 変色または軽度の腐食

X: 腐食



ファインバブル®

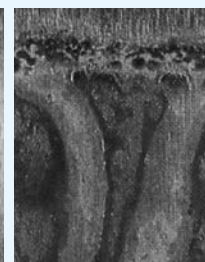

B社製



C社製

S55C 24時間浸漬後の状態

技術資料

V-Lok TUBES CONNECTOR 性能確認試験結果





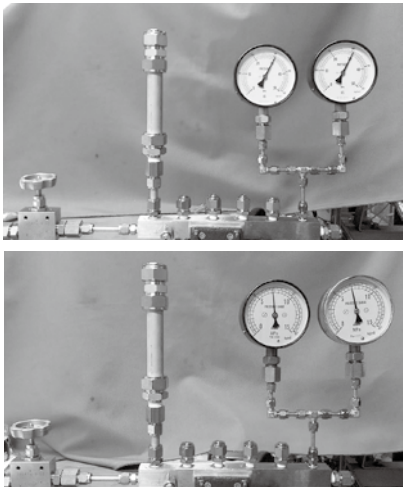
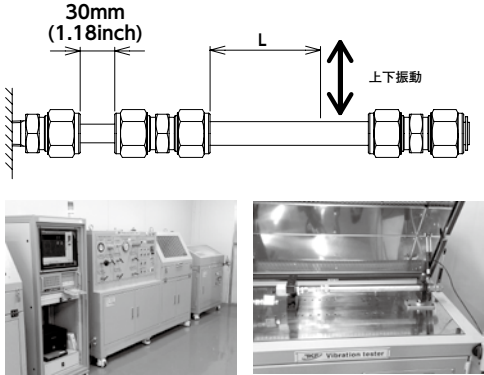
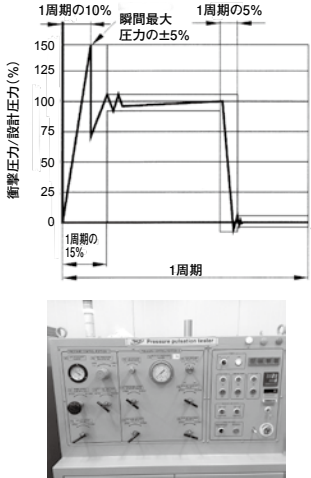

認証 **V-Lok** TUBES CONNECTOR

備考 特殊材質／禁油製品

1. V-Lok 性能確認試験結果 (1/3)

試験項目	試験条件及び実施風景		試験結果																	
漏洩試験	<table border="1"> <thead> <tr> <th>試験流体</th> <th>呼び径 mm(inch)</th> <th>試験圧力 (MPa)</th> </tr> </thead> <tbody> <tr> <td rowspan="3">H₂O</td> <td>3.2(1/8)</td> <td>45</td> </tr> <tr> <td>12.7(1/2)</td> <td>45</td> </tr> <tr> <td>25.4(1)</td> <td>30</td> </tr> <tr> <td rowspan="3">Air</td> <td>3.2(1/8)</td> <td>7</td> </tr> <tr> <td>12.7(1/2)</td> <td>7</td> </tr> <tr> <td>25.4(1)</td> <td>7</td> </tr> </tbody> </table> <p>保持時間: 5分</p>	試験流体	呼び径 mm(inch)	試験圧力 (MPa)	H ₂ O	3.2(1/8)	45	12.7(1/2)	45	25.4(1)	30	Air	3.2(1/8)	7	12.7(1/2)	7	25.4(1)	7		good (漏れ無し)
試験流体	呼び径 mm(inch)	試験圧力 (MPa)																		
H ₂ O	3.2(1/8)	45																		
	12.7(1/2)	45																		
	25.4(1)	30																		
Air	3.2(1/8)	7																		
	12.7(1/2)	7																		
	25.4(1)	7																		
振動(疲労)試験	<table border="1"> <thead> <tr> <th>試験流体</th> <th>呼び径 mm(inch)</th> <th>試験圧力 (MPa)</th> </tr> </thead> <tbody> <tr> <td rowspan="3">作動油</td> <td>3.2(1/8)</td> <td>30</td> </tr> <tr> <td>12.7(1/2)</td> <td>30</td> </tr> <tr> <td>25.4(1)</td> <td>20</td> </tr> </tbody> </table> <p>サイクル数: 10⁷ 回 片振幅: 1.68mm (0.066 inch) 周波数: 20Hz</p>	試験流体	呼び径 mm(inch)	試験圧力 (MPa)	作動油	3.2(1/8)	30	12.7(1/2)	30	25.4(1)	20		good (漏れ無し)							
試験流体	呼び径 mm(inch)	試験圧力 (MPa)																		
作動油	3.2(1/8)	30																		
	12.7(1/2)	30																		
	25.4(1)	20																		
衝撃圧力試験	<table border="1"> <thead> <tr> <th>試験流体</th> <th>呼び径 mm(inch)</th> <th>試験圧力 (MPa)</th> </tr> </thead> <tbody> <tr> <td rowspan="3">作動油</td> <td>3.2(1/8)</td> <td>45</td> </tr> <tr> <td>12.7(1/2)</td> <td>45</td> </tr> <tr> <td>25.4(1)</td> <td>30</td> </tr> </tbody> </table> <p>サイクル数: 5×10⁵ 回 周期: 1分間に30~100回 ※ 振動試験と同時に実施</p>	試験流体	呼び径 mm(inch)	試験圧力 (MPa)	作動油	3.2(1/8)	45	12.7(1/2)	45	25.4(1)	30		good (漏れ無し)							
試験流体	呼び径 mm(inch)	試験圧力 (MPa)																		
作動油	3.2(1/8)	45																		
	12.7(1/2)	45																		
	25.4(1)	30																		

1. V-Lok 性能確認試験結果 (2/3)

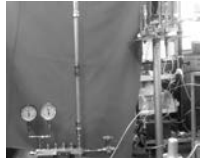
試験項目	試験条件及び実施風景		試験結果																
<p>破裂圧力試験</p>	<table border="1" data-bbox="305 422 799 579"> <thead> <tr> <th>試験流体</th> <th>呼び径 mm(inch)</th> <th>試験圧力 (MPa)</th> </tr> </thead> <tbody> <tr> <td rowspan="3">H₂O</td> <td>3.2(1/8)</td> <td>45</td> </tr> <tr> <td>12.7(1/2)</td> <td>45</td> </tr> <tr> <td>25.4(1)</td> <td>30</td> </tr> </tbody> </table> <p>保持時間: 5分間</p>  	試験流体	呼び径 mm(inch)	試験圧力 (MPa)	H ₂ O	3.2(1/8)	45	12.7(1/2)	45	25.4(1)	30	<p>good (漏れ無し)</p>							
試験流体	呼び径 mm(inch)	試験圧力 (MPa)																	
H ₂ O	3.2(1/8)	45																	
	12.7(1/2)	45																	
	25.4(1)	30																	
<p>引抜試験</p>	<table border="1" data-bbox="305 959 799 1117"> <thead> <tr> <th>試験流体</th> <th>呼び径 mm(inch)</th> <th>試験圧力 (MPa)</th> </tr> </thead> <tbody> <tr> <td rowspan="3">H₂O</td> <td>3.2(1/8)</td> <td>30</td> </tr> <tr> <td>12.7(1/2)</td> <td>30</td> </tr> <tr> <td>25.4(1)</td> <td>20</td> </tr> </tbody> </table> <p>軸方向荷重: 15,202N 保持時間: 5分間</p>  	試験流体	呼び径 mm(inch)	試験圧力 (MPa)	H ₂ O	3.2(1/8)	30	12.7(1/2)	30	25.4(1)	20	<p>good (漏れ無し、 損傷無し、 継手と管の 変異なし)</p>							
試験流体	呼び径 mm(inch)	試験圧力 (MPa)																	
H ₂ O	3.2(1/8)	30																	
	12.7(1/2)	30																	
	25.4(1)	20																	
<p>耐火試験</p>	<div style="display: flex; justify-content: space-between;"> <div data-bbox="305 1503 623 1644"> <p>① 火災試験 ISO19921: 2005(E)、ISO19922: 2005(E) 試験時間: 30分間 試験温度: 80°C 試験圧力: 500~1000KPa ※: 火災試験中の破損の無いこと。</p>   </div> <div data-bbox="748 1503 1110 1810"> <p>② 漏洩試験</p> <table border="1" data-bbox="748 1537 1110 1810"> <thead> <tr> <th>試験流体</th> <th>呼び径 mm(inch)</th> <th>試験圧力 (MPa)</th> </tr> </thead> <tbody> <tr> <td rowspan="3">H₂O</td> <td>3.2(1/8)</td> <td>45</td> </tr> <tr> <td>12.7(1/2)</td> <td>45</td> </tr> <tr> <td>25.4(1)</td> <td>30</td> </tr> <tr> <td rowspan="3">Air</td> <td>3.2(1/8)</td> <td>7</td> </tr> <tr> <td>12.7(1/2)</td> <td>7</td> </tr> <tr> <td>25.4(1)</td> <td>7</td> </tr> </tbody> </table> </div> </div> <p>保持時間: 5分間</p> 	試験流体	呼び径 mm(inch)	試験圧力 (MPa)	H ₂ O	3.2(1/8)	45	12.7(1/2)	45	25.4(1)	30	Air	3.2(1/8)	7	12.7(1/2)	7	25.4(1)	7	<p>good (漏れ無し)</p>
試験流体	呼び径 mm(inch)	試験圧力 (MPa)																	
H ₂ O	3.2(1/8)	45																	
	12.7(1/2)	45																	
	25.4(1)	30																	
Air	3.2(1/8)	7																	
	12.7(1/2)	7																	
	25.4(1)	7																	

1. V-Lok 性能確認試験結果 (3/3)

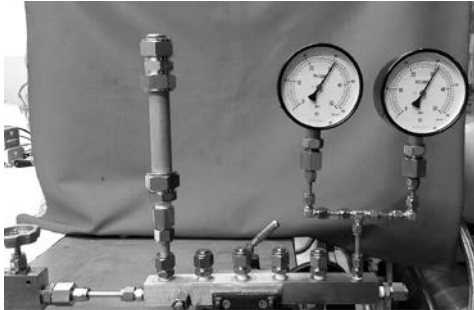
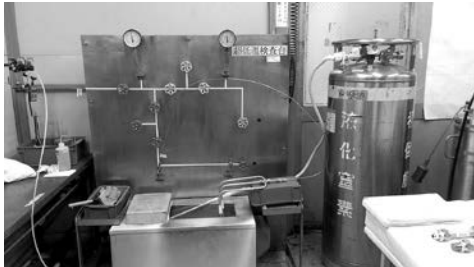
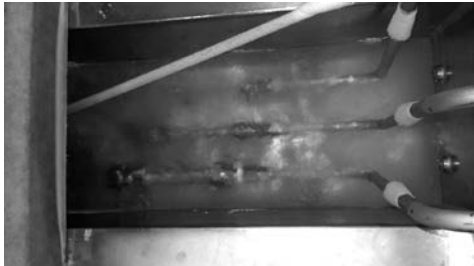
試験項目	試験条件及び実施風景		試験結果																	
真空試験	<table border="1"> <thead> <tr> <th>試験流体</th> <th>呼び径 mm(inch)</th> <th>試験圧力 (MPa)</th> </tr> </thead> <tbody> <tr> <td rowspan="3">Air</td> <td>3.2(1/8)</td> <td>17</td> </tr> <tr> <td>12.7(1/2)</td> <td>17</td> </tr> <tr> <td>25.4(1)</td> <td>17</td> </tr> </tbody> </table>	試験流体	呼び径 mm(inch)	試験圧力 (MPa)	Air	3.2(1/8)	17	12.7(1/2)	17	25.4(1)	17		good (漏れ無し)							
	試験流体	呼び径 mm(inch)	試験圧力 (MPa)																	
Air	3.2(1/8)	17																		
	12.7(1/2)	17																		
	25.4(1)	17																		
保持時間: 5分間																				
繰り返し組立試験	<table border="1"> <thead> <tr> <th>試験流体</th> <th>呼び径 mm(inch)</th> <th>試験圧力 (MPa)</th> </tr> </thead> <tbody> <tr> <td rowspan="3">H₂O</td> <td>3.2(1/8)</td> <td>45</td> </tr> <tr> <td>12.7(1/2)</td> <td>45</td> </tr> <tr> <td>25.4(1)</td> <td>30</td> </tr> <tr> <td rowspan="3">Air</td> <td>3.2(1/8)</td> <td>7</td> </tr> <tr> <td>12.7(1/2)</td> <td>7</td> </tr> <tr> <td>25.4(1)</td> <td>7</td> </tr> </tbody> </table>	試験流体	呼び径 mm(inch)	試験圧力 (MPa)	H ₂ O	3.2(1/8)	45	12.7(1/2)	45	25.4(1)	30	Air	3.2(1/8)	7	12.7(1/2)	7	25.4(1)	7		good (漏れ無し)
	試験流体	呼び径 mm(inch)	試験圧力 (MPa)																	
H ₂ O	3.2(1/8)	45																		
	12.7(1/2)	45																		
	25.4(1)	30																		
Air	3.2(1/8)	7																		
	12.7(1/2)	7																		
	25.4(1)	7																		
再組立回数: 10回 保持時間: 5分間																				
低温試験	<table border="1"> <thead> <tr> <th>試験流体</th> <th>呼び径 mm(inch)</th> <th>試験圧力 (MPa)</th> </tr> </thead> <tbody> <tr> <td rowspan="3">He</td> <td>3.2(1/8)</td> <td>7</td> </tr> <tr> <td>12.7(1/2)</td> <td>7</td> </tr> <tr> <td>25.4(1)</td> <td>7</td> </tr> </tbody> </table>	試験流体	呼び径 mm(inch)	試験圧力 (MPa)	He	3.2(1/8)	7	12.7(1/2)	7	25.4(1)	7	 	good (漏れ無し)							
試験流体	呼び径 mm(inch)	試験圧力 (MPa)																		
He	3.2(1/8)	7																		
	12.7(1/2)	7																		
	25.4(1)	7																		
	液体窒素に温漬して状態を保持 試験温度: -196℃ 試験時間: 10分間																			

BUREAU VERITAS 型式認定

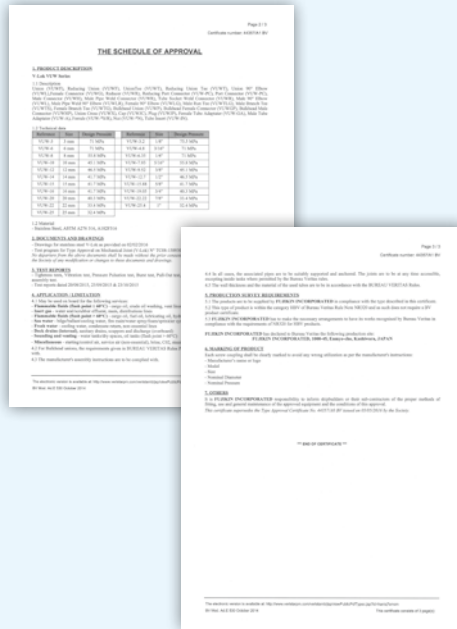

Lloyd's Register 型式認定

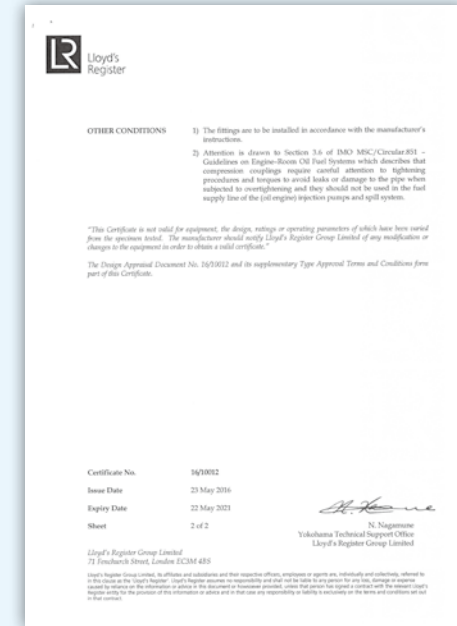

3.備考

- 3-1. 特殊材質（タンタル、チタン、ハステロイ、モネル）も製作できますので **Fujikin** にお問合わせ下さい。
- 3-2. 完全禁油製品が必要な場合には、ご使用条件を添えて事前に **Fujikin** にお問合わせ下さい。

索引

索引

	P
APDM-VUBV-115	119
APDM-VUBV-915	119
APDM-VUBV-920P	112
APDM-VUBVS-920P	112
APR-VUBV-115	118
APR-VUBV-915	118
APR-VUBV-920P	111
APR-VUBVS-920P	111
AR2000	184
MINUCON	181
PDS	141
PDW	101, 102
PDWF	89
PDWG	91, 92
PDWGP	93
PDWH	87
PDWHP	88
PDWJC	100
PDWJP	100
PDWL	94, 95
PDWP	90
PDWT	96
PDWTG	97
PDWTL	99
PDWTS	98
PDWVP	143, 144
SR100	182
SR100E	183
SR100M	184

	P
UJB	83
UJN	84
UJS	83
UJP	84
VUBF-76P	163
VUBF-96P	163
VUBFD-76P	163
VUBFD-96P	163
VUBFH-96P	165
VUBFN-74MP	167
VUBFN-94MP	167
VUBV-115	116, 117
VUBV-915	116
VUBV-020P	110
VUBV-141P	125
VUBV-168P	125
VUBV-920P	109
VUBV-941P	125
VUBV-968P	125
VUBVS-020P	110
VUBVS-920P	109
VUBVST-920P	110
VUBVT-920P	110
VUBVT-141P	125
VUBVT-168P	125
VUBVT-968P	125
VUCL-141	178
VUCL-941	178
VUH-141P	133
VUH-168P	134

索引

	P
VUH-941P	133
VUH-968P	134
VUHGB-141DN	159
VUK-01P.....	171
VUK-11P.....	170
VUK-31P.....	171
VUK-91P.....	170
VUH-134P	137
VUH-934P	137
VUP-120.....	128
VUP-920.....	128
VURF-041L.....	175
VURF-341L.....	175
VUT-141D	150
VUT-141L	151, 152
VUT-141LV	154, 155
VUT-141V	153
VUTW-141.....	147
VUTW-141L	148, 149
VUW	15, 16, 75
VUW-A	71, 72, 73, 74
VUWF.....	17, 18, 19, 75
VUWG.....	24, 25, 26, 27, 28
VUW-GA	67, 68, 69, 70
VUWGP	61
VUWH.....	34, 35, 36, 37, 38, 39, 40, 41, 42
VUWHP	62, 63

	P
VUW-IN	16
VUWJC	65
VUWJP	66
VUWL	23, 45, 46, 47, 48
VUWLG	50, 51
VUWLR	49
VUWP	60
VUW-PC	32, 33
VUWPL	76, 79
VUWPTL	77, 80
VUWPTS	77, 80
VUWR	29, 30, 31, 43, 44
VUWRF	44
VUWRP	61
VUWT	20, 21, 22, 75
VUWTG	58, 59
VUWTL	52, 53
VUWTLG	54, 55
VUWTS	56, 57
VUWX	64



「超・極・微とファイン・クリーン・グリーン」の最先端機器は宇宙環境創りの一



URL <https://www.fujikin.co.jp/>



- 第1回ものづくり日本大賞「優秀賞」
IGS® 開発者9名が受賞
- 第5回ものづくり日本大賞「優秀賞」
海外展開部門 Fujikin Vietnam 4名が受賞
- 第7回ものづくり日本大賞「経済産業大臣賞」
FALVS®（ファリバス®） 開発者7名が受賞



携帯向けURL

CAT: No.726-01-E